



سازمان نظام مهندسی ساختمان استان یزد  
کمیسیون معماری

عنوان مجلد:

مستندسازی نمایشگاه و ورکشاپ اتو واگنر

کد پروژه: ۰۰۲۵۰

تهیه و تدوین:

محمد زارع - آیناز حسینیان - احسان نوری

تابستان ۱۴۰۱

بنام خداوند جان و



## برگزار کننده:

انجمن فرهنگی سفارت اتریش با همکاری سازمان نظام مهندسی ساختمان استان یزد

## کیوریتور نمایشگاه:

گلمرمینا خطیبی، آندریاس نیرهاوس

## نماینده سازمان نظام مهندسی و مسئول اجرایی:

احسان نوری

## بررسی و تصویب اولیه:

کمیسیون معماری سازمان ( الهام اسماعیلی، علی محمد بخشش، احسان نوری، مهدی صادق احمدی، مسعود میروکیلی، پدram جعفریگی) / اعضای محترم معماری هیئت مدیره (سید منصور سید علاقه‌بند، شیدا چنگیزی، پدram پسران)

## تصویب نهایی:

هیئت رئیسه دوره هشتم و نهم سازمان نظام مهندسی ساختمان یزد

## هیئت داوران مسابقه اسکیس:

مهدی صادق احمدی، نریمان فرحزا، محمدرضا نقصان محمدی، سید مصطفی صالحی، شیدا چنگیزی

## اساتید راهنمای پنل:

نریمان فرحزا، مهدی منتظرالحجه، نجمه نادری، ماریا أبوک، جانسون کاراش، هانس اشتیفل، تابیاس گوگنبرگ

## اعضای تیم اجرایی:

آیناز حسینیان، امیر محمد شریفی یزدی، امیررضا احمد میری

علیرضا سادات اخوی، سحر صنعتی، سلاله حاتمی، شیرین یزدان پناه، ، حانیه امیریان، زهرا خوشزبان، ساغر احرامیان پور، مهرناز برادران فر، مهلا فلاح، آرش موسوی

## هیئت برگزاری سازمان مهندسی

نماینده سازمان: مهندس احسان نوری

مدیر اجرایی: مهندس آیناز حسینیان

دستیار مدیر اجرایی در برگزاری نمایشگاه: مهندس امیر محمد شریفی یزدی

دستیار مدیر اجرایی در ورکشاپ: مهندس امیررضا احمد میری

اعضای تیم اجرایی: علیرضا سادات اخوی، سحر صنعتی، سلاله حاتمی، شیرین یزدان پناه، حانیه امیریان، زهرا خوشزبان، ساغر احرامیان پور، مهرناز برادران فر، مهلا فلاح، آرش موسوی

مترجم: محمدحسین افشاری پور

مستند سازی: محمد زارع، آیناز حسینیان، احسان نوری

روابط عمومی: فرزاد فیضی

پشتیبانی و تدارکات: مهندس احسان جاوید، محمدعلی مسعود، حسین حفیظی، مهدی زارع، حسین زکی زاده

## هیئت برگزاری انجمن فرهنگی اتریش:

مدیر پروژه: دکتر بیرگیت گشیر (رایزن فرهنگی سفارت اتریش و رئیس انجمن فرهنگی اتریش) و محمدرضا فرج‌اللهی

کیوریتور نمایشگاه: مهندس گلرمینا خطیبی و دکتر آندریاس نیرهاوس

هماهنگی: مریم فشمی

طراح گرافیک: تارا کاوندی

مسئول فناوری اطلاعات و پشتیبانی: سید علی نکونظر آزاد

## تشکر و قدردانی

از همکاری و همراهی کلیه مسئولان و مدیران که ما را در برگزاری این رویداد علمی- تخصصی- فرهنگی یاری نمودند کمال تشکر و قدردانی را داریم به ویژه آقایان و خانم‌ها:

جناب آقای دکتر فاطمی استاندار محترم یزد / جناب آقای دکتر دیتریش هییم سفیر محترم کشور اتریش در ایران / سرکار خانم دکتر باربارا گروسه وزیر مختار محترم سفارت اتریش در تهران و رئیس انجمن فرهنگی اتریش / جناب آقای دکتر جوادیان زاده مدیرکل اداره فرهنگ و ارشاد اسلامی یزد / سرکار خانم دوست فاطمی‌ها مدیر کل محترم نهاد کتابخانه‌های عمومی یزد / جناب آقای مهندس فرهنگساز رئیس محترم سازمان نظام مهندسی ساختمان استان یزد / سرکار خانم دکتر بیرگیت گشیر رایزن محترم فرهنگی سفارت اتریش در ایران / جناب آقای مهندس زحمتکش رئیس محترم سابق سازمان نظام مهندسی ساختمان یزد / جناب آقای بهرامی مدیر محترم دفتر نمایندگی وزارت خارجه در یزد / جناب آقای زکی‌پور رئیس محترم کتابخانه مرکزی یزد / جناب آقای برقی مدیر محترم هنری اداره کل ارشاد و فرهنگ اسلامی و مسئول گالری گنجینه هنر / جناب آقای مهندس سید علاقه‌بند و سرکار خانم دکتر چنگیزی اعضای محترم معمار هیئت مدیره دوره هشتم سازمان نظام مهندسی ساختمان یزد / سرکار خانم مهندس اسماعیلی عضو محترم معمار هیئت مدیره دوره نهم سازمان نظام مهندسی ساختمان یزد / جناب آقای دکتر فرح‌زا عضو محترم هیئت علمی و مدیرگروه معماری دانشگاه سراسری یزد / جناب آقای دکتر صالحی عضو محترم هیئت علمی دانشگاه علم و هنر / جناب آقای دکتر نقصان محمدی عضو محترم هیئت علمی دانشگاه یزد و عضو کمیته آموزش سازمان نظام مهندسی یزد / جناب آقای دکتر قانع‌ی مدیر عامل محترم شرکت مهندسین مشاور پلشیر اصفهان.

با گسترده شدن و سهولت ارتباطات و قدرت گرفتن شبکه‌های اجتماعی در جهان امروز مرزهای کشورهای کم‌رنگ‌تر شده و روشنفکران و متخصصان در تعامل نزدیک با یکدیگر به دنبال پاسخگویی به نیازهای دهکده جهانی هستند. در این میان آنچه اهمیت بسیار دارد تلاش دولت‌ها و نهادهای تخصصی در ایجاد شرایط و بستر مناسبی برای تعامل سازنده و هدفمند این قشر است که در این میان هنر می‌تواند به عنوان نقطه تلاقی و فصل مشترک همه انسان‌ها بهترین نقطه شروع برای همکاری و شناخت متقابل ملت‌ها از یکدیگر در جهت شکل‌گیری روابط پایدار باشد.

سازمان نظام مهندسی ساختمان استان یزد در راستای اهداف دولت و در مسیر افزایش سطح ارتباطات بین‌المللی و تعامل علمی- تخصصی با دیگر کشورها با استقبال از فرصت پیش آمده و در همکاری با انجمن فرهنگی سفارت اتریش اقدام به برگزاری رویدادی مشترک در جهت معرفی آثار و اندیشه‌های معمار و شهرساز هنرمند و شهیر اتریشی اتو واگنر (۱۸۴۱-۱۹۱۸) و تعامل تخصصی در این حوزه با اساتید و مهندسان اتریشی با برگزاری ورکشاپ‌ها و سخنرانی‌های جنبی نمایشگاه به مدت ۲ ماه (۵ اسفند ۱۴۰۰ الی ۵ اردیبهشت ۱۴۰۱) نمود. در این رویداد ضمن بازدید متخصصان و اقشار مختلف جامعه از ۳ نمایشگاه با موضوعات متنوع و آشنایی با سبک‌های مختلف معماری و تحولات دوره ابتدایی مدرنیسم در ایران و وین با تعریف ورکشاپ یزد: چالش‌ها - راهکارها زمینه شرکت و تعامل اساتید، دانشجویان و مهندسان ایرانی و اتریشی فراهم و در ادامه سخنرانی‌های آنلاین متخصصان اتریشی تکمیل‌کننده این رویداد شد. با قدردانی از تلاش‌های کلیه دست‌اندرکاران این رویداد و حمایت‌های ارگان‌های مرتبط در استان امیدوارم در پی ارتباط شکل گرفته و جلسات جنبی که با هیئت تجاری سفارت اتریش داشته‌ایم این رویداد زمینه‌ساز همکاری‌های فی مابین در آینده و تعریف پروژه‌های فرهنگی- علمی و تجاری گردد.

### مجتبی فرهمند

رئیس سازمان نظام مهندسی ساختمان استان یزد

۱.....	مقدمه.....
۴.....	بخش اول: مقدمات برگزاری رویداد.....
۵.....	درخواست برگزاری از سوی کیوریتور نمایشگاه.....
۸.....	تصاویری از نمایشگاه‌های گذشته در دیگر استان‌ها.....
۱۶.....	مراحل اداری پیش از برگزاری.....
۳۰.....	سفر تشریفاتی سفیر محترم اتریش جهت هماهنگی‌های اولیه.....
۳۱.....	قرارداد همکاری جهت برگزاری رویداد.....
۳۴.....	بخش دوم: برنامه ریزی، هماهنگی و اطلاع رسانی پیش از برگزاری.....
۳۵.....	طراحی و جانمایی تابلوها.....
۳۷.....	گروه هماهنگی تیم اجرایی نظام مهندسی.....
۳۸.....	جلسات هماهنگی و برنامه‌ریزی.....
۳۹.....	تشکیل گروه مشترک بین تیم اجرایی نظام مهندسی و انجمن فرهنگی اتریش.....
۴۱.....	ریزبرنامه زمان‌بندی فعالیت‌ها.....
۴۳.....	جلسات هماهنگی و برنامه‌ریزی.....
۴۴.....	مکاتبات هماهنگی و اخذ مجوز.....
۵۱.....	بیمه‌نامه آثار.....
۵۷.....	نشست با دانشجویان علاقه‌مند به همکاری با تیم اجرایی.....
۵۸.....	گروه هماهنگی با زیرشاخه‌های دانشجویی تیم اجرایی نظام مهندسی.....
۶۰.....	تجهیز نمایشگاه.....

۶۷	تبلیغات
۶۸	بخش سوم: افتتاحیه
۶۹	لیست مدعوین افتتاحیه
۷۱	دعوت‌نامه مراسم افتتاحیه
۷۲	مراسم افتتاحیه
۷۶	بخش چهارم: نمایشگاه اتو واگنر
۷۷	نمایشگاه شهر بی انتها: اتو واگنر (۱۸۴۱-۱۹۱۸)
۸۵	نمایشگاه یک معمار در نقش استراتژیست رسانه‌ها - اتو واگنر و هنر عکاسی
۹۲	نمایشگاه گابریل گورکیان و مدرنیسم وینی
۹۹	بازدیدهای گروهی از نمایشگاه‌ها
۱۰۷	بازدیدهای انفرادی از نمایشگاه‌ها
۱۱۳	جمع‌آوری نمایشگاه
۱۱۴	صورتجلسه تحویل آثار به کیوریتور نمایشگاه
۱۱۸	بخش پنجم: ورکشاپ
۱۱۹	برنامه‌ریزی ورکشاپ
۱۲۲	روند انتخاب دانشجویان برای ورکشاپ
۱۳۷	روند ثبت‌نام مهندسان برای ورکشاپ
۱۳۹	برنامه زمان‌بندی ورکشاپ

۱۴۰.....	موضوعات ورکشاپ.....
۱۵۰.....	روند برگزاری ورکشاپ.....
۱۶۲.....	آثار ورکشاپ.....
۱۸۷.....	<b>بخش ششم: سخنرانی‌های جنبی تخصصی.....</b>
۱۸۸.....	برنامه برگزاری سخنرانی‌ها.....
۱۸۹.....	سخنرانی آندریاس نیرهاوس / میسائل هیرشبیشر / آگوست سارنیتز / فابیان کار / کریستین کوئن / هانس اشتیفل / مونیکا فابر.....
۲۰۵.....	<b>بخش هفتم: مراسم اختتامیه.....</b>
۲۰۶.....	مقدمات اختتامیه.....
۲۲۲.....	مراسم اختتامیه.....
۲۲۷.....	<b>بخش هشتم: هیئت تجاری اتریش.....</b>
۲۲۸.....	لیست شرکت‌های همراه با هیئت تجاری اتریش.....
۲۲۹.....	جلسه با هیئت تجاری اتریش.....
۲۳۱.....	<b>بخش نهم: ضمایم و پیوست‌ها.....</b>
۲۳۲.....	مکاتبات ضمیمه.....
۲۴۵.....	بازتاب رویداد در سایت‌های خبری.....
۲۶۵.....	لینک مطالب در فضای مجازی.....

شناخت تاریخچه‌ی هر سبک یا اندیشه هنری به اهل آن هنر، اندیشمندان، منتقدان و مخاطبان کمک می‌کند تا آینده‌ی آثار را با دیدی دقیق‌تر و خالص‌تر در ذهن و مخلوقات خود ترسیم کند. گذشته از پدیدار شناسی سبک‌ها که از مجموعه تلاش‌های نظریه‌پردازان، ادیبان، هنرمندان، متخصصان و منتقدان بسیار شکل می‌گیرد توجه به احوال بک هنرمند در مسیر زندگی هنری و حرفه‌ای، فراز و فرودها و قله‌هایی که فتح می‌کند چراغ راه ادامه دهندگان آن هنر و نمایانگر وجوه مختلف هر سبک یا اندیشه است.

در هنر معماری با تمام پیچیدگی‌های فنی، هنری و فلسفی آن، این امر اهمیت بیشتری داشته و در گذر زمان موجب شکل‌گیری فرهنگ‌ها و ریشه‌های تمدن بشری و ره‌یافت‌های جامعه می‌گردد.

بر این پایه و با همت جمعی از متخصصان و هنرمندان عرصه معماری و همکاری نهادهای فرهنگی و تخصصی برای چهارمین دوره نمایشگاه آثار معمار شهیر اتریشی، اتو واگنر (۱۸۴۱-۱۹۱۸) در یزد به عنوان یکی از رویدادهای علمی - هنری - تخصصی سال ۲۰۲۲ برگزار گردید. اتو واگنر معمار به‌نام اتریشی و متولد شهر وین که در زمان حیاتش از با نفوذترین راهگشایان مدرنیسم بوده و امروزه در زمره پیشگامان معماری قرن بیستم به شمار می‌آید. او در سبک‌های کلاسیک، نئوکلاسیک (آرت نوو) و مدرن آثار مطرحی داشته که از جمله آن صندوق پس‌انداز پست، کلیسای اشتاین هوف، قطار شهری وین و اولین زیر ساخت‌های حمل و نقل عمومی شهری که تا امروز در چهره‌ی شهر وین تاثیر گذار است را می‌توان نام برد.

در رویداد یزد که از ۵ اسفند ماه ۱۴۰۰ تا ۵ اردیبهشت ماه ۱۴۰۱ با همکاری سازمان نظام مهندسی ساختمان استان یزد و انجمن فرهنگی سفارت اتریش در تهران برگزار شد تلاش بر تبدیل این نمایشگاه به یک رویداد علمی - تخصصی با استفاده از حداکثر پتانسیل‌های طرفین شد. در این راستا علاوه بر نمایشگاه آثار اتو واگنر که در ۳ دوره قبل در شهرهای تهران (۲۰۱۸)، آبادان (۲۰۱۹) و کیش (۲۰۲۰) صرفاً در یک گالری و با نمایش ۷۲ اثر از اتو واگنر برگزار شده بود، در یزد به عنوان یک رویداد و در بخش‌های مختلف برنامه‌ریزی گردید.

در بخش نمایشگاهی، ۳ نمایشگاه با موضوعات متفاوت به شرح ذیل برگزار شد:

- ۱- نمایشگاه شهر بی انتها: اتو واگنر (۱۸۴۱-۱۹۱۸) در محل گالری کتابخانه‌ی مرکزی یزد واقع در بلوار بسیج.
- ۲- نمایشگاه یک معمار در نقش استراتژیست رسانه‌ها، اتو واگنر و هنر عکاسی در محل گالری خانه مهندس یزد واقع در بلوار سیدگل‌سرخ.
- ۳- نمایشگاه گابریل گورکیان و مدرنیسم وینی در محل گالری گنجینه هنر و معماری یزد واقع در میدان خان.



در بخش علمی - تخصصی ورکشاپ یزد چالش‌ها - راهکارها با مشارکت جمعی از اساتید و مهندسان حرفه‌ای اتریشی و یزدی و دانشجویان معماری دانشگاه‌های یزد به شرح ذیل برگزار شد:

- ابتدا با مشارکت مدیر گروه‌های ۶ دانشکده معماری استان ( دانشگاه سراسری یزد، دانشگاه آزاد اسلامی یزد، دانشگاه فنی و حرفه‌ای شهید صدوقی یزد، دانشگاه علم و هنر یزد، دانشگاه پیام نور یزد و دانشگاه امام جواد (ع) )، نماینده کمیته آموزش سازمان و نماینده‌ی سازمان در برگزاری رویداد طی ۳ جلسه نحوه برگزاری ورکشاپ، ترکیب تیم‌ها و موضوعات طراحی مشخص گردید.

- با هماهنگی تیم اجرایی انجمن فرهنگی اتریش و ریاست سازمان و کمیسیون تخصصی معماری سازمان اساتید ایرانی و اتریشی راهنمای ورکشاپ، ریز برنامه‌ی برگزاری آن مشخص گردید.

- باتوجه به ترکیب تیم‌ها (۶ نفره، شامل ۳ نفر دانشجوی و ۳ نفر مهندس معمار) و احتمال استقبال زیاد دانشجویان مقرر شد فراخوان پذیرش دانشجویان به صورت مجزا و با برگزاری مسابقه اسکیس میان آنها جهت انتخاب افراد با مهارت بالاتر برای تیم‌های ورکشاپ برنامه ریزی گردید. در این راستا بعد از انتشار فراخوان و ثبت‌نام دانشجویان، مسابقه‌ی اسکیس ۴ ساعته در تاریخ ۱۲ اسفند ۱۴۰۰ با موضوع طراحی خانه بوم گردی با الهام از کوشک ایرانی در باغستان تاریخی شهر ابرند آباد (شاهدیه - یزد) در محل دانشکده معماری یزد (خانه رسولیان) برگزار گردید. باتوجه با خاص بودن موضوع و سایت انتخابی بازدید دانشجویی از سایت مسابقه همراه با آقای مهندس سلطانی (فعال میراث فرهنگی) و نماینده سازمان روز قبل از برگزاری اسکیس از ساعت ۱۷ الی ۲۰ انجام گرفت. پس از داوری آثار توسط مدیر گروه‌های دانشگاه‌ها از مجموع ۵۳ نفر داوطلب ۲۴ نفر برای تیم‌های ورکشاپ انتخاب شدند.

- در بخش مهندسان فراخوان مجزایی منتشر که در نتیجه ۲۴ نفر از مهندسان معمار و شهرساز ثبت‌نام نمودند.

- جلسه‌ی تیم بندی و توجیهی ورکشاپ روز ۱۴ فروردین ماه ساعت ۱۷ در محل خانه مهندس واقع در خیابان سیدگل سرخ با حضور مهندسان و دانشجویان منتخب برگزار گردید و شرکت کنندگان در ۸ تیم به شرح ذیل شروع به فعالیت نمودند:

یک تیم برای موضوع شماره یک: طراحی ساختمان مسکونی در بافت جدید با رویکرد تجلی تکنیک‌های صرفه جویی انرژی رایج در معماری گذشته، یک تیم برای موضوع شماره دو: بازسازی و احیای یک خانه قدیمی با نیازهای یک خانواده امروزی در بافت تاریخی، یک تیم برای موضوع شماره سه: طراحی و ارائه الگو جهت حفظ و احیای باغات درون شهری و پنج تیم برای موضوع شماره چهار: طراحی بلوک شهری و الگوی واحد مسکونی با رعایت شاخص‌های معماری ایرانی اسلامی برای طرح نهضت ملی مسکن.

- ورکشاپ از تاریخ ۱۵ فروردین ماه الی ۳۰ فروردین ماه با برگزاری ۴ پنل آنلاین (هر پنل ۴ ساعت و با ارائه انگلیسی - فارسی) جهت راهبری اساتید ایرانی و اتریشی، ۳ نشست جمعی با کلیه گروه‌ها جهت هم اندیشی و حل‌جای موضوع‌ها و جلسات متعدد داخلی تیم‌ها انجام پذیرفت. کلیه آثار در قالب شیت‌های ۵۰ در ۷۰ در روز اختتامیه برای عموم به نمایش گذاشته شد و به شرکت کنندگان گواهی‌نامه شرکت در ورکشاپ و امتیاز شرکت در دوره‌های زبان آلمانی انجمن فرهنگی سفارت اتریش با ۵۰ درصد تخفیف (برای یک دوره) اعطا گردید. شایان به ذکر است باتوجه به توافق انجام شده با انجمن لیست متقاضیان پس از مراسم جمع بندی و به انجمن اعلام گردید.

در بخش علمی سلسله سخنرانی‌های آنلاین مهندسان و متخصصان اتریشی به شرح ذیل برگزار شد:

- ۱- در تاریخ ۱۷ فروردین ۱۴۰۱ سخنرانی آنلاین آقای آندریاس نیرهاوس با موضوع شهر بی انتها: اتو واگنر از ساعت ۲۰ تا ۲۰:۴۰ با حضور ۶۳ نفر برگزار شد.
  - ۲- در تاریخ ۳۱ فروردین ۱۴۰۱ سخنرانی آنلاین آقای میشل هیرشبیشر با موضوع اماکن حکایت‌دار از ساعت ۲۰ تا ۲۱ با حضور ۵۷ نفر برگزار شد.
  - ۳- در تاریخ ۴ اردیبهشت ۱۴۰۱ سخنرانی آقای آگوست سارنیتز با موضوع اتو واگنر: معمار و طراح شهری از ساعت ۱۷ تا ۱۹ در محل کتابخانه مرکزی و به صورت حضوری برگزار شد.
  - ۴- در تاریخ ۷ اردیبهشت ۱۴۰۱ سخنرانی آنلاین آقای فابیان کار با موضوع غرفه اتریش در نمایشگاه بین‌المللی دبی (اکسپو) ۲۰۲۰ از ساعت ۲۰ تا ۲۱ با حضور ۲۵ نفر برگزار شد.
  - ۵- در تاریخ ۲۱ اردیبهشت ۱۴۰۱ سخنرانی آنلاین آقای کریستین کوئن با موضوع شخصیت (خردگرایی) اتو واگنر از ساعت ۲۰ تا ۲۱ با حضور ۲۷ نفر برگزار شد.
  - ۶- در تاریخ ۲۸ اردیبهشت ۱۴۰۱ سخنرانی آنلاین آقای هانس اشتیفل با موضوع حفاظت از میراث فرهنگی - حرکتی تحول آفرین از ساعت ۲۰ تا ۲۱:۴۵ با حضور ۳۰ نفر برگزار شد.
  - ۷- در تاریخ ۴ خرداد ۱۴۰۱ سخنرانی آنلاین خانم مونیکا فابر با موضوع بهره‌گیری اتو واگنر از عکس‌ها از ساعت ۲۰ تا ۲۱:۳۰ با حضور ۳۱ نفر برگزار شد.
- همچنین به مناسبت این همکاری و با توجه به قابلیت‌های طرفین از ابتدا مذاکراتی جهت حضور هیئت تجاری اتریش در یزد انجام شد که در نتیجه آن، در تاریخ ۲۵ اردیبهشت ماه ۱۴۰۱، هیئت تجاری اتریش شامل سفیر محترم اتریش (آقای ولف دیتربیش هایم)، رایزن محترم تجاری اتریش (آقای کریستوف گراپ مایر) و تنی چند از نمایندگان شرکت‌های اتریشی به یزد سفر کردند و ضمن جلسه با اتاق بازرگانی یزد و بازدیدهای رسمی، جلسه‌ای دوستانه با ریاست سازمان نظام مهندسی ساختمان در محل هتل داد داشتند و در خصوص موضوعات مورد علاقه طرفین و همکاری‌های آتی مذاکره نمودند.

احسان نوری

نماینده سازمان در برگزاری رویداد

## **بخش اول:** **مقدمات برگزاری رویداد**

نمایشگاه اتو واگنر، یزد

۶ اسفند ۱۴۰۰ تا ۴ اردیبهشت ۱۴۰۱

گسترش شهر های تاریخی، شهر بی انتها

پایداری ساختمان های تاریخی وامکانات تطبیق دادن آن ها با زندگی مدرن (در وین ودر یزد)

اتو واگنر معمار وینی (۱۹۱۸-۱۸۴۱) در زمان حیاتش نیز از بانفوذ ترین راه گشایان مدرنیسم به حساب می آمد. امروز او در زمره پیشگامان معماری قرن بیستم به شمار می آید، هر چند توجه او همواره به "زندگی مدرن" بود، که همه موضوعات را در بر میگیرد، که هنر در خدمتش باشد، و آنی که در هنرتجلی کند. وی در طی ۵۰ سال تجربه کاری اش با بناهای متعدد و پروژه های بسیار نشان داد که هنر "معاصر" اصیل چه صورتی میتواند داشته باشد، و آن را به تمامی نسلی از شاگردان آموزش داد.

تضاد بین تحولات بزرگ فنی و اقتصادی قرن نوزدهم و همزمان رها نکردن سبک های گذشته واگنر را خیلی زود در طلب نوآوری اساسی در معماری نمود. معماری مدرن واگنر - تیتز کتابی با همین نام در سال ۱۸۹۶ که با مقالات ستیزه جویانه اش بسیار تاثیرگذار بود - می باید الگو های تاریخی را پشت سر گذاشته و از هدف، ساختار و مصالح، سبکی نو، "سبک آینده" قرن بیستم را خلق کرد. واگنر مطمئن بود "که زندگی مدرن باید تنها مبدأ خلاقیت هنری باشد".

واگنر این هدف رادریک سری بناها، که تا امروز در چهره شهر زندگانش وین تاثیرگذار هستند - و در عین حال بعنوان بناهای پایه ای معماری قرن بیستم انعکاسشان بسیار گسترده تر میباشد - به تحقق رساند. در کنار قطار شهری، اولین زیرساخت حمل و نقل عمومی شهری که تماماً یک معمار طراحی کرده است، صندوق پس انداز پست و کلیسای اشتاین هوف هستند که در تعامل مستقل و متمایز ساختار، پوشش و زینت که از سوی واگنر با تاکید "عملکردی" توجیه میشود، پایه گذار شهرت واگنر هستند.

آثار او علاوه بر آن بناهای کلیدی متعدد و به خصوص پروژه های ممتازی را در برمیگیرد که بصورت طراحی های فوق العاده زیبایی بجا مانده اند.

تعهد قاطع و بی تردید در راه اهداف هنر مدرن اتو واگنر را از بنیان گذاران سسیون کرد، که در بنای نمایشگاهی که یوزف ماریا اولبریش - یکی از کارمندان واگنر - طراح آن بود، ظهور جنبش هنری وین در ۱۹۰۰ را متجلی میکند.

در نظر واگنر گوستاو کلیمت مهم ترین هنرمند همزمانش بود، ولی او اکنون شایه جوان را هم با دادن قرارداد برای کشیدن پرتره از خودش حمایت میکرد.

این نمایشگاه توسط طرح ها، عکس ها و مدل ها اتو واگنر را بعنوان پیشگام مدرنیسم معرفی میکند - بعنوان معمار، معلم و حامی هنر های زیبا - بعلاوه تمرکز نمایشگاه بر بخش هایی از آثار او نیز شهر زندگانه او وین است که ارتباط متقابل رابا شهر یزد مکان نمایشگاه امکان پذیر می نماید: از جمله اهمیت واگنر بعنوان آینده نگر بزرگ شهری کاربردی و مردمی و در عین حال زیبا، و نیز طراحی ایستگاه های قطار شهری که تا امروز بخشی از سیستم حمل و نقل عمومی وین هستند. علاوه بر آن نگاهی به رینگ اشتراسه، خط کمربندی وین که جایگزین دیوارها و خندق های شهر قرون وسطایی وین و ارتباط دهنده مرکز تاریخی با منطقه های جدید شد.

موضوع های ممکن برای همایش:

پایداری در معماری، شهرسازی و گسترش شهری

معماری مدرن برای زندگی مدرن

شناخت و فراگیری از عمل کرد معماری و شهرسازی بومی و تاریخی و بکار بردن تجارب کاربردی آن در رابطه با اقلیم و روش زندگی امروزی.

تدریس مدرن

نگاهی به آثار شاگردانی که تعلیمات واگنر را به قرن بیستم رساندند

اتو واگنر و سسیون

کلیمت، اولبریش و سایرین، نمایشگاه های واگنر در سسیون، همکاری او برای احداث سسیون

فرم و فونکسیون، ساختار و پوشش، هسته و پوسته، زینت و زهد

مشارکت واگنر در تاریخ معماری مدرن

مجموعه اتو واگنر شامل سه مجموعه نمایشگاهی، نمایش فیلم و دو نشست تخصصی است.

بخش اول

کتابخانه مرکزی استان یزد

- مجموعه اول با عنوان شهر بی انتها: اتو واگنر (۱۹۱۸-۱۸۴۱) در چهار بخش شامل ۷۲ اثر:

۱. معرفی اتو واگنر

۲. وین اتو واگنر

۳. از تاریخ گرایبی به مدرنیسم

۴. شهری بی انتها و پروژه های زیرساختی واگنر

- فیلم مستند ۴۵ دقیقه ای تلویزیون ملی اتریش در مورد اتو واگنر به مناسبت صدمین سالگرد فوت واگنر، به زبان آلمانی با زیرنویس انگلیسی.

بخش دوم

خانه مهندس، یزد

- مجموعه عکسها از پروژه های اتو وگنر شامل ۳۰ اثر است. این مجموعه ی شخصی اتوواگنر بوده است که برای ارایه پروژه هایش از منیای عکاسی استفاده کرده است.

- نشست تخصصی

بخش سوم

گنجینه فرهنگ و هنر یزد

نمایشگاهی از عکس های ولفگانگ تالراز بناهای شاگردان اتوواگنر در تهران

زمان بندی

مدت نمایشگاه از ۶ اسفند ۱۴۰۰ تا ۴ اردیبهشت ۱۴۰۱

روز اول افتتاحیه ۵ اسفند ۱۴۰۰

افتتاح نمایشگاه شهر بی انتها در کتابخانه مرکزی یزد

روز دوم ۶ اسفند ۱۴۰۰

افتتاح نمایشگاه عکس های واگنر در خانه مهندس

افتتاح نمایشگاه عکس های ولفگانگ تالر در گنجینه هنرهای معاصر

نشست تخصصی بین مهندسان ومهمانان اتاق بازرگانی اتریش

روز سوم ۷ اسفند ۱۴۰۰

همایش تخصصی در کتابخانه مرکزی یزد

کنسرت موسیقی کلاسیک گروه اتریشی برای مهمانان دعوت شده در کارخانه جنوب

اختتامیه

رونمایی از کاتالوگ نمایشگاه اتوواگنر در کتابخانه مرکزی یزد

مهمانان

از اتریش

سخنران

نماینده ای از شهرداری وین

کوراتور از موزه وین

کوراتور و مدیر اجرایی نمایشگاه

پنج مهمان از سفارت اتریش در تهران

پنج مهمان از طرف اتاق بازرگانی اتریش در تهران

چهار نوازنده موسیقی کلاسیک

بیرگیت گشیر

آندراس نیر هاوس

گلر مینا خطیبی

۳۰ شهریور ۱۴۰۰

## نمایشگاه اتوواگنر در یزد

### تعهدات برگزارکننده (سازمان نظام مهندسی ساختمان استان یزد)

- در اختیار گذاشتن فضاهای نمایشگاهی فوق
- همکاری در نصب و آماده سازی نمایشگاه جهت افتتاحیه
- اقدام جهت ارسال خبر در روزنامه ها و رسانه ها و برگزاری کنفرانس مطبوعاتی قبل از افتتاحیه
- انتقال کارها از تهران برای نمایشگاه و بسته بندی مجدد و برگرداندن به مبدا یا مقصد بعدی
- بیمه کردن کارها قبل از تحویل گرفتن برای نمایشگاه و تا برگشت به مبدا یا مقصد بعدی (مخارج تولید مجدد در صورت صدمه دیدن و غیره)
- پیامک به باشگاه مخاطبان موزه توسط روابط عمومی
- برگزاری نشست تخصصی مرتبط به نمایشگاه و در اختیار گذاشتن صندلی و سیستم صوتی و ضبط و عکسبرداری از نمایشگاه و مراسم
- مخارج تولید تصاویر برای نصب مستقیم روی دیواروزیرنویس آثار
- برگزارکننده متعهد میگردد نام ولوگوی موزه وین و مرکز فرهنگی اتریش در تهران و سایر حامیان نمایشگاه و نیز نام کیوریتورها اندراس نیرهاوس و گلرخطیبی را در تمامی تبلیغات صورت گرفته و دعوتنامه ها و پوستر ها درج نماید و تمامی طرح ها را به تایید مجری برساند.
- برگزارکننده نقشه های مورد نیاز (پلان، مقطع و نماهای داخلی) سالن های نمایش را بفرم دیجیتال بعد از بستن قرارداد در دسترس مجری میگذارد
- چاپ پوستر و دعوتنامه، اگهی رسانی و ارسال دعوتنامه
- مخارج پذیرایی افتتاحیه و سایر مراسم
- مخارج اقامت و ترانسپورت مهمانان از تهران به یزد و برگشت به تهران

### تعهدات مجری (مرکز فرهنگی اتریش در تهران)

- طراحی پوستر و دعوتنامه، اگهی رسانی و ارسال دعوتنامه
- آماده کردن کتاب در مورد نمایشگاه و اتوواگنر برای مراسم اختتامه
- نقشه چیدمان نمایشگاه ها و نظارت در نصب کارها
- آمادگی برای حضور در افتتاحیه نمایشگاه و کنفرانس مطبوعاتی برای نمایشگاه
- تحویل آثار در تهران برای ترانسپورت به یزد تا یک هفته قبل از افتتاح
- تعداد کارها:
- ۴۸ اثر چاپ شده طراحی های اتوواگنر قاب شده و ۱۰ اثر عکاسی از کارهای اتوواگنر، قاب شده و ۸ صب شده روی شاسی
- پرتره اتوواگنر چاپ روی بوم

نقشه هوایی وین، چاپ روی بوم

فایلهای پانورامای وین برای نصب مستقیم روی دیوار با ابعاد مناسب مطابق الگوی کتابخانه مرکزی یزد، و نظارت بر چاپ در تهران

تبصره ۱- مطابق با طراحی نمایشگاه برای کتابخانه ویا توافق دوجانبه امکان انتخاب و چاپ تصاویر دیگری به ابعاد بزرگ و برای نصب مستقیم روی دیوار بخرج برگزارکننده ممکن است.

### همکاری های دانشگاهی

- معرفی و ایجاد ارتباط بین دانشگاه های معماری وین و یزد برای ورکشاپ در فضای مجازی
- آماده کردن نمایشگاه مجازی برای افتتاحیه و درمدت نمایشگاه برای مرکز فرهنگی و سازمان نظام مهندسی ساختمان استان یزد از طرف دانشجویان دانشگاه های یزد
- در اختیار گذاشتن نقشه ها از طرف موزه وین برای آماده کردن چند مدل از کارهای واگنر از طرف دانشجویان دانشگاه های یزد برای افتتاحیه

گلرمینا خطیبی

۲۰ شهریور ۱۴۰۰

نمایشگاه تهران - فرهنگسرای نیاوران - سال ۲۰۱۸



Gottlieb Theodor Kempf von Hartenkamp: Otto Wagner, 1896, Wien Museum

**Unlimited City:** Exhibition and Symposium  
 On the occasion of the sixtieth anniversary of the Austrian Cultural Forum Tehran

**شهر بی انتها:**  
 اتو واگنر

نمایشگاه و همایش  
 به مناسبت شصتمین سالگرد تأسیس مرکز  
 فرهنگی اطرویش در تهران (۱۹۵۸-۱۹۶۵)

**Niavaran Cultural Center, Farhangsara St., 1. District, Tehran**  
**Opening, August 14, 2018, 5PM**  
**Exhibition, August 15 - 27, 2018**  
**Symposium, August 15, 2018, 5PM**

Symposium Speakers\* in alphabetical order:  
**Seyyed Mohammad Beheshli**, Architect and Head of the Research Institute of Cultural Heritage and Tourism Organization (RICHT), Tehran  
**Hermann Czech**, Architect, Vienna  
**Gülfi Elemad**, Architect and Urban Planner, Tehran  
**Andreas Nierhaus**, Art historian and Curator of architecture at Wien Museum, Vienna

برنامه ای از مرکز فرهنگی اطرویش در تهران  
 کوریتور: Andreas Nierhaus with Golmar Kempinger-Khatlbi  
 ایده و سازماندهی: Golmar Kempinger-Khatlbi

WIEN MUSEUM | انجمن فرهنگی اتریش | 160 | 60 | 25  
 ÖSTERREICHISCHES KULTURFORUM TEHRAN

International City of Vienna | zt | سازمان اسناد و کتابخانه ملی جمهوری اسلامی ایران | سازمان اسناد و کتابخانه ملی جمهوری اسلامی ایران | سازمان اسناد و کتابخانه ملی جمهوری اسلامی ایران

„Unlimited City“ - Ideal Design for the 22. District of Vienna, 1911 © Wien Museum  
 \*همه حقوق محفوظ است. هرگونه کپی‌برداری بدون مجوز ممنوع است.



**Exhibition and Symposium "Unlimited City: Otto Wagner (1841-1918)"  
Niavaran Cultural Center, Tehran**

**August 14 to 31, 2018**

The Exhibition „Unlimited City: Otto Wagner (1841-1918)“ was on display from August 14 to 31, 2018 in Niavaran Cultural Center, to celebrate the 60th anniversary of the Austrian cultural Forum in Tehran, 160 years of diplomatic relationship between Austria and Iran and the 100th year of Otto Wagner, the great Austrian Architects death. 64 drawings and historical and contemporary Fotos form the collection of Wien Museum, which were reproduced and prepared for the show in Tehran were on display.

The exhibition was curated and designed by Dr. Andreas Nierhaus from Wien Museum with Architect Golmar Kempinger-Khatibi and was structured in four chapters:

Introduction of Otto Wagner, Otto Wagners Vienna, the Unlimited City and the Urban and large scale projects of Otto Wagner, and his works progress from historicism to modernism, which were shown through his most important buildings and projects.

Accompanying the exhibition a Symposium with architect Hermann Czech and Dr. Andreas Nierhaus, the curator of Otto Wagner Exhibition in Wien Museum and Dr. Guiti Eteemad and Architect Seyyed Mohammad Beheshti, director of the Research institute for cultural Heritage and Tourism was held at the exhibition Venue.

At the opening of the exhibition personalities from the city administration, diplomats and professionals were present. The Austrian Ambassador Dr. Stefan Scholz held the welcome speech, with Dr. Pirouz Hanachi, then the deputy Mayor for city planning and Architecture (now Mayor of Tehran) following.

Among the guests from the city administration there were Mohammad Saadat director of the 12. district of Tehran and Dr. Yasser Jafari Vice director for technical and Urban Projects of Tehran Urban Design office.

The exhibition was extended through end of August and on the closing ceremony Alexander Rieger, the director of the Austrian cultural forum in Tehran greeted the guests. Then Danial Jourabchi from AISO Symphonie Orchester played Adagietto for Violine from the fifth Symphonie of Gustav Mahler, one of Wagners favorite musicians.

The Buffet for all 3 events was sponsored by " City of Vienna, Europe and International".

Over 1000 visitors saw the exhibition at Niavaran Cultural Center in Tehran, among them Mohammad Mojtaba Hosseini Vice minister for Art, ministry of culture and islamic guidance along with Vahid Ghasemi, the Mayor of Yazd Dr. Jamalinejad, and Dr. Akbar Irani the managing director of "Written Heritage Research Institute". 150 people attended the symposium and the Finissage.

The exhibition was very well received by the press and will be traveling to other cities in Iran.

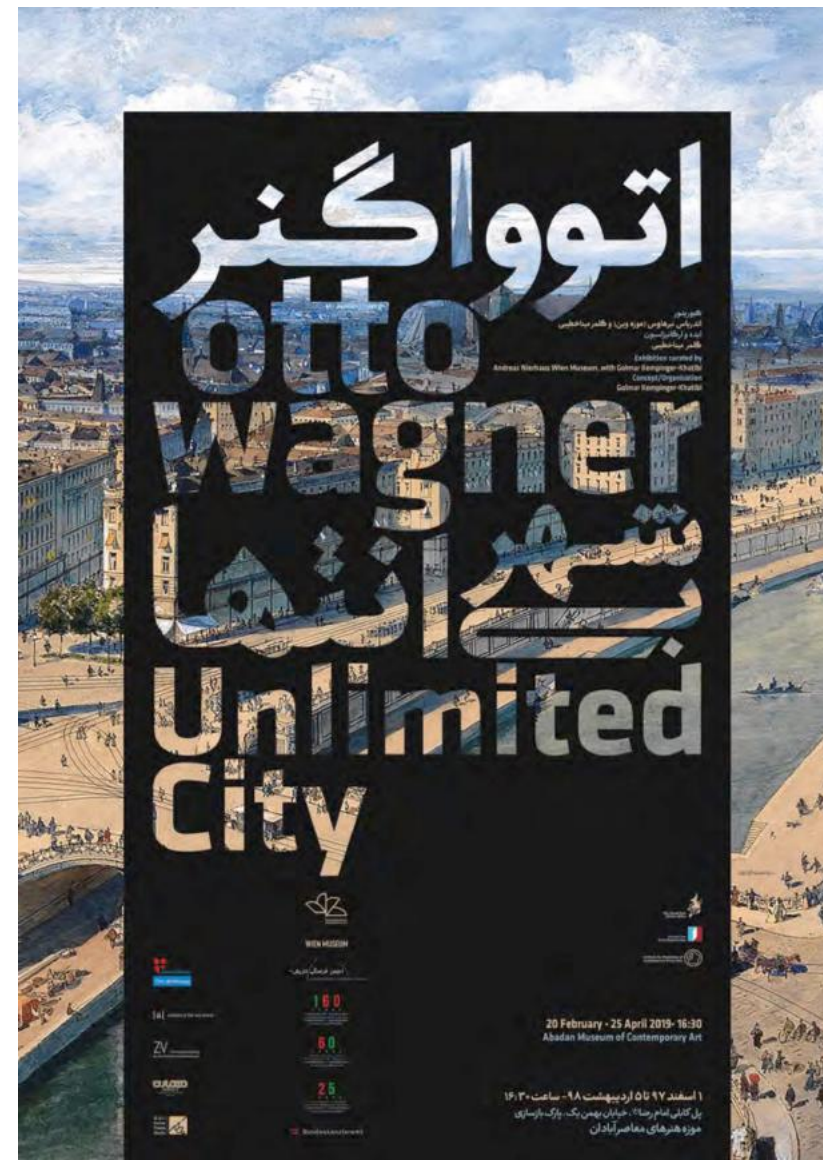





Dr. Andreas Nierhaus, Curator, Wien Museum



From left to right  
Dr. Seyyed Abbas Sajjadi, Dr. Yasser Jafary, Dr. Ali Mohammad Saadati, Dr. Pirouz Hannachi, HE Dr. Stefan Scholz,  
Architect Hermann Czech, Dr. Amir Anoushfar, Architect Golmar Kempinger-Khatibi

## نمایشگاه آبادان - موزه هنرهای معاصر - سال ۲۰۱۹

Exhibition "Unlimited City: Otto Wagner (1841-1918)"  
Abadan Museum of Contemporary Art

February 20 to April 25, 2019

Abadan Museum of Contemporary Art was the first location to host the Exhibition after its Premiere at Niavaran Cultural Center in Tehran, August 2018.

The Exhibition was inaugurated on the evening of Wednesday, February 20, 16:30 in the presence of the Austrian Ambassador to the Islamic Republic of Iran Dr. Stefan Scholz and Mrs. Angelika Scholz, Dr. Christoph Grabmayr Head of Advantage Austria Tehran, the commercial section of the Austrian Embassy, Ebrahim Haghghi President of the 11th Fajr Visual Arts Festival (which also opened at the same time in Building Nr. 1 of the Museum), Ghodrattollah Tamimian Deputy for Cultural and Social Affairs and Tourism of Arvand Free Zone and Hormoz Ghanavaati head of Culture and Islamic Guidance of Arvand Free Zone Organization at Abadan Museum of Contemporary Art.

Many personalities from Khuzestan and Tehran were present, among them Dr. Khosrow Neshan the former head of Cultural Heritage Organisation of Khuzestan, directors from Arvand Free Zone Organization and Abdolrahim Siahkarzadeh Director of Institute for Development of Contemporary Visual Arts.

At the opening ceremony the Austrian Ambassador Dr. Stefan Scholz, Ebrahim Haghghi, Ahmad Neshan director of the Abadan Museum and Golmar Mina Khatibi from Academy of Fine Arts Vienna and co-curator of Otto Wagner show in Iran held welcome speeches and introduction to the show.

Abadan Museum of Contemporary Art was designed and constructed by Abadan Renovation Committee and opened to public on December 2003. The Museum covers an area of 2800 square meters, consists of 2 Buildings, three galleries, an amphitheater, and a bookshop.

The Exhibition „Unlimited City : Otto Wagner“ at Abadan Museum of Contemporary Art (next to Reconstruction Park, Bahman Street 1) was open to public through April 25, 2019. Around 1200 visitors, also from neighborhood Countries came to the Museum.

The Exhibition was also an opportunity for the students of Architecture in Abadan and Ahwaz to be able to see the work and have discussions about the great Austrian architect.



Aerial View of Abadan





UNLIMITED CITY: OTTO WAGNER (1841-1918)  
February 20 - April 25, 2019

Location:  
Abadan Museum of Contemporary Art, IRAN

In partnership with:  
WIEN MUSEUM  
The Austrian Cultural Forum Teheran  
Abadan Museum of Contemporary Art

Curated by:  
Dr. Andreas Nierhaus, Curator at Wien Museum  
with Golmar Mina Kempinger-Khatibi

Concept and Organization:  
Golmar Mina Kempinger-Khatibi

With friendly support of:

Austrian Federal Chancellery, Division II: Arts and Culture  
City of Vienna, European and International Affairs  
Academy of Fine Arts Vienna  
Central Union of Austrian Architects

Center for Architecture and Urban Development of Arvand Free Zone  
The Visual Arts Affairs Office of Ministry of Culture and Islamic Guidance  
Institute for Promotion of Contemporary Visual Arts  
Arvand Free Zone Organization  
Abadan Municipality

Art & Architecture Magazine  
Mani Kumar Frame Studio

Exhibition Poster © Mehdi Fadavi  
Contemporary Pictures of Otto Wagner Buildings © Wolfgang Thaler  
Translation of the Texts of Andreas Nierhaus, Wien Museum from German to Farsi: Nazila Hatamloo  
and Amir Madanipour  
Exhibition Photos:  
Abadan Museum of Contemporary Art, Mohammad Ibn Rashidi Borna New Agency and GK

All Historical drawings and pictures at the exhibition are part of the Wien Museum's Collection



Dr. Stefan Scholz, Austrian Ambassador to the IRI with Mrs. Angelika Scholz





نمایشگاه کیش - نگارخانه‌های هنرهای معاصر - سال ۲۰۲۰

Exhibition "Unlimited City: Otto Wagner (1841-1918)"  
International Gallery of Contemporary Art, Kish Island  
February 25 - May 15, 2020

International Gallery of Contemporary Art was the third location to host the Exhibition after its premiere at Niavaran Cultural Center in Tehran, August 2018 and Abadan Museum of Contemporary Art, February 2019.

The Exhibition consisted of drawings, historical photos of Wagner's projects and contemporary photos of his Buildings, among them his own Villa, the Central Postal saving account, the Church at Steinhof and the buildings for City Railway Stations of Vienna.

Two 360 degree Panoramas of Vienna, six meter long, both taken from the tower of the cathedral of Saint Stephan within a time lap of 148 years (1860-2008) visualized the development of Vienna from the time when the City walls were just demolished to today. Three Blow up Photos, a contemporary one from the Balcony of Wagner's second Villa, and a historic photo from his bedroom at Koestlergasse with its original furnishing simulated the atmosphere of the interior of these buildings. A third blow up from the bridge at Gumpendorf for the City Railway Train gave a view of the then newly built infrastructure of modern Vienna.

With the exhibition "Unlimited City: Otto Wagner (1841-1918)" the international Gallery of Contemporary Art at Kish Island was inaugurated on the evening of Tuesday, February 25, 19:00 by the Austrian Ambassador to the Islamic Republic of Iran Dr. Stefan Scholz and Mrs. Scholz and in the presence of Dr. Madjid Mollanorozi, deputy director for Tourism and Cultural Affairs and Gholamhossein Mozaffari, Kish Free Zone Organization managing director among other officials and guests.

The building housing the International Gallery of Contemporary Art at Kish was originally designed by the French/Iranian Mercury Group in the 1970ties, as a Villa for the Prime Minister of the time. Mercury Group was responsible for the whole new development plan of the Island as a holiday destination for the International Jet-Set, flying in with the Concorde. The design of the Buildings was inspired by the vernacular architecture of Kish Island and constructed on a strict geometrical concept.

The Villa served as a center for Women's Affairs and also as a Children's Day Care Center after the Islamic Revolution.

When Dr. Madjid Mollanorozi became the Deputy director for Tourism and Cultural Affairs of Kish Free Zone Organization, he found the building suitable to house a new center for contemporary art at Kish Island.

The Building was renovated and restored to its original conditions by Architect Amir Anoushfar and his Team Abdolazim Bahmanyar. Sara Abbasnejad of the team also assisted to set up the exhibition.

The drawings of Otto Wagner projects have such an artistic quality, which makes them fascinating to architects as well as to anyone interested in art and culture.

For the Iranian viewer, the long tradition of miniature paintings might be one extra reason for their interest towards Wagner's intricate drawings.

Kish Island is an important tourist destination, especially during the Norooz holidays. Kish is also home to three Architectural schools and the Exhibition would provide a great opportunity for the students to visit the works of the famous Austrian Architect and city Planner.

The exhibition opened during the "Austrian Week" in Kish and at the Austrian/Iranian cultural exchange night the architectural relationship of the two countries through history was also touched on.

The Exhibition „Unlimited City: Otto Wagner“ at International Gallery of Contemporary Art was on display through May 15, 2020 and due to the current situation could be visited upon appointment.

Golmar Kempinger-Khatibi, August 2020

نمایشگاه شهر بی انتها: اتو واگنر (۱۸۴۱-۱۹۱۸)

Exhibition Unlimited City: Otto Wagner (1841-1918)

با همکاری مرکز ونگن آکادمی هنرهای نمایشی کیش و سازمان منطقه آزاد کیش

با همکاری گالری معاصر کیش، مرکز ونگن آکادمی هنرهای نمایشی کیش، ایستگاه فرهنگی تهران، کیش فری زون سازمان منطقه آزاد کیش و آرکادیاستون، گالری معاصر کیش

با همکاری گالری معاصر کیش، مرکز ونگن آکادمی هنرهای نمایشی کیش، ایستگاه فرهنگی تهران، کیش فری زون سازمان منطقه آزاد کیش و آرکادیاستون، گالری معاصر کیش

با همکاری مرکز ونگن آکادمی هنرهای نمایشی کیش و سازمان منطقه آزاد کیش

با همکاری گالری معاصر کیش، مرکز ونگن آکادمی هنرهای نمایشی کیش، ایستگاه فرهنگی تهران، کیش فری زون سازمان منطقه آزاد کیش و آرکادیاستون، گالری معاصر کیش

With support of:  
Society of Friends of Fine Arts, Austria  
Austrian Federal Chancellery, Division II: Arts and Culture  
City of Vienna, European and International Affairs  
Central Union of Austrian Architects

سازمان منطقه آزاد کیش  
گالری معاصر کیش  
مرکز ونگن آکادمی هنرهای نمایشی کیش  
ایستگاه فرهنگی تهران  
کیش فری زون سازمان منطقه آزاد کیش

In Partnership with:  
Wien Museum  
Austrian Cultural Forum Tehran  
Kish Free Zone Organization  
Curators:  
Andreas Niehaus with Golmar Kempinger-Khatibi

Wien Museum  
ایستگاه فرهنگی تهران

160  
60  
25

Picture credit: City Railway Train, Akademiestrasse Station, Wien Museum | تصویر: اتو واگنر، خط راه‌آهن، ایستگاه آکادمی هنرهای نمایشی کیش، مرکز ونگن

Kish Contemporary Art Gallery, Kish Island, IRI | نگارخانه هنرهای معاصر کیش، جزیره کیش  
Opening, February 25, 2020, 6 PM | گشایش نمایشگاه ۶ اسفند ۱۳۹۸، ساعت ۱۸  
Exhibition, February 26 through April 17, 2020 | مدت نمایشگاه ۷ اسفند ۱۳۹۸ تا ۲۹ فروردین ۱۳۹۹



Dr. Gholamhossein Mozaffari, Kish Free Zone Organization managing director





صور تجلسه تصویب در کمیسیون معماری

شماره: ۱۴۰۰/۰۴/۲۸  
تاریخ: ۱۴۰۰/۰۴/۲۸  
بسمه تعالی

سازمان نظام مهندسی ساختمان  
استان یزد

شماره جلسه: ۸	تاریخ تشکیل: ۰۰/۰۴/۲۸	محل برگزاری: غیر حضوری
ساعت خاتمه: ۲۳:۳۰	ساعت شروع: ۲۱:۰۰	

«پیشنهادات مصوب شده جلسه»

(پس از تصویب هیئت رئیسه یا هیئت مدیره اجرایی خواهد گردید.)

موضوعات مطرح شده:		
پیشنهادها مصوب شده کمیسیون:		
اولویت	بخش مرتبط	دستور ریاست سازمان
۲	ریاست خدمات مهندسی	۱- گزارش پیوست نامه شماره ۹۰۳/د مورخ ۱۴۰۰/۰۴/۲۲ با عنوان "عمده نواقص نظارت عالیه راه و شهرسازی ماده ۳۵" در جلسه مورد بررسی قرار گرفت. جمع بندی: کمیسیون به شرح زیر می باشد: ۱- دو نقشه ای بودن اغلب ساخت و سازها در سطح شهر و کنترل نشدن نقشه های در حال ساخت، باعث شده تا اغلب ساخت و سازها بدون نقشه های دقیق و استاندارد صورت گیرد که منجر به بروز چنین مشکلاتی در اجرا می گردد. ۲- در بسیاری از موارد نیز این گونه تخلف ها که جنبه شهرسازی یا فنی دارد توسط ناظران گزارش می گردد ولی از طرف شهرداری ترتیب اثر موثری به منظور رفع این تخلف ها انجام نمی گیرد. ۳- دو مورد بالا از دغدغه های اصلی کمیسیون معماری بوده و بارها مکانیسمی هایی جهت اصلاح آن نیز پیشنهاد داده که متأسفانه مورد توجه قرار نگرفته است. ۴- شایسته است جهت اطلاع ناظران موارد این گزارش به اطلاع کلیه ناظران سازمان برسد. ۲- مقرر شد آقای نوری با توجه به اهمیت دستور کار در نظارت، طی مطالعه ای دستور کارهای آماده بعضی از استان ها یا سایت های آموزشی را اخذ نماید.

شماره: ۱۴۰۰/۰۴/۲۸  
تاریخ: ۱۴۰۰/۰۴/۲۸  
بسمه تعالی

سازمان نظام مهندسی ساختمان  
استان یزد

۱	خدمات مهندسی	۳- نامه شماره ۴۵۳/۴۰۰۰ مورخ ۱۴۰۰/۰۲/۰۲ شهردار یزد در خصوص خطوط قرمز تخلفات بررسی و ضمن استقبال و تقدیر از این حرکت شهرداری پیشنهاد شد در خصوص مسائل فنی نیز یک سری خط قرمزها از طرف نظام مهندسی تعریف گردد و ضمن تفاهم با شهرداری عدم رعایت این موارد نیز عدول از خط قرمز به حساب آید.
فوری	هیئت رئیسه	۴- در خصوص برگزاری نمایشگاه شهری آثار معماران جوان توسط آقای دکتر عظیمی صاحب امتیاز رسانه فضای نو، آقای مهندس نوری گزارشی از مذاکرات انجام شده ارائه دادند و پروپوزال ارسال شده توسط ایشان بررسی گردید. کمیسیون با با برگزاری این رویداد موافقت نمود و مقرر شد موضوع با فوریت در هیئت رئیسه مطرح گردد.
فوری	هیئت رئیسه	۵- آقای مهندس علاقه بند و مهندس نوری توضیحاتی در خصوص مذاکرات انجام شده با آقای دکتر قانعی در خصوص برگزاری نمایشگاه آثار معمار معروف اتریشی «اتو واگنر» در یزد ارائه نمودند. کمیسیون با برگزاری این نمایشگاه موافقت نموده و مقرر شد در هیئت رئیسه طرح گردد.
فوری	هیئت رئیسه	۶- موضوع مسقف نمودن حیاط خانه مهندس برای برگزاری مراسم ها توسط مهندس علاقه بند مطرح و مقرر گردید مطالعه مختصری به منظور شناخت مسئله و بررسی راهکارهای احتمالی انجام گیرد. همچنین پیشنهاد شد انجام این مطالعات توسط آقای دکتر قائم مقامی صورت گیرد.
فوری	داخلی	۷- در خصوص قرارداد منعقد شده با آقای حسینی با موضوع پژوهش خلاصه ضوابط، تهیه چک لیست ها و نقشه الگوهای مقرر شده، در جلسه هفته آینده از ایشان دعوت تا موارد مدنظر کمیسیون در شروع کار اعلام گردد.

«حاضرین»

- خانم مهندس اسماعیلی
- آقای مهندس نوری
- آقای مهندس میروکیلی
- آقای مهندس جعفریگی
- آقای مهندس علاقه بند

مصوبه هیئت رئیسه سازمان

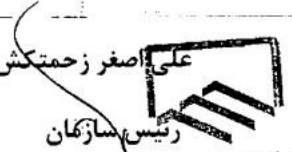
 <p>سازمان نظام مهندسی ساختمان استان یزد</p>	<p>بسمه تعالی</p>	<p>شماره : ۰۰۷/۱۴۴۵ تاریخ : ۱۴-۱۶/۱۳ پیوست :</p>
<p><b>جناب آقای مهندس نوری</b> <b>مسئول دبیرخانه مشترک کمیسیون های تخصصی</b></p> <p>با سلام احتراماً، بدینوسیله مصوبه مورخ ۱۴۰۰/۶/۹ هیئت رئیسه محترم سازمان جهت استحضار و اقدام لازم ارسال می گردد :</p> <p><b>بند ۵:</b> نامه خانم خطیبی بررسی و ضمن تایید کمیسیون معماری با مشارکت سازمان نظام مهندسی ساختمان استان یزد برای برگزاری نمایشگاه آثار معماری اتوواگنر معمار اتریشی موافقت گردید و مقرر شد آقای مهندس نوری پیگیری انجام آن را داشته باشند.</p>		
<p>   <b>علی اصغر زحمتکش</b>  <b>رئیس سازمان</b>                  سازمان نظام مهندسی ساختمان                  استان یزد             </p>		
<p><b>رونوشت :</b></p> <ul style="list-style-type: none"> <li>- جناب آقای دکتر خانی مدیر محترم آموزش ، برنامه ریزی و سیستم سازمان جهت اطلاع</li> <li>- پایگانی</li> </ul> <p>*اقدام کننده : کارمند امور دفتری حوزه ریاست ، ووحیده قوجانی</p>		



جلسه مشترک کمیسیون معماری، رایزن فرهنگی اتریش و کیوریتور نمایشگاه

ح- برگزاری یک ورکشاپ آنلاین مشترک بین دانشگاه های معماری و شهرسازی یزد و اتریش و مهندسان سازمان نظام مهندسی، با برنامه ریزی انجمن فرهنگی، در حین برگزاری نمایشگاه	
۳- زمان پیشنهادی برای برگزاری مراسم های و بند ۲ از ام تداوی اسفند ماه چه مناسبت روز مهندس تا ابتدای اردیبهشت ماه به مناسبت روز معمار به مدت دو ماه می باشد.	۱
۴- با توجه به بازدید های انجام شده از کتابخانه مرکزی، گنجینه هنر، کتابخانه امام علی ع، کارخانه جنوب، کارخانه اقبال، خانه مهندس و هتل مشیر محل برگزاری اصلی رویداد کتابخانه مرکزی و برخی برنامه های جنبی خانه مهندس تعیین گردید. برای محل اجرای موسیقی ساکن کارخانه جنوب (در حال حاضر به عنوان پارکینگ می باشد) در اولویت است.	۱
۵- مقرر شد خانم خطیبی تا تاریخ ۳۰ شهریور ۱۴۰۰ تا مه ای کامل شامل معرفی برنامه و رویدادهای آن و شرح کاملی از برنامه ها و ریز برآورد کارهای اجرایی و تعهدات طرفین را تهیه و جهت تصویب در هیئت مدیره سازمان ارسال فرمایند.	۱
۶- پس از تصویب رویداد در هیئت مدیره سازمان، تفاهم نامه همکاری بین سازمان و انجمن فرهنگی ایران و اتریش نوشته خواهد شد و کلیه هماهنگی های سیاسی و بالادستی لازم توسط ایشان انجام خواهد شد.	۱

**«حاضرین»**

۱. آقای مهندس علاقه بند	۵. خانم دکتر برگیبت گشیر (مدیر انجمن فرهنگی ایران و اتریش - مدعو)
۲. آقای مهندس نوری	۶. خانم مهندس گلر مینا خطیبی (مهندس معمار از اتریش - مدعو)
۳. آقای دکتر صادق احمدی	۷.
۴. آقای مهندس جعفریگی	



بسمه تعالی

شماره: ۱۴۰۰/۶/۲۳  
تاریخ: ۱۴۰۰/۰۶/۲۳

خانم مهندس س

لطف بهر کامر داور شدنور مکرر، جانی در مشرفا کرکلم در ۱۳۰۰

سازمان نظام مهندسی ساختمان  
استان یزد

محل برگزاری: سازمان نظام مهندسی - حضوری	تاریخ تشکیل: ۰۰/۰۶/۲۳	شماره جلسه: ۱۱
	ساعت شروع: ۱۹:۰۰	ساعت خاتمه: ۲۲:۰۰

**«پیشنهادات مصوب شده جلسه»**

(پس از تصویب هیئت رئیسه یا هیئت مدیره اجرایی خواهد گردید.)

**موضوعات مطرح شده:**  
با عنایت به مصوبه کمیسیون طبق نامه درخواست همکاری خانم خطیبی جهت برگزاری نمایشگاه آثار انوواگنر و موافقت هیئت رئیسه طبق بند ۵ صورتجلسه مورخ ۱۴۰۰/۰۶/۱۹ ضمن دعوت از خانم ها دکتر برگیبت گشیر (مدیر انجمن فرهنگی ایران و اتریش) و مهندس گلر مینا خطیبی (مهندس معمار ساکن اتریش و برگزار کننده نمایشگاه) به جلسه حضوری با کمیسیون در محل سازمان در خصوص برنامه های این رویداد فرهنگی، محل هایی که برای برگزاری آن طی دو روز گذشته به همراه آقای مهندس نوری بازدید شده بود و تعهدات طرفین بحث و تبادل نظر گردید و موارد ذیل مقرر شد:

پیشنهاد های مصوب شده کمیسیون	بخش مرتبط	اولویت	دستور ریاست سازمان
۱- با توافق طرفین موضوع برگزاری نمایشگاهی مشابه از زندگی نامه و آثار معمار مشهور اتریشی "هانس هلن" طرح و مقرر شد با پیگیری آقای مهندس جعفریگی و خانم خطیبی این موضوع در دستور کار انجمن فرهنگی قرار گیرد.	۱	۱	
۲- مقرر شد برنامه های این رویداد فرهنگی به شرح ذیل باشد: الف- برگزاری نمایشگاه آثار اتو واگنر با موضوع "شهری انتها، انوواگنر (۱۸۴۱-۱۹۱۸)" شامل ۷۲ تابلو در ۴ بخش به همراه نمایش فیلم مستند زندگی و آثار ایشان و کتابی که موزه وین از کلیه آثار ایشان تهیه کرده است. ب- برگزاری نمایشگاه عکس های گرفته شده توسط اتو واگنر که م عرف نگاه ایشان و نحوه برنامه ریزی پروژه هایشان می باشد. ج- برگزاری نمایشگاه عکس هنرمندان عکاس اتریشی "ولفگانگ تالر" از آثار شاگردان اتو واگنر در ایران. د- انجام بررسی لازم در خصوص اجرای خصوصی گروه موسیقی "Selini Quartett" برای مهندسان و هنرمندان در حاشیه برگزاری نمایشگاه ه- برگزاری نشست (سمپوزیوم) با حضور دو نفر از معماران اتریشی و دو نفر از معماران یزدی هم ایرانی و تماشای آن با موضوع شناخت معماری و شهرسازی اتو واگنر و- تصویر برداری از نمایشگاه و برپایی نمایشگاه مجازی به موازات نمایشگاه اصلی قابل دسترسی از سایت انجمن فرهنگی و سازمان نظام مهندسی ز- ساخت ماکت چند عدد از کارهای اتوواگنر در دانشگاه های داوطلب در طول ترم آتی یا همکاری خانم خطیبی و مدیر گروه های ایشان در این زمینه به طور خاص آقای دکتر صادق احمدی (مدیر گروه معماری دانشکده فنی شهید صدوقی) آقای دکتر فرخ زا (مدیر گروه معماری دانشکده معماری یزد) و خانم دکتر چنگیزی (مدیر گروه معماری دانشکده امام جواد ع) اعلام آمادگی نمودند.	۱	۱	

۱۳۰۰

بازدید از اماکن مختلف برای برگزاری نمایشگاه - ۲۷ و ۲۸ شهریور ماه ۱۴۰۰

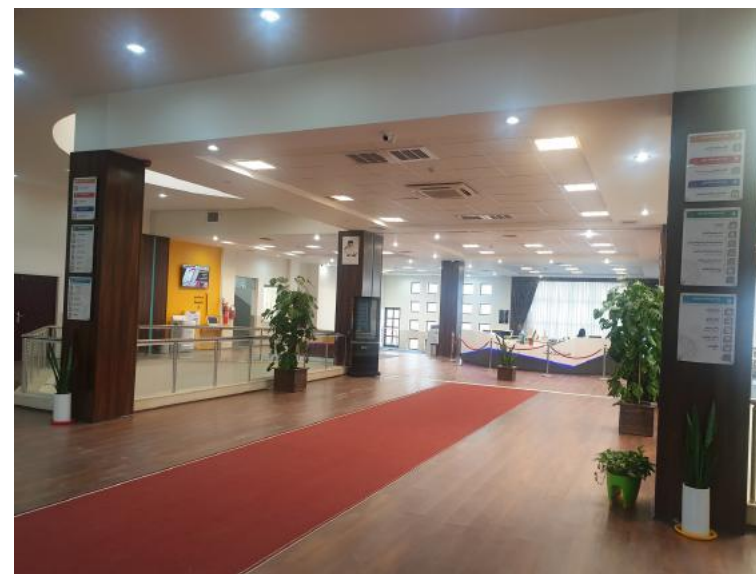



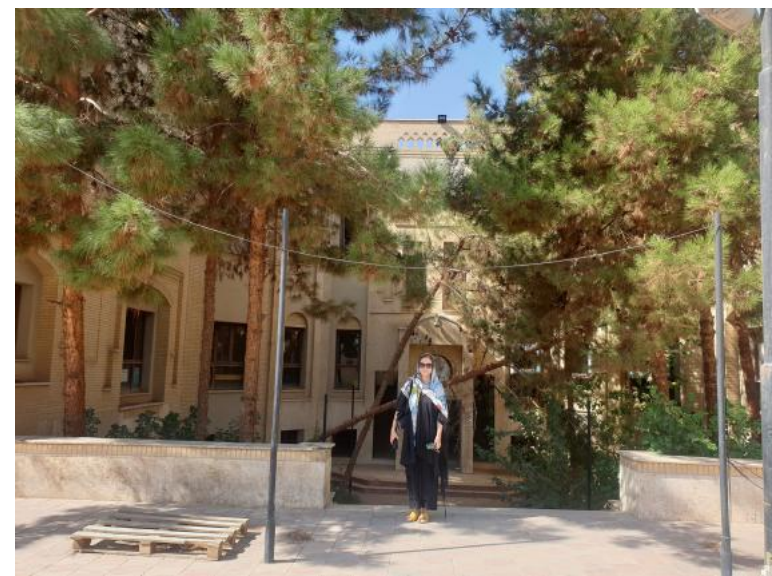









- جلسه با تعدادی از اساتید درحاشیه سفر غیر رسمی نمایندگان انجمن فرهنگی در خصوص نحوه همکاری با دانشگاهها و برگزاری ورکشاپ

مکاتبات رسمی جهت برگزاری نمایشگاه

Österreichische  
Botschaft  
Teheran

ZI. Teheran-ÖB/KULT/0241/2021

Verbalnote

Die Botschaft der Republik Österreich entbietet dem Ministerium für auswärtige Angelegenheiten der Islamischen Republik Iran den Ausdruck ihrer besonderen Hochachtung und ersucht bezugnehmend auf die Verbalnote der Österreichischen Botschaft Teheran-ÖB/KULT/0190/2021 vom 13. Oktober 2021 bezüglich der Ausstellung „Unlimited City: Otto Wagner“, die in erweiterter Form ab Ende Februar 2022 in Yazd gezeigt werden soll, das geschätzte Ministerium um Weiterleitung des beiliegenden Schreibens an Herrn Ing. Mojtaba Farahmand, Vorsitzender der Ingenieurkammer der Provinz Yazd.

Die Botschaft der Republik Österreich benutzt gerne auch diese Gelegenheit, um dem Ministerium für auswärtige Angelegenheiten der Islamischen Republik Iran den Ausdruck ihrer vorzüglichen Hochachtung zu erneuern.

Teheran, am 22. November 2021

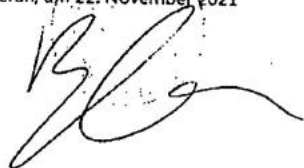

An das  
Ministerium für auswärtige Angelegenheiten  
der Islamischen Republik Iran  
Teheran

سفارت  
اتریش  
تهران

مهندس مجتبی فرمند  
بلوار امام جعفر صادق(ع)، سازمان نظام مهندسی ساختمان استان یزد  
مستدق پستی : 89165-811

یزد

تهران، مورخ 25 آبان ماه 1400

حضور محترم جناب آقای مهندس مجتبی فرمند  
ریاست سازمان نظام مهندسی ساختمان استان یزد

با سلام و احترام

با عنایت به مذاکرات صورت گرفته بدین وسیله درخواست مشارکت با آن سازمان در برگزاری نمایشگاه آثار تو واگنر "معمار شهیر اتریشی در استان یزد و برنامه های جانبی آن از ابتدای اسفند ماه 1400 به مدت دو ماه را داریم.

خواهشمند است در صورت تمایل مراتب را به این سفارتخانه اعلام فرمایید.

شایان به ذکر است ریز برنامه ها و تعهدات طرفین در تفاهنامه فرمابین مشخص خواهد گردید.

با تقدیم احترامات فائقه

بازیبارا گرومه

وزیر مختار سفارت اتریش در تهران، رئیس انجمن فرهنگی اتریش

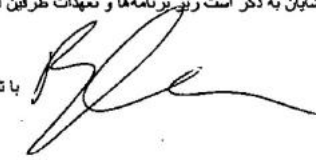

سفارت  
اتریش  
تهران

Österreichische  
Botschaft  
Teheran

ترجمه غیر رسمی

Ing. Mojtaba Farahmand  
Imam Jafar Sadegh Blvd., Ingenieurskammer Yazd  
P.O.Box: 89165-811

شماره: Teheran-ÖB/KULT/0241/2021

Yazd

پیوست دارد

Teheran am 22. November 2021

یادداشت

Sehr geehrter Herr Ing. Mojtaba Farahmand,  
Herr Vorsitzender der Ingenieurskammer der Provinz Yazd,

سفارت جمهوری اتریش با تقدیم احترامات خود به وزارت امور خارجه جمهوری اسلامی ایران، احتراماً  
پیرو به یادداشت شماره KULT/0190/2021 مورخ ۲۱ مهر ماه ۱۴۰۰ برابر با ۱۳ اکتبر ۲۰۲۱ در  
خصوص برگزاری نمایشگاه "شهر بی انتها: اتو واگنر" به گونه‌ای جامع از ماه فوریه ۲۰۲۲ در یزد، از آن  
وزارتخانه محترم تقاضا دارد نامه پیوست را به جناب آقای مهندس مجتبی فرهمند، ریاست سازمان نظام  
مهندسی ساختمان استان یزد ایفاد فرمایند.

In Anbetracht der geführten Gespräche beabsichtigt das Österreichische Kulturforum  
Teheran in Kooperation mit der Ingenieurskammer der Provinz Yazd, die Ausstellung über  
den berühmten österreichischen Architekten Otto Wagner und seine Werke in  
erweiterter Form mit einem Rahmenprogramm ab Ende Februar 2022 für insgesamt zwei  
Monate zu zeigen.

Bei Interesse wird um eine Mitteilung gebeten.

Es darf die Absicht erwähnt werden, die Programmpunkte und die Verpflichtungen der  
beteiligten Stellen in einer Absichtserklärung festzuhalten.

سفارت اتریش فرصت را مغتنم شمرده مراتب احترام خاص خود را تجدید می‌نماید.

تهران به تاریخ ۲۵ آبان ماه ۱۴۰۰ (۱۶ نوامبر ۲۰۲۱)

به  
وزارت امور خارجه  
جمهوری اسلامی ایران  
تهران

Hochachtungsvoll

Barbara Grosse  
Gesandte, Direktorin des Kulturforums





جمهوری اسلامی ایران  
وزارت امور خارجه

شماره : ۹۹۷۰/۹۸۴۷۶۵  
تاریخ : ۱۴۰۰/۰۹/۰۹  
زمان : ۱۲:۲۳:۳۰  
پیوست : دارد

به نام خدا

جناب آقای فرهمند

رئیس محترم سازمان نظام مهندسی ساختمان استان یزد

موضوع: یادداشت سفارت اتریش در تهران در خصوص نمایشگاه اتو واگنر

با سلام!

احتراما، به پیوست یادداشت واصله از سفارت اتریش در تهران منضم به نامه معاون سفیر و رئیس انجمن فرهنگی اتریش در تهران در خصوص برگزاری نمایشگاه آثار اتو واگنر معمار شهیر اتریشی در استان یزد، جهت هرگونه اقدام مقتضی ایفاد می گردد.

مرتضی بهرامی

رئیس نمایندگی وزارت امور خارجه - یزد

رونوشت:

- جناب آقای خطیب زاده سخنگو و رئیس محترم مرکز دیپلماسی عمومی
- جناب آقای باقرپورادکانی سفیر محترم جمهوری اسلامی ایران در وین
- جناب آقای نیلی احمدآبادی سرپرست محترم اداره اول غرب اروپا (آلمان، اتریش، سوئیس، لیختن اشتاین، ایتالیا، ااتیکان و مالت)
- جناب آقای زارع بنادکوکلی رئیس محترم اداره امور همکاری های فرهنگی، دینی، هنری و ورزشی

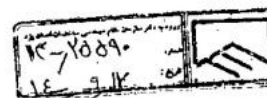

شماره: ۰۰/۲۶۹۶۷  
تاریخ: ۱۴۰۰/۰۹/۲۴  
پیوست:

بسمه تعالی



سازمان نظام مهندسی ساختمان  
استان یزد

«شهروند گرامی شناسنامه فنی و ملکی اعتبار ساختمان است»

**وزارت امور خارجه جمهوری اسلامی ایران**

با سلام و احترام

پیرو نامه شماره ۲۶۹۶۰ مورخ ۱۴۰۰/۹/۲۴ در خصوص برگزاری نمایشگاه آثار اتو واگنر در شهر یزد، از آن وزارتخانه محترم تقاضا دارد نامه پیوست را به سرکار خانم باربارا گروسه ، وزیر مختار محترم سفارت اتریش در تهران، ایفاد فرمایید.



مجتبی فرهمند  
ریاست سازمان

اقدام کننده: مهندس احسان نوری - مسئول دبیرخانه هماهنگی امور کمیسیون ها و دبیر کمیسیون معماری (تلفن داخلی ۲۱۶)

شماره: ۰۰/۲۶۹۶۰  
تاریخ: ۱۴۰۰/۰۹/۲۴  
پیوست ندارد

بسمه تعالی



سازمان نظام مهندسی ساختمان  
استان یزد

«شناسنامه فنی و ملکی نیاز امروز و فردای صنعت ساخت و ساز»

**سرکار خانم باربارا گروسه**

**وزیر مختار محترم سفارت اتریش در تهران، رئیس انجمن فرهنگی اتریش**

با سلام و احترام

بازگشت به نامه شماره kult/0190/2021 مورخ ۲۱ آبان ۱۴۰۰ (ثبت شده به شماره ۱۴۰۰/۲۵۵۹۰ مورخ ۱۴۰۰/۹/۱۴ در سازمان) و مذاکرات صورت گرفته جهت مشارکت در برگزاری «نمایشگاه آثار اتو واگنر» معمار شهیر اتریشی و برنامه های جنبی آن در استان یزد ، به اطلاع می رساند این سازمان ضمن پذیرش مشارکت در برگزاری این رویداد ارزشمند تخصصی، آموزشی و فرهنگی ، موارد ذیل را جهت عقد تفاهم نامه فی مابین درخواست دارد:

الف- ضمن معرفی آقای مهندس احسان نوری به عنوان نماینده این سازمان جهت برنامه ریزی و انجام هماهنگی های لازم برگزاری نمایشگاه و برنامه های جنبی آن ، خواهشمند است آن سفارتخانه محترم نیز نماینده خود را معرفی نماید.

ب- ارسال تفاهم نامه پیشنهادی، ضمن مشخص نمودن حدود تعهدات مادی و معنوی طرفین.

همچنین این سازمان تمایل دارد با همکاری ارگان های ذیربط "نمایشگاه تصاویر و دستاوردهای شهر میراث جهانی یزد" را در شهر وین - اتریش در سال ۱۴۰۱ (۲۰۲۲ میلادی) برگزار نماید. لطفا در صورت امکان زمینه های همکاری در این رویداد فرهنگی را اعلام فرمایید.



مجتبی فرهمند  
ریاست سازمان



سازمان نظام مهندسی ساختمان  
استان یزد

رونوشت:

- مدیر کل محترم اداره راه و شهرسازی استان یزد جهت استحضار
- مدیرکل محترم اداره میراث فرهنگی و گردشگری برد جهت استحضار و هماهنگی لازم
- ریاست محترم کمیسیون فرهنگی شورای شهر یزد جهت استحضار
- شهردار محترم یزد جهت استحضار و هماهنگی لازم
- اعضای محترم هیئت مدیره سازمان جهت استحضار
- ریاست محترم کمیسیون معماری جهت اطلاع و هماهنگی لازم
- باگانی

اقدام کننده: احسان نوری - مسئول دبیرخانه کمیسیونها-داخلی ۲۱۶



شماره : ۹۹۷۰/۱۰۲۴۴۳۴  
 تاریخ : ۱۴۰۰/۱۰/۱۳  
 زمان : ۱۰:۵۶:۲۷  
 پیوست : دارد

- جناب آقای محی الدینی؛ شهردار محترم یزد  
 - جناب آقای دشتی؛ رئیس محترم شورای اسلامی شهر یزد

به نام خدا

جناب آقای سالارحسینی

سرپرست محترم اداره کل میراث فرهنگی، صنایع دستی و گردشگری استان یزد

جناب آقای فرهمند

رئیس محترم سازمان نظام مهندسی ساختمان استان یزد

سرکار خانم دوست فاطمی‌ها

مدیرکل محترم کتابخانه‌های عمومی استان یزد

جناب آقای زکی‌پور

رئیس محترم کتابخانه مرکزی یزد

موضوع: درخواست ملاقات سفیر اتریش

با سلام؛

احتراماً، به استحضار می‌رساند آقای وولف دیتربیش، هاین سفیر کشور اتریش و هیأت همراه به منظور انجام مقدمات برگزاری نمایشگاه «شهر بی انتها؛ اتو واگنر» در محدوده زمانی ۲۵ لغایت ۳۰ دی‌ماه سال جاری به یزد سفر خواهد نمود. با عنایت به درخواست رسمی نامبرده برای ملاقات با جناب‌عالی (تصویر پیوست)، خواهشمند است ضمن بررسی موضوع، دستور فرمایند نسبت به معرفی رابط آن نهاد (و شماره تلفن همراه) به منظور انجام هماهنگی های بعدی اقدام لازم معمول گردد.

ضمناً، آقای محمدعلی شیربند با شماره همراه ۰۹۱۳۳۵۶۴۹۹۵ به‌عنوان نماینده این دفتر معرفی می‌گردد.

*Handwritten notes in Persian:*  
 سلام به شما  
 در خصوص این موضوع  
 با آقای زکی‌پور هماهنگی  
 لازم است.  
 در صورت امکان  
 در روز ۱۳/۱۰/۱۴۰۰

مرتضی تهرانی

رئیس نمایندگی وزارت امور خارجه - یزد

رونوشت:

- جناب آقای اخوندی؛ مشاور و مدیرکل محترم حوزه استاندارد

- جناب آقای بوستانی؛ مدیرکل محترم اطلاعات استان یزد

- جناب آقای جوادیان زاده؛ مدیرکل محترم فرهنگ و ارشاد اسلامی استان یزد

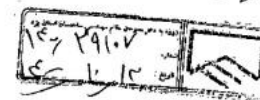

Österreichische  
Botschaft  
Teheran

ZI. Teheran-ÖB/KULT/0195/2021

**Verbalnote**

Die Botschaft der Republik Österreich entbietet dem Ministerium für auswärtige Angelegenheiten der Islamischen Republik Iran den Ausdruck ihrer besonderen Hochachtung und beehrt sich bezugnehmend auf die Verbalnote der Österreichischen Botschaft Teheran-ÖB/KULT/0190/2021 vom 13. Oktober 2021 bezüglich der Ausstellung „Unlimited City: Otto Wagner“, die in erweiterter Form ab Ende Februar 2022 in der Zentral-Bibliothek der Stadt Yazd und an zwei weiteren Veranstaltungsorten in Yazd gezeigt werden soll, mitzuteilen, dass Mag. Wolf Dietrich Heim, Österreichischer Botschafter in der Islamischen Republik Iran und Dr. Christoph Grabmayr, Wirtschaftsdelegierter der Österreichischen Botschaft in Teheran, in der Zeit vom 15. bis 20. Jänner 2022 in Yazd zu Besuch sein werden.

Die Botschaft der Republik Österreich würde es sehr zu schätzen wissen, wenn während dieser Zeit Termine mit dem ehrenwerten Generalgouverneur der Provinz Yazd, Dr. Mehran Fatemi, dem Vorsitzenden der Ingenieurkammer Yazd, Ing. Ali Asghar Zahmatkesh, dem ICHTO Vorsitzenden in Yazd, Herrn Dr. Seyyed Mostafa Fatemi, GD der öffentlichen Bibliotheken der Provinz Yazd, Frau Roghieh Doustfatemiha und dem Vorsitzenden der Zentral-Bibliothek der Stadt Yazd, Herrn Amir Zakipour organisiert werden könnten.

Die Botschaft der Republik Österreich benutzt gerne auch diese Gelegenheit, um dem Ministerium für auswärtige Angelegenheiten der Islamischen Republik Iran den Ausdruck ihrer vorzüglichen Hochachtung zu erneuern.

Teheran, am 21. Dezember 2021

An das  
Ministerium für auswärtige Angelegenheiten  
der Islamischen Republik Iran  
**Teheran**



ترجمه کاری غیر رسمی

سفارت اتریش  
شماره Teheran-ÖB/KULT/0195/2021

**یادداشت**

سفارت جمهوری اتریش با تقدیم احترام به وزارت امور خارجه جمهوری اسلامی ایران مقتدر است عطف به یادداشت KULT / 0190/2021 مورخ ۱۳ اکتبر ۲۰۲۱ برابر با ۲۱ مهر ماه ۱۴۰۰ در رابطه با نمایشگاه "شهر بی انتها" اتو واگنر" را که قرار است به گونه‌ای جامع‌تر از اواخر ماه فوریه ۲۰۲۲ در کتابخانه مرکزی یزد و ۲ مکان در شهر یزد برگزار گردد به اطلاع رساند که سفیر جمهوری اتریش در جمهوری اسلامی ایران، جناب آقای وولف دیتریش هایم و آقای دکتر کریستوف گرابمایر، رایزن بازرگانی سفارت اتریش در تهران از تاریخ ۱۵ الی ۲۰ ژانویه ۲۰۲۲ برابر با ۲۵ الی ۳۰ دی ماه ۱۴۰۰ به یزد سفر خواهند کرد.

موجب امتنان خواهد بود، چنانچه در این باره زمانی ترتیبات ملاقاتی با استنادار محترم یزد، جناب آقای دکتر مهران فاطمی، ریاست محترم سازمان نظام مهندسی ساختمان استان یزد، مهندس علی اصغر زحمتکش، مدیر کل میراث فرهنگی استان یزد، دکتر سید مصطفی فاطمی، مدیر کل کتابخانه های عمومی استان یزد، خاتم رقیه دوست فاطمی ها و ریاست کتابخانه مرکزی یزد، آقای امیر زکی پور فراهم گردد.

سفارت اتریش فرصت را مغتنم شمرده مراتب احترام خاص خود را تجدید می‌نماید.

تهران به تاریخ اول دی ماه ۱۴۰۰ (۲۱ دسامبر ۲۰۲۱)



به  
وزارت امور خارجه  
جمهوری اسلامی ایران  
تهران

نیوران، خیابان مقدسی، خیابان احمدی زمانی، کوچه میر ولی، پلاک ۸  
تهران - کدپستی ۱۹۷۹۳۳۷۵  
تلفن: ۰۲۱-۲۲۷۵۰۰۴۰ - دورنگار: ۰۲۱-۲۲۷۰۵۲۶۲  
پست الکترونیکی: teheran-olx@bmeia.gv.at - وب سایت: www.bmeia.gv.at/teheran | www.otrish.ir

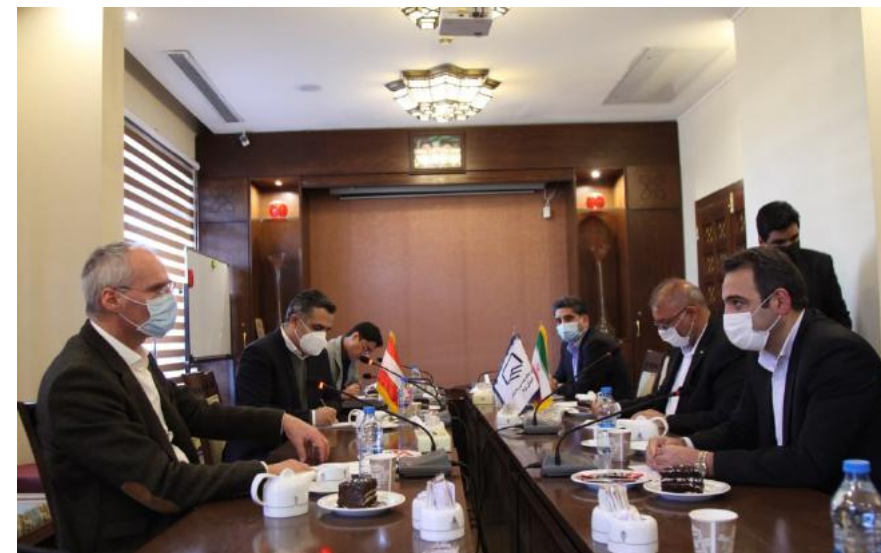



تاریخ: ۱۵ فوریه ۲۰۲۲

**قرارداد همکاری میان  
سازمان نظام مهندسی ساختمان استان یزد  
و  
انجمن فرهنگی اتریش در تهران**

این قرارداد همکاری به منظور ارتقای متقابل همکاری های فرهنگی، علمی و آموزشی بین سازمان نظام مهندسی ساختمان استان یزد و انجمن فرهنگی اتریش در ایران و برگزاری نمایشگاه و دیدارهای تخصصی و تجاری و فرهنگی در یزد منعقد می گردد. بر این اساس:

- سازمان نظام مهندسی ساختمان استان یزد بر عهده دارد از هنرمندان و متخصصین اتریشی معرفی شده توسط انجمن فرهنگی اتریش و سفارت اتریش به شهر یزد جهت برگزاری روزهای اتریش با برنامه زیر دعوت به عمل آورد:

• خانم گلر مینا خطیبی کمیونگر نمایشگاه معماری «شهر بی انتها» درباره معمار مشهور اتریشی «اتو واگنر» (۱۹۱۸ - ۱۸۴۱) را به مناسبت روز مهندس در ایران به مدت دو ماه (از ۲۴ فوریه تا ۲۳ آوریل ۲۰۲۲) در کتابخانه مرکزی استان یزد برگزار می کند. همزمان مجموعه ای خصوصی از عکس های تاریخی پروژه های اتو واگنر، متشکل از ۳۰ عکس، نمایش داده می شود. این مجموعه شخصی اتو واگنر بوده که از رسانه های عکاسی برای ارائه پروژه های خود استفاده می کرد. همچنین در گالری گنجینه هنر یزد، مجموعه ای از تصاویر معاصر عکاس اتریشی ولفگانگ تالر و عکاس ایرانی احمد نشان درباره آثار اتو واگنر برگزار می گردد.

• متخصصان اتریشی و ایرانی معرفی شده توسط انجمن فرهنگی اتریش و سفارت اتریش سمیناری در یزد با موضوعات زیر برگزار خواهند کرد: پایداری، برنامه ریزی شهری، گسترش شهری، پایداری بناهای تاریخی و امکانات مناسب سازی آنها برای زندگی معاصر (در وین و یزد) و غیره.

• کارگاه طراحی و پژوهشی معماری- شهرسازی با همکاری دانشگاه های اتریش و یزد به موازات نمایشگاه به مدت ۱۵ روز طبق توافق طرفین برگزار خواهد شد.

• هیئت های تجاری اتریش و یزد با یکدیگر نشست هایی خواهند داشت. کلیه این نشست ها توسط سازمان نظام مهندسی ساختمان استان یزد و دفتر نمایندگی وزارت خارجه در یزد، هماهنگ خواهد شد.

- سازمان نظام مهندسی ساختمان استان یزد متعهد می شود که طبق قانون از لوگو و اعتبارات ارسالی انجمن فرهنگی اتریش در کلیه مطالب تبلیغاتی اعم از مطالب چاپی و تحت وب استفاده کند.

- انجمن فرهنگی اتریش به سازمان نظام مهندسی ساختمان استان یزد این حق را اعطا می کند که محتوای توافق شده سیمی و بصری را در بسترها و کانال ها توزیع کند.

- سازمان نظام مهندسی ساختمان استان یزد متعهد می شود، مجوزهای رسمی لازم را جهت برگزاری نمایشگاه از مراجع مسئول اخذ و با انجمن فرهنگی اتریش در میان بگذارد.

- انجمن فرهنگی اتریش نیز متقابلاً متعهد می شود که طبق قانون، لوگو سازمان نظام مهندسی ساختمان استان یزد را در کلیه مطالب تبلیغاتی و مستند سازی اعم از چاپی یا دیجیتالی در داخل یا خارج از ایران درج نماید.

- نحوه تقسیم هزینه های برگزاری به شرح ذیل می باشد (مبالغ تخمینی می باشد):

ردیف	بیاورد هزینه ها	مقدار	مبلغ واحد (ریال)	جمع کل (ریال)	سهم انجمن فرهنگی اتریش / نظام مهندسی یزد
۱	تبلیغات و روابط عمومی و فضای مجازی	۱	۴۰,۰۰۰,۰۰۰	۴۰,۰۰۰,۰۰۰	نظام مهندسی
۲	مستند سازی تصویری کلیه مراسم ها	۱	۴۰,۰۰۰,۰۰۰	۴۰,۰۰۰,۰۰۰	نظام مهندسی
۳	تهیه مجلد مستند سازی کامل مراسم	۱	۸۰,۰۰۰,۰۰۰	۸۰,۰۰۰,۰۰۰	نظام مهندسی
۴	حمل و نقل آثار	۲	۱۵,۰۰۰,۰۰۰	۳۰,۰۰۰,۰۰۰	نظام مهندسی
۵	دستمزد هنرمندان، هزینه کپی رایت، بلیط هواپیما (وین - تهران) و هزینه ویزا و PCR تست	۱	۱,۷۰۰,۰۰۰,۰۰۰	۱,۷۰۰,۰۰۰,۰۰۰	انجمن فرهنگی اتریش
۶	بلیط رفت و برگشت هواپیما تهران - یزد	۱	۱۱۹,۰۰۰,۰۰۰	۱۱۹,۰۰۰,۰۰۰	انجمن فرهنگی اتریش
۷	اقامت و پذیرایی مهمانان اتریشی در هتل داد یزد	۱	۲۷۲,۰۰۰,۰۰۰	۲۷۲,۰۰۰,۰۰۰	انجمن فرهنگی اتریش
۸	چاپ و قاب یا شاسی آثار نمایشگاه عکس های شخصی اتو واگنر و آثار شاگردان اتو واگنر در ایران	۹۰	۱,۰۰۰,۰۰۰	۹۰,۰۰۰,۰۰۰	نظام مهندسی
۹	اجاره اماکن نمایشگاهی	۶۰	۵,۰۰۰,۰۰۰	۳۰۰,۰۰۰,۰۰۰	نظام مهندسی
۱۰	بیمه حمل و نقل و سرقت و حوادث در طول ۲ ماه	۱	۱۵۰,۰۰۰,۰۰۰	۱۵۰,۰۰۰,۰۰۰	نظام مهندسی
۱۱	غذا و نوشیدنی مراسم افتتاحیه، کارگاه خصوصی موسیقی	۱	۱۲۶,۰۰۰,۰۰۰	۱۲۶,۰۰۰,۰۰۰	انجمن فرهنگی اتریش
۱۲	پذیرایی و تشریفات بقیه مراسم ها بجز بند قبل	۷	۲۰,۰۰۰,۰۰۰	۱۴۰,۰۰۰,۰۰۰	نظام مهندسی
۱۳	اجاره تجهیزات نمایشگاهی اضافه و صوتی بصری	۲	۵۰,۰۰۰,۰۰۰	۱۰۰,۰۰۰,۰۰۰	نظام مهندسی
۱۴	حق الزحمه نیرو مدیریت اجرایی رویداد مستند سازی سازمان نظام مهندسی	۵	۶۰,۰۰۰,۰۰۰	۳۰۰,۰۰۰,۰۰۰	نظام مهندسی
۱۵	سایر هزینه ها (۵ درصد)		۳,۵۲۲,۰۰۰,۰۰۰	۱۷۶,۱۰۰,۰۰۰	انجمن فرهنگی اتریش / نظام مهندسی
	جمع کل			۳,۶۹۸,۱۰۰,۰۰۰	

- در صورت لغو پیش بینی نشده هر یک از برنامه ها، هر کدام از طرفین سهم هزینه های انجام شده خود را متقبل خواهند شد.

- هرگونه اختلاف میان طرفین در تفسیر، اجرا و یا به کارگیری مفاد این قرارداد همکاری، به صورت مسالمت آمیز از طریق مسورت و یا مذاکرات دوجانبه با استفاده از کتلی های دیپلماتیک، بدون ارجاع به شخص ثالث یا دادگاه، حل و فصل خواهد شد.

- این قرارداد همکاری به لحاظ حقوقی الزام آور نبوده و شامل هیچ تعهد حقوقی نیست. قوانین و مقررات داخلی طرف ها نسبت به هر نوع الزام مندرج در این قرارداد همکاری ارجحیت دارد.

- امضای این قرارداد همکاری حاکی از آن است که امضا کنندگان برای رسیدن به اهداف ذکر شده در قرارداد همکاری، تا حد توان خود تلاش خواهند کرد.

امضا (تاریخ)  
  
 امیر کوشکی  
 وزیرمختار سفارت اتریش در تهران  
 رئیس انجمن فرهنگی اتریش  
 21/02/22

امضا (تاریخ)  
  
 مجتبی فرمند  
 رئیس سازمان نظام مهندسی ساختمان استان یزد  
  
 رئیس انجمن نظام مهندسی ساختمان استان یزد

February 15, 2022

Agreement

between

Yazd Construction engineering Organization

and

Austrian Cultural Forum Tehran (cultural department of the Austrian Embassy in Tehran)

This agreement is concluded in order to mutually promote cultural, scientific and educational cooperation between the Construction engineering Organization of Yazd Province and the Austrian Cultural Forum in Iran to hold exhibitions and specialized, commercial and cultural meetings in Yazd.

According to this:

- Construction engineering Organization of Yazd Province is in charge of receiving Austrian artists and experts invited by the Austrian Cultural Forum and the Austrian Embassy in Yazd to hold Austrian Days with the following program:

- Ms. Golmer Kempinger Khatibi (curator) is holding an architecture exhibition "Unlimited City" about the famous Austrian architect Otto Wagner (1818-1941) on the occasion of Engineer Day in Iran for two months (from February 24 to April 23, 2022) at the Central Library of Yazd Province. At the same time, a private collection of historical photographs of Otto Wagner's projects, consisting of 30 photographs, will be displayed. This was Otto Wagner's personal collection that he used photographic media to present his projects. The "Ganjine-ye-Honar" Gallery in Yazd also houses a collection of contemporary images taken by Austrian photographer Wolfgang Thaler and Iranian photographer Ahmad Neshan (tbc) about Otto Wagner's work.

- Austrian and Iranian scientists introduced by the Austrian Cultural Forum and the Austrian Embassy in Tehran will hold a seminar in Yazd on the following topics:

Sustainability, urban planning, urban development, sustainability of historical buildings and the adaptation of their facilities for contemporary life (in Vienna and Yazd).

- Urban Architecture Design and Research Workshop in cooperation with Austrian and Yazd universities will be held at the same time with the exhibition for 15 days according to the agreement of the parties.

- The Austrian and Yazd trade delegations plan to have meetings with each other. All these meetings will be coordinated by the Construction engineering Organization and the representative office of the Ministry of Foreign Affairs of Yazd Province in agreement with the Austrian Embassy's Trade Section.

- The Construction engineering Organization of Yazd Province undertakes in accordance with the law to use the logo and credits by the Austrian Cultural Form in all advertising materials, including print and web content.

- In addition, the Austrian Cultural Forum grants the Construction Construction engineering Organization of Yazd the right to distribute the agreed audio-visual content on platforms and channels.

- The Construction engineering Organization of Yazd Province undertakes to obtain the necessary official permits from the responsible authorities and will share it with the Austrian Cultural Forum in Tehran.

- The Austrian Cultural Forum also undertakes, according to the law, to insert the logo of the Construction engineering Organization of Yazd in all advertising and documentary materials, whether printed or digital, inside or outside of Iran.

The costs of the event – amounts are current estimates – will be divided as follows:

Pos.	Cost estimation	Amount	unit amount (in Rial)	total sum (in Rial)	share of Austrian Cultural Forum Tehran/ Construction engineering Organization of Yazd
1	Advertising and public relations and cyberspace	1	200,000,000	200,000,000	Cultural Forum Tehran/Construction engineering Organization of Yazd
2	Video documentation of all events	1	40,000,000	40,000,000	Construction engineering Organization of Yazd
3	Preparation of a complete documentation of the whole ceremony	1	80,000,000	80,000,000	Construction engineering Organization of Yazd
4	transportation of works	2	15,000,000	30,000,000	Construction engineering Organization of Yazd
5	artists' fee, curator fee, flight tickets (Vienna - Tehran) and visa fee and PCR test	1	1,700,000,000	1,700,000,000	Cultural Forum Tehran
6	flight ticket from Tehran to Yazd and vice versa	1	119,000,000	119,000,000	Cultural Forum Tehran
7	Accommodation and reception of Austrian guests at Dad Hotel in Yazd	1	272,000,000	272,000,000	Cultural Forum Tehran
8	Print and frame or chassis of Otto Wagner's personal photo exhibition and works of Otto Wagner students in Iran	90	1,000,000	90,000,000	Construction engineering Organization of Yazd
9	Rent of exhibition spaces	60	5,000,000	300,000,000	Construction engineering Organization of Yazd
10	Transportation and theft insurance and accidents during 2 months	1	15,000,000	15,000,000	Construction engineering Organization of Yazd
11	Catering of Opening Ceremony	1	136,000,000	136,000,000	Cultural Forum Tehran
12	Reception and catering of other ceremonies except the previous paragraph	7	20,000,000	140,000,000	Construction engineering Organization of Yazd
13	Rent of additional equipments of exhibition and intuitive audio equipment	2	50,000,000	100,000,000	Construction engineering Organization of Yazd
14	Remuneration of the event management team located in the Construction engineering Organization	5	60,000,000	300,000,000	Construction engineering Organization of Yazd
15				176,100,000	Cultural Forum Tehran/Construction engineering Organization of Yazd
	total sum			3,698,100,000	



In case an unforeseeable cancellation of the events should be necessary, each side will bear the costs incurred respectively.

- Any dispute between the parties in the interpretation, implementation or application of the provisions of this Agreement shall be settled peacefully through consultation or bilateral negotiations using diplomatic channels, without reference to a third party or the courts.

- This cooperation agreement is not legally binding and does not contain any legal obligation. The internal laws and regulations of the parties take precedence over any other obligations contained in this cooperation agreement.

The signing of this agreement indicates that the signatories will do their best to achieve the goals mentioned in the agreement.

Signed (date / place)

Signed on (date / place)

Tehran, 17/02/22

Mojtaba Farahmand  
Head of Yazd Construction  
engineering Organization



سازمان نظام مهندسی ساختمان  
استان یزد

Barbara Grosse  
Director of the Cultural Forum  
Embassy of Austria in Tehran



**بخش دوم:**  
**برنامه‌ریزی، هماهنگی و**  
**اطلاع‌رسانی‌های پیش از برگزاری**

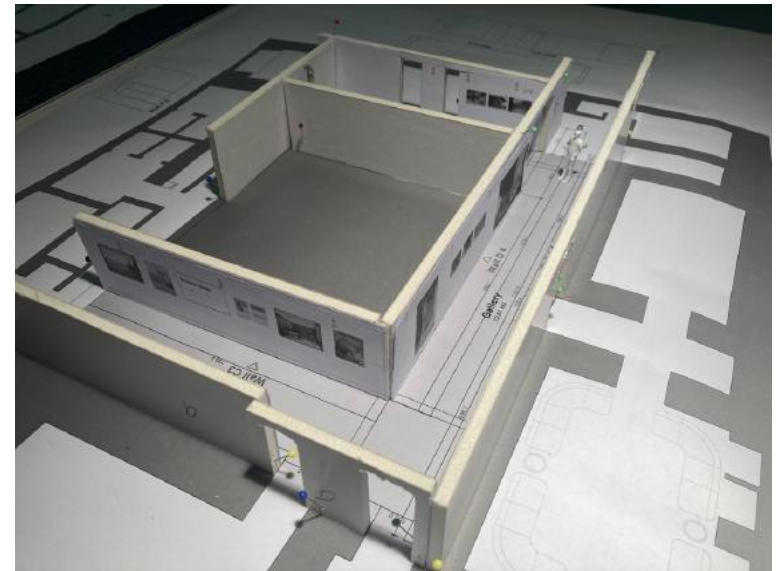

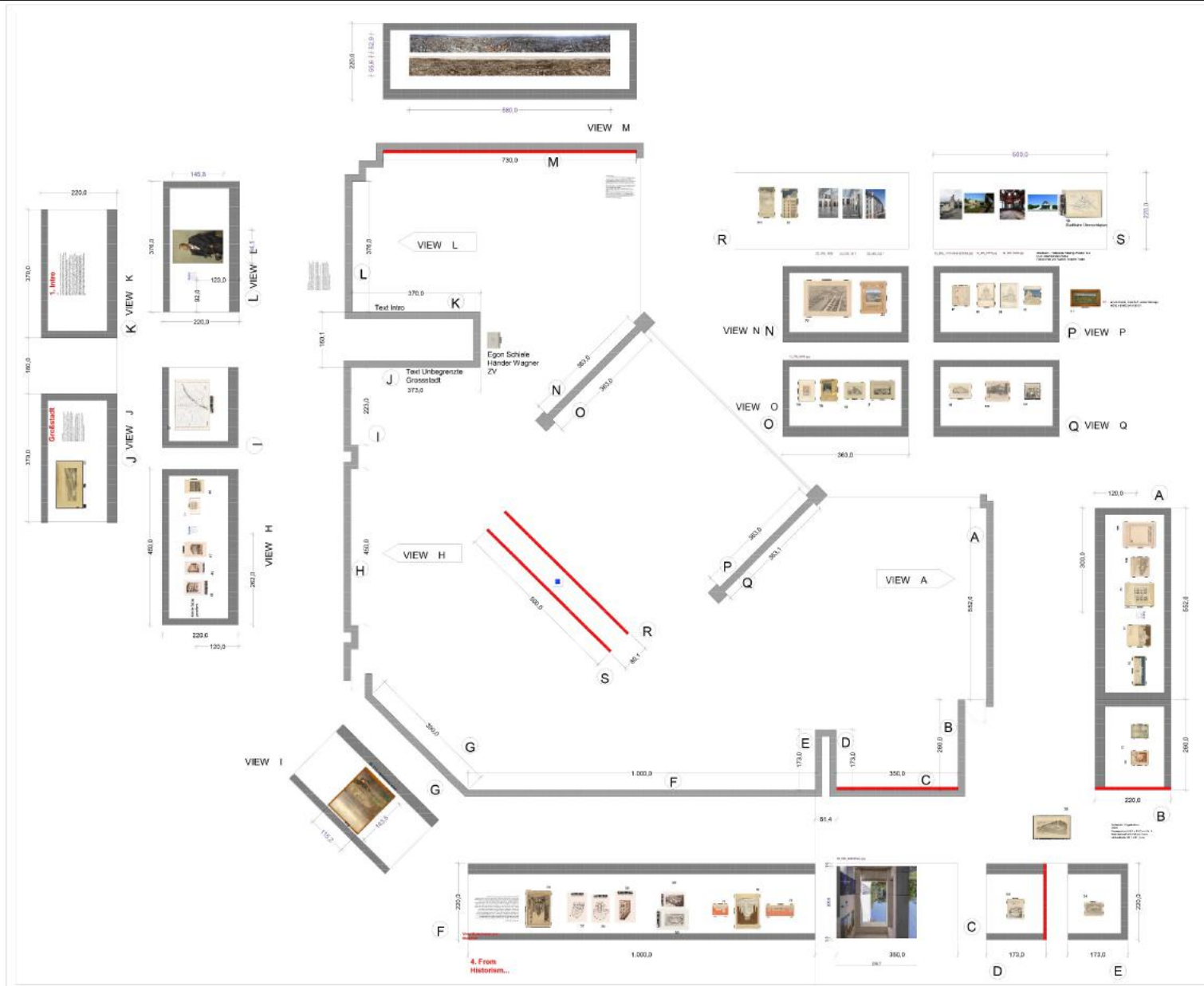

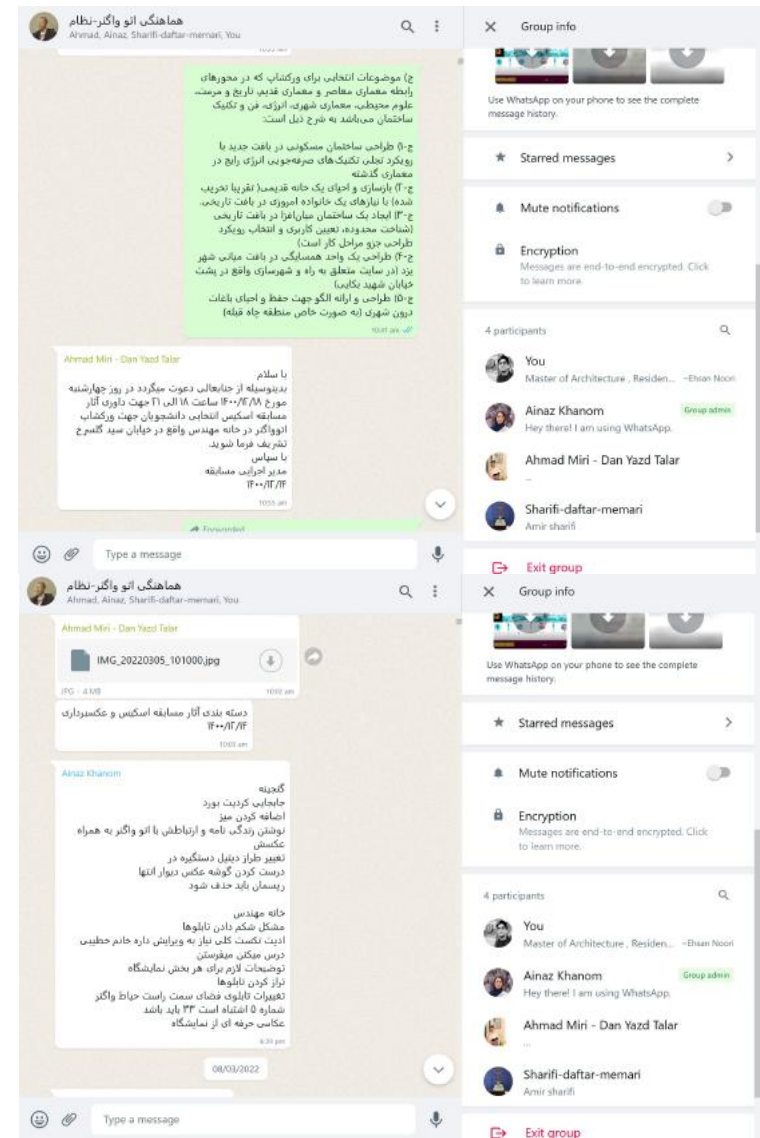





- جلسات هفتگی تیم اجرایی  
سازمان و انجمن فرهنگی برای  
مقدمات برگزاری نمایشگاه و  
ورکشاپ

کارگروه هماهنگی اتو واگنر  
Ainaz, Azad, Farajolahi, Fashami, Gashier, Kavandi, M., Nosratian, Sharifi...

Group info

You  
Master of Architecture , Residen... -Ehsan Noon

Farajolahi - Sefarat Otrish ...  
Auf der ewigen Reise

Gashier Birigit - Otrish Cu...  
Hey there! I am using WhatsApp.

Kavandi Tara - Tarah Post...  
Hey there! I am using WhatsApp.

Ainaz Khanom  
Hey there! I am using WhatsApp.

Azad Shahin - Sefarat Otrish Anform...  
Meine Einstellung ist mein Ansatz

Fashami - Sefarat Otrish  
Hallo! Ich benutze WhatsApp.

M. khatibi - Oto Vagner  
Verfügbar

Nosratian - Sefarat Otrish Tejari  
Hey there! I am using WhatsApp.

Sharifi-daftar-memari  
Amir shanfi

Exit group

خام خطیبی  
با سلام  
با توجه به مذاکراتی که در گذشته باختمیم لطفاً  
فضاهایی از گنجینه هنر را که نیاز دارید روی نقشه  
مشخص و برای من ارسال کنید.  
M. khatibi - Oto Vagner@

M. khatibi - Oto Vagner  
چشم امشب

بعد از نشست با اولفگاب تار

27/01/2022

M. khatibi - Oto Vagner  
Yazd\_R2000...  
Ganjineh 2601262...

1 page - PDF - 224 KB

باسلام طرح جدید نمایشگاه در گنجینه کاری های بات  
تا پدیده لطفاً کاری از دستگیری از آرشیدو و باهای تهران  
گورکای و کاری 5 بار به من و صدایی یا بهتر میل  
دارد و کتابها یا در این میگرداریم  
تجهیزات کمی هنوز ممکن است در چندان بدیم

اگر کیفیت بهتر خواستید لطفاً بگید

Type a message

کارگروه هماهنگی اتو واگنر  
Ainaz, Azad, Farajolahi, Fashami, Gashier, Kavandi, M., Nosratian, Sharifi...

Group info

You  
Master of Architecture , Residen... -Ehsan Noon

Farajolahi - Sefarat Otrish ...  
Auf der ewigen Reise

Gashier Birigit - Otrish Cu...  
Hey there! I am using WhatsApp.

Kavandi Tara - Tarah Post...  
Hey there! I am using WhatsApp.

Ainaz Khanom  
Hey there! I am using WhatsApp.

Azad Shahin - Sefarat Otrish Anform...  
Meine Einstellung ist mein Ansatz

Fashami - Sefarat Otrish  
Hallo! Ich benutze WhatsApp.

M. khatibi - Oto Vagner  
Verfügbar

Nosratian - Sefarat Otrish Tejari  
Hey there! I am using WhatsApp.

Sharifi-daftar-memari  
Amir shanfi

Exit group

M. khatibi - Oto Vagner

Fashami - Sefarat Otrish  
دوستان عزیز با صحبتی که با خام گفتیم مطرح شد  
باید برای پودمان نمایشگاه مجازی جداگانه درخواست  
دیم به امور خارجه و بنابر این خام گفتیم خواهش  
کردن برآورد نهایی قیمت و کانسبت نفرینس برای  
نمایشگاه مجازی اگر ممکنه @ Kavandi Tara - Tarah Post  
Ehsan Noori@ Poster Oto Vagner

با توجه به تاریخچه شده اردکان و برد شدن ۴۳ شهر  
ایران وضعیت پاندمی بد بنده بسیار محتلمه، خام  
گفتیم درخواست کردن برنامه ریزی های پان B مون رو  
فوی کنیم و این نکته رو هم در نظر بگیریم

که دو طرفه فوی کنیم برنامه مون رو

جایی هم پوسترتون تشنگه جاوم کاوندی عالی شده

خام گفتیم بسیار پسندیدین

Kavandi Tara - Tarah Poster Oto Vagner  
سلام جلسه فردا با آقای عادل و آقای آزاد در همین  
رابطه است. من برآورد قیمت رو توی همین هفته ارائه  
خواهم کرد. از جانب مهندس هم خواهش میکنم که  
برآورد کمی ارائه کنند لطفاً ممنونم @ Fashami

Type a message

کارگروه هماهنگی اتو واگنر  
Ainaz, Azad, Farajolahi, Fashami, Gashier, Kavandi, M., Nosratian, Sharifi...

Group info

You  
Master of Architecture , Residen... -Ehsan Noon

Farajolahi - Sefarat Otrish ...  
Auf der ewigen Reise

Gashier Birigit - Otrish Cu...  
Hey there! I am using WhatsApp.

Kavandi Tara - Tarah Post...  
Hey there! I am using WhatsApp.

Ainaz Khanom  
Hey there! I am using WhatsApp.

Azad Shahin - Sefarat Otrish Anform...  
Meine Einstellung ist mein Ansatz

Fashami - Sefarat Otrish  
Hallo! Ich benutze WhatsApp.

M. khatibi - Oto Vagner  
Verfügbar

Nosratian - Sefarat Otrish Tejari  
Hey there! I am using WhatsApp.

Sharifi-daftar-memari  
Amir shanfi

Exit group

Ainaz Khanom  
با سلام و احترام  
میراثنامه بدویم در مورد موضوع پانی و شامی کردن  
عکسی خان F نمایشگاه جدید آیا بخواهد ی انجمن ...

Fashami - Sefarat Otrish - Oto Vagner@  
Otrish  
لطفاً پاسخ این مورد را هم بدید.

Kavandi Tara - Tarah Poster Oto Vagner  
Ainaz Khanom  
با سلام فرمودی زین برنامه هاب که در طول برگزاری  
نمایشگاه اجرا میشه، پوسته های لازم را شما طراحی  
می کنید @ Farajolahi - Sefarat Otrish Farhang@

با سلام بله هر پوستری که لازم باشه من در خدمت  
بنده به همراه آقای فرح الهی اگر جدا بخواد تا ۲۸  
فوریه برده خواهیم بود و آب تاب هم همراهان است.  
چه در اون تاریخ در برده و چه قبل و بعدش در تهران  
امور مربوط به طراحی رو من انجام خواهم داد.

Kavandi Tara - Tarah Poster Oto Vagner  
Ainaz Khanom  
سلام وقت بخیر  
ظرفی برنامه زمانبندی آپدیت شده، که داخل گروه هست،  
فیلد ۳ دقیقه ای شهرامندود چیست؟ لطفاً بگید ...

سلام اگر استنباه نکتم فیلم ۳ دقیقه ای همان فیلم بی  
صدایی است که خام خطیبی برای ما با اینمیل ارسال  
کردند و من روی دستگاه خودم سو کریم فردا از محل  
ک

کارگروه هماهنگی اتو واگنر  
Ainaz, Azad, Farajolahi, Fashami, Gashier, Kavandi, M., Nosratian, Sharifi...

Group info

You  
Master of Architecture , Residen... -Ehsan Noon

Farajolahi - Sefarat Otrish ...  
Auf der ewigen Reise

Gashier Birigit - Otrish Cu...  
Hey there! I am using WhatsApp.

Kavandi Tara - Tarah Post...  
Hey there! I am using WhatsApp.

Ainaz Khanom  
Hey there! I am using WhatsApp.

Azad Shahin - Sefarat Otrish Anform...  
Meine Einstellung ist mein Ansatz

Fashami - Sefarat Otrish  
Hallo! Ich benutze WhatsApp.

M. khatibi - Oto Vagner  
Verfügbar

Nosratian - Sefarat Otrish Tejari  
Hey there! I am using WhatsApp.

Sharifi-daftar-memari  
Amir shanfi

Exit group

سلام و صبح هنگی بخیر

من با آقای فرح الهی صحبت میکردم و قرار شد آگه  
امکانش باشه برای پنج شنبه به ویدیو کال مت کنیم

دوستان امکانش هست برای شما؟

M. khatibi - Oto Vagner@ Ehsan Noon@  
مهندس تورق و پیر کار خام خطیبی جواب ممنون  
مشتم تعداد کارهای هر لوگویی رو تعیین میکنی که  
جاوم کاوندی مجوز برای نمایشگاه مجازی صحبت  
کنی تونن برآورد هزینه ها رو در بیانر که ما تقاضاشو  
بدیم

Kavandi Tara - Tarah Poster Oto Vagner  
سلام پنج شنبه ساعت ۱۳ به وقت تهران مناسبه؟

Fashami - Sefarat Otrish  
از نظر من عالی دوستان نظرشونو اعلام میکنن لطفاً؟

Kavandi Tara - Tarah Poster Oto Vagner  
Otto Wagner Plakat A3 V2.jpg

Fashami - Sefarat Otrish

Type a message



# تشکیل گروه مشترک بین تیم اجرایی نظام مهندسی و تیم اجرایی انجمن فرهنگی اتریش

## گزارش مستندسازی نمایشگاه و ورکشاپ اتو واگنر

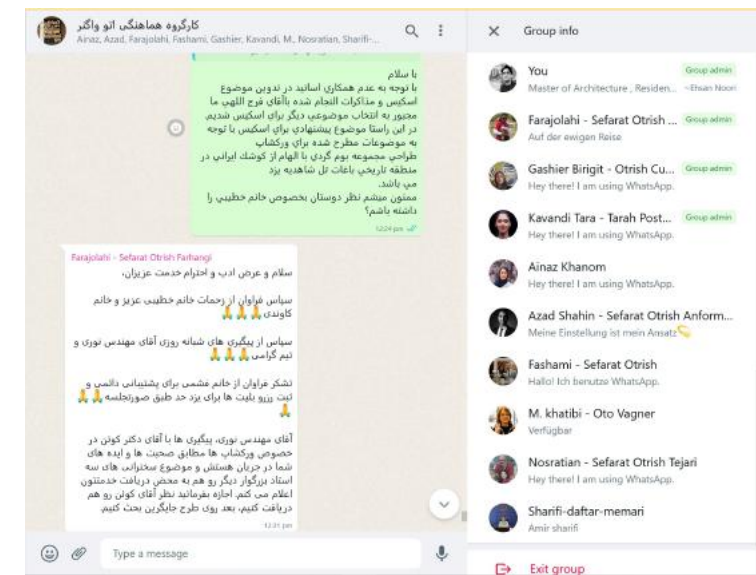
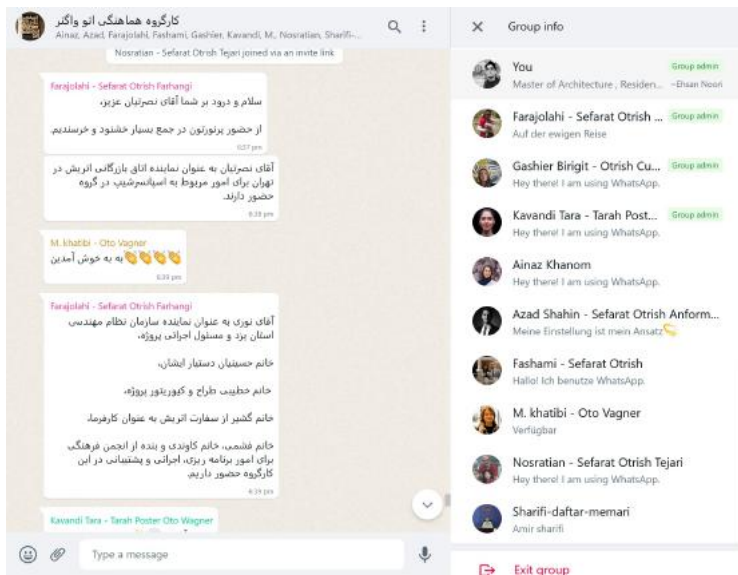
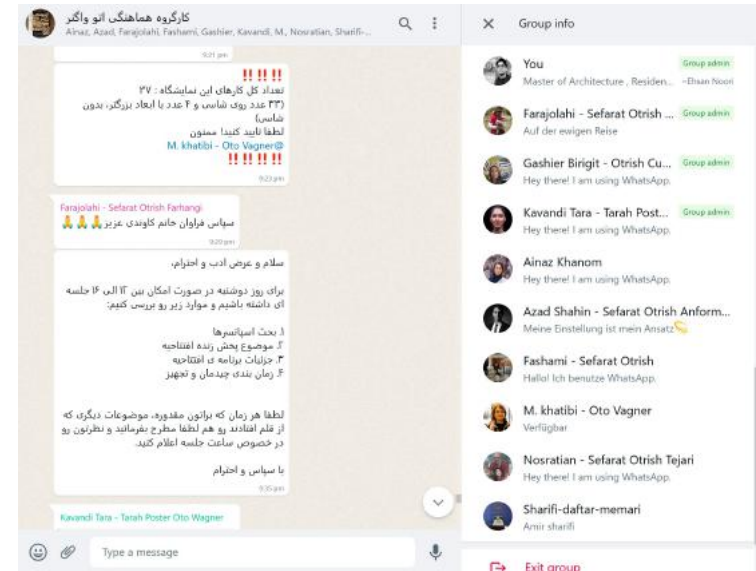
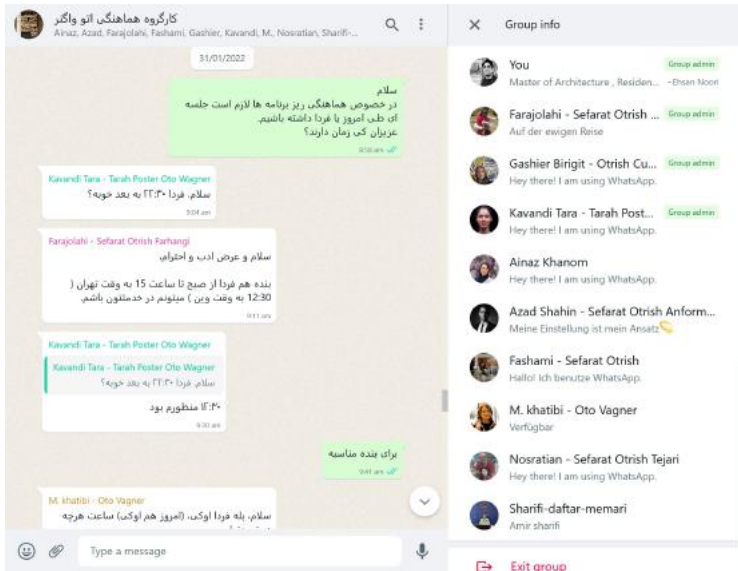

ردیف	عناوین برنامه ها	۱۴۰۱/۰۱/۰۱	۱۴۰۱/۰۲/۰۱	۱۴۰۱/۰۳/۰۱	۱۴۰۱/۰۴/۰۱	۱۴۰۱/۰۵/۰۱	۱۴۰۱/۰۶/۰۱	۱۴۰۱/۰۷/۰۱	۱۴۰۱/۰۸/۰۱	۱۴۰۱/۰۹/۰۱	۱۴۰۱/۱۰/۰۱	۱۴۰۱/۱۱/۰۱	۱۴۰۱/۱۲/۰۱
۱	مذاکره با مهندس علاقه بند و دکتر قانعی و اخذ مصوبه از کمیسیون معماری												
۲	مذاکرات اولیه با خانم مهندس خطیبی مجری نمایشگاه از تریش												
۳	اخذ تاییدیه از هیئت رئیسه سازمان												
۴	بازدید از اماکن نمایشگاهی یزد و جلسه با کمیسیون معماری												
۵	اخذ تاییدیه از هیئت مدیره سازمان												
۶	تهیه تفاهم نامه همکاری برای برگزاری نمایشگاه(بین سازمان و انجمن فرهنگی)												
۷	سفر سفیر اتریش به یزد برای اعضای تفاهم نامه												
۸	انجام هماهنگی های اداری لازم با سازمان ها و ارگان های استانی												
۹	تهیه بوستر و دعوتنامه و عقد قرارداد با اماکن نمایشگاهی و اقامتی												
۱۰	انتقال آثار از تهران به یزد												
۱۱	تجهیز نمایشگاه و آماده سازی مقدمات لازم برای مراسم ها												
۱۲	مراسم عقد تفاهم نامه برگزاری نمایشگاه اتو واگنر بین ریاست سازمان نظام مهندسی و سفیر اتریش												
۱۳	افتتاحیه نمایشگاه شهر بی انتها- اتو واگنر(۱۸۴۱-۱۹۱۸)												
۱۴	رومایی از کتاب آثار اتو واگنر (تهیه شده توسط موزه وین)												
۱۵	مراسم افتتاحیه و سخنرانی سفیر اتریش در ایران												
۱۶	افتتاحیه نمایشگاه یک معمار به عنوان استرالیست رسانه-اتو واگنر و عکاسی												

ردیف	عناوین برنامه ها	۱۴۰۱/۰۱/۰۱	۱۴۰۱/۰۲/۰۱	۱۴۰۱/۰۳/۰۱	۱۴۰۱/۰۴/۰۱	۱۴۰۱/۰۵/۰۱	۱۴۰۱/۰۶/۰۱	۱۴۰۱/۰۷/۰۱	۱۴۰۱/۰۸/۰۱	۱۴۰۱/۰۹/۰۱	۱۴۰۱/۱۰/۰۱	۱۴۰۱/۱۱/۰۱	۱۴۰۱/۱۲/۰۱
۱۷	نشست همایش معماران و مهمانان اتاق بازرگانی اتریش												
۱۸	افتتاحیه نمایشگاه گابریل گورکیان و مدرنیسم وینی												
۲۰	سخنرانی های آنلاین هر ۲ هفته یکبار												
	پنل خانم ماریا آیوک و آقای جانوس کارفاز												
	سخنرانی آقای سید محمد بهشتی سخنرانی خانم مونیکا فابر												
	آقای مایکل هبرشپیکلر												
	آقای کریستین کوون												
	آقای اندرس نیرهاس کی بر، فابین کهر												
	آقای آگوست سارنیتز												
	خانم هانس اشتیفل												
۲۱	نمایش فیلم مستند ۴۵ دقیقه ای												
۲۲	نشست های تخصصی جنبی مهندسان معمار و شهرسازی یزد												
۲۳	نشست تخصصی ارائه معماران اتریشی و ایرانی در خصوص آثار اتو واگنر												
۲۴	نمایشگاه مجازی با قابلیت حرکت در فضاهای نمایشگاهی هر ۳ نمایشگاه												
۲۵	کلاس های معماری معاصر												
۲۶	بازدید دانشجویان												
۲۷	ورکشاپ												
۲۸	ورکشاپ												





- جلسه نمایندگان سازمان و انجمن  
فرهنگی برای مقدمات برگزاری ورکشاپ  
( در محل انجمن فرهنگی اتریش در تهران )







«اجرای مقررات ملی ساختمان ضامن پایداری ساختمان‌ها»

**سرکار خانم دوست فاطمی‌ها**

**مدیرکل محترم کتابخانه‌های عمومی استان یزد**

با سلام و احترام

به استحضار می‌رساند این سازمان در نظر دارد با همکاری سفارت اتریش در ایران نمایشگاهی تحت عنوان شهر بی‌انتهای اتو واگنر (۱۸۴۱-۱۹۱۸) که شامل آثار این معمار شهیر اتریشی می‌باشد را از تاریخ ۵ اسفند ماه ۱۴۰۰ لغایت ۲ اردیبهشت ماه ۱۴۰۱ به مدت تقریبی ۲ ماه در محل گالری کتابخانه مرکزی واقع در بلوار بسیج برگزار نماید. لذا خواهشمند است با عنایت به هماهنگی‌های به عمل آمده با آقای زکی پور، دستور اقدام لازم را صادر فرمایید. پیشاپیش از همکاری سرکار عالی در برگزاری این رویداد فرهنگی و آموزشی کمال تشکر را دارم.



اقدام کننده: احسان نوری - مدیر اجرایی نمایشگاه - تلفن تماس: ۰۹۱۳۱۵۱۷۴۹۲



«اجرای مقررات ملی ساختمان ضامن پایداری ساختمان‌ها»

**جناب آقای جوادیان زاده**

**مدیرکل محترم اداره فرهنگ و ارشاد اسلامی استان یزد**

با سلام و احترام

به استحضار می‌رساند این سازمان در نظر دارد با همکاری سفارت اتریش در ایران نمایشگاهی تحت عنوان آثار شاگردان اتو واگنر (۱۸۴۱-۱۹۱۸) در ایران (معمار شهیر اتریشی و از پایه گذاران سبک معماری مدرن) را از تاریخ ۵ اسفند ماه ۱۴۰۰ لغایت ۲ اردیبهشت ماه ۱۴۰۱ به مدت تقریبی ۲ ماه در محل گالری مجموعه گنجینه هنر، واقع در میدان خان برگزار نماید. لذا خواهشمند است با عنایت به هماهنگی‌های به عمل آمده با آقای برقی، دستور اقدام لازم را صادر فرمایید. پیشاپیش از همکاری جنابعالی در برگزاری این رویداد فرهنگی و آموزشی کمال تشکر را دارم.



اقدام کننده: احسان نوری - مدیر اجرایی نمایشگاه - تلفن تماس: ۰۹۱۳۱۵۱۷۴۹۲

تفاهم نامه بهره برداری از گالری کتابخانه مرکزی

۱۳۰۳۹۴۸۲

۱۳۰۱۲۰۲۵

به نام خدا  
تفاهم نامه بهره برداری از گالری کتابخانه مرکزی یزد

ماده ۱ - طرفین تفاهم نامه

تفاهم نامه حاضر فی مابین: آقای علی ملاعباسی ( معاون اداری مالی کتابخانه های عمومی استان یزد) با کمپلی ۴۴۱۵۷۷۰۵۱ به نمایندگی از اداره کل کتابخانه های عمومی استان یزد به عنوان طرف اول و "سازمان نظام مهندسی ساختمان استان یزد دارای کد اقتصادی ۴۱۱۳۷۳۹۸۶۱۴ و شناسه ملی ۱۴۰۰۰۲۶۱۵۳۴ به آدرس یزد بلوار امام جعفرصادق(ع) - کوچه شهید محمد صالح جعفری کدیستی ۸۹۱۶۷۷۳۹۹۱۸ به نمایندگی آقایان مهندس مجتبی فرهمند(ریاست سازمان) با کد ملی ۴۴۳۱۷۲۵۸۳۰ و مهندس محمود دهقان طرزجانی(خرانه دار سازمان) با کد ملی ۴۴۳۲۲۲۵۲۵۹ به عنوان کارفرما(صاحبان امضای مجاز) به عنوان طرف دوم منعقد می شود

ماده ۲ - موضوع تفاهم نامه

این تفاهم نامه برای بهره برداری از گالری کتابخانه مرکزی یزد با رعایت مقررات داخلی و صرفاً برای برگزاری نمایشگاه اتو واگنر منعقد می شود.

ماده ۳ - مدت تفاهم نامه

مدت تفاهم نامه از تاریخ ۱۴۰۰/۱۲/۲۵ لغایت ۱۴۰۱/۱۲/۳۱ می باشد.

توضیح: .....

ماده ۴ - مبلغ تفاهم نامه

هزینه استفاده از گالری به مدت ۲ ماه مبلغ ۴۰۰ میلیون ریال می باشد که با تخفیف ۵۰ درصد ۲۰۰ میلیون ریال اخذ می گردد و مبلغ مذکور بایستی حداکثر تا ۲ روز قبل از برگزاری برنامه به معاونت اداری مالی اداره کل کتابخانه های عمومی استان یزد تحویل شود.

ماده ۵ - سایر موارد

- ۱- ۵ پس از دریافت مبلغ در صورتیکه به هر دلیل برنامه مورد نظر لغو شود، این مبلغ پس از کسر خسارت (بین ۵٪ تا ۲۰٪ نسبت به تعداد روز) قابل بازگشت است.
- ۲- ۵ برآورد و اعلام خسارات احتمالی و هرگونه ضرر و زیان وارده به فضا و امکانات آن به عهده طرف اول تفاهم نامه بوده و طرف دوم متعهد می شود در صورت ایجاد خسارت، ضرر و زیان آن را پرداخت کند.
- ۳- ۵ اخذ مجوزهای قانونی برای برگزاری مراسم (اداره اسکان و...) به عهده طرف دوم می باشد.
- ۴- ۵ برگزار کننده می بایست تمام شنوات اسلامی و قانونی جمهوری اسلامی ایران را در مدت تفاهم نامه حفظ کرده و موضوع برنامه را از پیش در اختیار طرف اول قرار دهد.
- ۵- ۵ استفاده از برنامه هایی که از پیش هماهنگ نشده اکیداً ممنوع و مسئولیت آن به عهده طرف دوم تفاهم نامه است.
- ۶- ۵ طرف دوم که امضا کننده تفاهم نامه می باشد، برگزار کننده مراسم بوده و حق واگذاری فضا را به شخص، گروه، نهاد و یا اداری دیگری ندارد.
- ۷- ۵ توصیه می شود برگزار کننده مراسم قبل از عقد تفاهم نامه حتماً از فضا و جزئیات مورد نظر بازدید به عمل آورده و پیش بینی های لازم را با طرف اول در تمام موارد انجام دهد. عذر یا عدم اطلاع در این رابطه قابل قبول نیست.

۸- ۵ مدرک معتبر شناسایی طرف دوم به منظور ضمانت تأمین خسارات احتمالی نزد طرف اول به ودیعه گذاشته می شود که در صورت وارد آمدن هرگونه خسارت ناشی از بی احتیاطی و یا عدم توجه به مفاد تفاهم نامه طبق بند ۴-۵ عمل می گردد.

ماده ۶ - تغییر و اصلاح

هرگونه تغییر در مفاد تفاهم نامه، صرفاً با توافق کتبی و قبلی طرفین امکان پذیر است.

ماده ۷ - موارد ویژه

هرگاه به خاطر بروز شرایط بحرانی و حوادث غیرمترقبه (سیل، زلزله و...) یکی از طرفین تفاهم نامه نتواند تعهدات خود را انجام دهد، عدم انجام تعهدات، نقض تفاهم نامه تلقی نخواهد شد.

ماده ۸ - تغییر نشانی

هرگاه یکی از طرفین تفاهم نامه نشانی قانونی خود را در مدت تفاهم نامه تغییر دهد باید کتباً این تغییر را به طرف دیگر ابلاغ کند و تا وقتی که نشانی جدید به طرف دیگر اعلام نشده است، تمام نامه ها، لوراق و مکاتبات به نشانی قانونی ارسال و تمام آنها ابلاغ شده تلقی خواهد شد.



ماده ۹ - حل اختلاف

در صورت بروز هرگونه اختلاف درخصوص اجرای تفاهم نامه یا اختلاف در تفسیر و تعبیر مفاد تفاهم نامه، موضوع ابتدا از طریق مذاکره فی مابین و در صورت عدم حصول نتیجه، حل اختلاف به کانون داوری استان یزد ارجاع خواهد شد.

ماده ۱۰ - تعداد نسخ / امضای طرفین / تاریخ

این تفاهم نامه در ۱۰ ماده، در تاریخ ۱۳۰۳/۱۲/۲۵ تنظیم و امضا شد که دارای ۳ نسخه با اعتبار واحد است و با اطلاع کامل از مفاد آن به امضای طرفین می رسد.

نام و امضاء طرف دوم

سازمان نظام مهندسی ساختمان  
استان یزد

نام و امضاء طرف اول



سازمان نظام مهندسی ساختمان  
استان یزد

سازمان نظام مهندسی ساختمان  
استان یزد

تاریخ: ۱۴۰۰/۱۰/۱۴  
شماره: ۲۹۳  
پوست: ۰۲۹۳

Instagram.com/vezaimmohandesi\_yazd  
t.me/vezaid\_ceo  
www.yezaimmohandesi.ir

«شناسنامه فنی و ملکی همیار ما در زمان بحران»

جناب آقای بهرامی

ریاست محترم نمایندگی وزارت امور خارجه - یزد

بازگشت به نامه ۹۹۷/۱۰۲۴۴۳۴ مورخ ۱۴۰۰/۱۰/۱۳ در خصوص مقدمات برگزاری نمایشگاه «شهر بی انتها: اتو واگنر» ضمن اعلام انجام تدارکات نمایشگاه و استقبال از این جلسه با حضور سفیر محترم اتریش، آقای مهندس نوری به عنوان مدیر اجرایی و رابط سازمان با شماره تماس ۰۹۱۳۱۵۱۷۴۹۲ به حضور معرفی می گردد.



رونوشت:

- آقای مهندس نوری مسئول محترم دبیرخانه کمیسیون ها جهت اطلاع و اقدامات لازم
- بایگانی

اقدام کننده: وحیده قوچانی کارمند امور دفتری ریاست

سازمان نظام مهندسی ساختمان  
استان یزد

تاریخ: ۱۴۰۰/۱۰/۱۴  
شماره: ۲۹۴۵  
پوست: ۰۲۹۳

Instagram.com/vezaimmohandesi\_yazd  
t.me/vezaid\_ceo  
www.yezaimmohandesi.ir

«اجرای مقررات ملی ساختمان ضامن پایداری ساختمان‌ها»

جناب آقای مهندس فرمند

ریاست سازمان نظام مهندسی ساختمان استان یزد

با سلام و احترام

با عنایت به تفاهم صورت گرفته با سفارت اتریش در خصوص برگزاری نمایشگاه شهر بی انتها: اتو واگنر و برنامه های جنبی آن، بدینوسیله خواهشمند است دستور لازم برای برگزاری نمایشگاه عکسهای شخصی اتو واگنر، در گالری خانه مهندس، واقع در سید گل سرخ بازارچه ابوالمعالی، از ابتدای اسفند ماه ۱۴۰۰ لغایت ۳ اردیبهشت ۱۴۰۱ را صادر فرمایید.

دکتر سید فرزند بهرام  
رئیس هیئت مدیره  
سازمان نظام مهندسی ساختمان استان یزد

۱۰/۱۵

اقدام کننده: مهندس احسان نوری - مدیر اجرایی نمایشگاه - تلفن تماس: ۰۹۱۳۱۵۱۷۴۹۲

شماره: ۱۴۰۰/۱۴۲۸۷

تاریخ: ۱۴۰۰/۱۰/۲۹

پوست: دارد



جمهوری اسلامی ایران  
وزارت فرهنگ و ارشاد اسلامی  
اداره کل استان یزد



جناب آقای مهندس مجتبی فرمند

ریاست محترم سازمان نظام مهندسی ساختمان استان یزد

با سلام و احترام

بازگشت به نامه شماره ۰۰/۳۰۲۲۴ مورخ ۱۴۰۰/۱۰/۲۱، در خصوص برگزاری نمایشگاه عکس "شهر بی انتها" در محل‌های نگارخانه کتابخانه مرکزی یزد، نگارخانه خانه مهندس و گنجینه فرهنگ و هنر از تاریخ ۱۴۰۰/۱۲/۰۵ الی ۱۴۰۱/۰۲/۰۳ حداکثر به مدت ۲ ماه، به اطلاع می‌رساند برگزاری نمایشگاه مذکور بر اساس تصاویر ارائه شده در لوح فشرده (۲۲۸ عکس) با رعایت کلیه ضوابط و قوانین مربوطه و منوط به اخذ مجوز از ارگان‌های مرتبط دیگر از نظر این اداره کل بلا مانع می‌باشد.

محمد جوادیان زاده  
مدیرکل

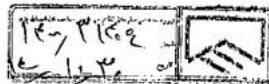
سازمان نظام مهندسی ساختمان  
استان یزد

Instagram.com/nezammohandesi\_yazd  
t.me/yazd\_ceo www.yazdnezam.ir

تاریخ: ۱۴۰۰/۱۰/۲۹  
شماره: ۰۰/۳۰۲۲۴  
پوست:

«اجرای مقررات ملی ساختمان ضامن پایداری ساختمان‌ها»

جناب آقای جوادیان زاده

مدیرکل محترم اداره فرهنگ و ارشاد اسلامی

با سلام و احترام

پیرو نامه شماره ۰۰/۲۹۳۴۴ مورخ ۱۴۰۰/۱۰/۱۴ به استحضار می‌رساند این سازمان در نظر دارد از تاریخ ۵ اسفند ماه ۱۴۰۰ لغایت ۳ اردیبهشت ماه ۱۴۰۱ به مدت ۲ ماه با همکاری انجمن فرهنگی سفارت اتریش در تهران اقدام به برگزاری نمایشگاه بصورت همزمان با موضوع معرفی آثار "اتو واگنر" معمار و شهرساز شهیر اتریشی و از بنیان گذاران سبک معماری مدرن، شامل تصاویر انبیه و فضاهای شهری، به شرح ذیل نماید:

- ۱- نمایشگاه (شهر بی انتها): اتو واگنر (۱۹۱۸-۱۸۴۱) در محل گالری کتابخانه مرکزی یزد واقع در بلوار بسیج
  - ۲- نمایشگاه آثار عکاسی اتو واگنر در محل گالری خانه مهندس واقع در خیابان سید گل‌سرخ، بازارچه ابوالعمالی
  - ۳- نمایشگاه آثار معماری شاگردان اتو واگنر در ایران و اتریش در محل نگارخانه گنجینه هنر واقع در میدان خان
- لذا بدینوسیله ضمن ارسال تصاویر آثار خواهشمند است، دستور لازم جهت صدور مجوز برگزاری و محتوایی نمایشگاه را صادر فرمایید. پیشاپیش از همکاری جنابعالی با این مجموعه کمال تشکر و قدردانی را دارم.

مجتبی فرمند  
ریاست سازمان

رونوشت:

- آقای مهندس نوری مدیر محترم اجرایی نمایشگاه جهت پیگیری لازم

\*اقدام کننده: احسان نوری- مدیر اجرایی نمایشگاه- شماره همراه (۰۹۱۳۲۵۱۷۲۹۲)





«اجرای مقررات ملی ساختمان ضامن پایداری ساختمان‌ها»

### جناب آقای عزیزی

معاون محترم سیاسی، امنیتی و اجتماعی استانداری یزد

موضوع: درخواست برگزاری مراسم افتتاحیه نمایشگاه اتو واگنر

با سلام و احترام

با عنایت به مجوز صادر شده از اداره کل فرهنگ و ارشاد اسلامی استان یزد به شماره ۱۴۰۰/۱۴۲۸۷ مورخ ۱۴۰۰/۱۰/۲۹ این سازمان با همکاری انجمن فرهنگی سفارت اتریش بنا دارد، نمایشگاه تخصصی آثار اتو واگنر (۱۸۴۱-۱۹۱۸) معمار و شهرساز شهیر اتریشی را از ۵ اسفند ماه ۱۴۰۰ لغایت ۳ اردیبهشت ماه ۱۴۰۱ به صورت همزمان در ۳ محل، گالری کتابخانه مرکزی یزد، گالری خانه مهندس و گالری گنجینه هنر برگزار نماید.

در این راستا افتتاحیه این ۳ گالری در فضای آزاد پشت بام کتابخانه مرکزی واقع در بلوار بسیج، با حضور مهمانانی از سفارتخانه و مقامات استان با ظرفیت ۳۰ نفر و رعایت کامل پروتکل‌های بهداشتی و فاصله گذاری اجتماعی به مدت ۱ ساعت برگزار خواهد شد. لذا بدینوسیله از آن اداره محترم درخواست صدور مجوز برگزاری مراسم افتتاحیه در شرایط پاندمی کرونا را داریم.

مجتبی فرهنگند  
ریاست سازمان

رونوشت:

- جناب آقای جوادیان مدیرکل محترم اداره فرهنگ و ارشاد اسلامی استان یزد جهت استحضار.
- جناب آقای بهرامی رئیس محترم دفتر نمایندگی وزارت امور خارجه در استان یزد جهت استحضار و هماهنگی.
- جناب آقای زکی پور ریاست محترم کتابخانه مرکزی جهت استحضار.

\*اقدام کننده: احسان نوری - نماینده سازمان در اجرای نمایشگاه اتو واگنر



«اجرای مقررات ملی ساختمان ضامن پایداری ساختمان‌ها»

### جناب آقای موسوی ندوشن

رئیس محترم اداره بهداشت شهرستان یزد

موضوع: درخواست برگزاری مراسم افتتاحیه نمایشگاه اتو واگنر

با سلام و احترام

با عنایت به مجوز صادر شده از اداره کل فرهنگ و ارشاد اسلامی استان یزد به شماره ۱۴۰۰/۱۴۲۸۷ مورخ ۱۴۰۰/۱۰/۲۹ این سازمان با همکاری انجمن فرهنگی سفارت اتریش بنا دارد، نمایشگاه تخصصی آثار اتو واگنر (۱۸۴۱-۱۹۱۸) معمار و شهرساز شهیر اتریشی را از ۵ اسفند ماه ۱۴۰۰ لغایت ۳ اردیبهشت ماه ۱۴۰۱ به صورت همزمان در ۳ محل، گالری کتابخانه مرکزی یزد، گالری خانه مهندس و گالری گنجینه هنر برگزار نماید.

در این راستا افتتاحیه این ۳ گالری در فضای آزاد پشت بام کتابخانه مرکزی واقع در بلوار بسیج، با حضور مهمانانی از سفارتخانه و مقامات استان با ظرفیت ۳۰ نفر و رعایت کامل پروتکل‌های بهداشتی و فاصله گذاری اجتماعی به مدت ۱ ساعت برگزار خواهد شد. لذا بدینوسیله از آن اداره محترم درخواست صدور مجوز برگزاری مراسم افتتاحیه در شرایط پاندمی کرونا را داریم.

مجتبی فرهنگند  
ریاست سازمان  
رئیس محترم دفتر نمایندگی وزارت امور خارجه در استان یزد

رونوشت:

- جناب آقای جوادیان مدیرکل محترم اداره فرهنگ و ارشاد اسلامی استان یزد جهت استحضار.
- جناب آقای بهرامی رئیس محترم دفتر نمایندگی وزارت امور خارجه در استان یزد جهت استحضار و هماهنگی.
- جناب آقای زکی پور ریاست محترم کتابخانه مرکزی جهت استحضار.

\*اقدام کننده: احسان نوری - نماینده سازمان در اجرای نمایشگاه اتو واگنر



جمهوری اسلامی ایران  
وزارت کشور  
استادفارس یزد  
پرستش

شماره: ۲۱۷۲۸۷  
تاریخ: ۱۴۰۰/۱۱/۲۷  
ساعت: ۱۳:۱۶  
پرستش: ندارد

دفتر امور اجتماعی و فرهنگی



جمهوری اسلامی ایران  
وزارت کشور  
استادفارس یزد  
پرستش

شماره: ۲۱۷۲۸۷  
تاریخ: ۱۴۰۰/۱۱/۲۷  
ساعت: ۱۳:۱۶  
پرستش: ندارد

دفتر امور اجتماعی و فرهنگی

**تولید پشتیبانی ها، مانع زدایی ها**

جناب آقای فرهمند  
رئیس محترم سازمان نظام مهندسی ساختمان استان  
موضوع: بلامانع بودن برگزاری مراسم افتتاحیه نمایشگاه اتو واگنر  
سلام علیکم

با احترام، بازگشت به نامه شماره ۲۴۴۴۱ مورخ ۱۴۰۰/۱۱/۲۴ در خصوص برگزاری مراسم افتتاحیه نمایشگاه اتو واگنر در محل پشت بام کتابخانه مرکزی، ضمن اعلام بلامانع بودن برگزاری مراسم مذکور (از لحاظ موضوع بهداشتی) در تاریخ ۱۴۰۰/۱۲/۰۵ و به منظور جلوگیری از افزایش خیز ششم بیماری کووید -۱۹ و نیز تاکید بر اجرای شیوه نامه های بهداشتی، رعایت نکات و موارد زیر الزامی می باشد:

- رعایت فاصله گذاری اجتماعی و استفاده کلیه عوامل و مدعوین از ماسک مطابق شیوه نامه های بهداشتی الزامی است.
- پرهیز و خودداری از توزیع هرگونه پذیرایی به هر شکل ممکن در شروع، حین و پایان مراسم
- لازم است قبل از شروع مراسم، محل برگزاری و تجهیزات آن به روش گندزدایی، نظافت و شستشو شود.
- محل برگزاری می بایست دارای دسترسی آسان و الزامات ترافیکی بوده و تسهیل در عبور و مرور مدنظر باشد.
- از ایجاد هرگونه غرفه و نمایشگاه در حاشیه مراسم جداً خودداری شود.
- برگزاری مراسم، دقیقاً در ساعت مقرر و حداکثر ۲ ساعت
- هدایت و راهنمایی شرکت کنندگان جهت جلوگیری از ازدحام
- نظارت دقیق بر رعایت فاصله ۱/۵ متر بین چینش صندلی ها
- حداکثر جمعیت شرکت کنندگان در فضای باز ۴۰ نفر
- نصب تابلو اطلاع رسانی جهت رعایت شیوه نامه های بهداشتی
- محلول ضدعفونی استاندارد در دسترس کلیه حضار باشد.
- گذشت دو هفته از نوبت دوم واکسن عوامل برگزار کننده و شرکت کنندگان و نیز دارا بودن کارت گواهی واکسیناسیون الزامی می باشد.
- نداشتن علائم بیماری در عوامل برگزار کننده و شرکت کنندگان

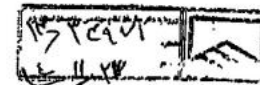

**تولید پشتیبانی ها، مانع زدایی ها**

لازم به ذکر است مسئولیت نظارت بر حسن اجرای شیوه نامه ها بر عهده آن سازمان است و نیز در صورت تغییر شرایط بیماری و رنگ بندی و یا اتخاذ تصمیمات ملی و استانی مقابله با کرونا در این رابطه، ملاک رعایت آخرین مصوبات و دستورالعمل ها می باشد.

جلال تبریزی  
رئیس مرکز

**رونوشت:**

- معاون محترم سیاسی، امنیتی و اجتماعی استانداری برای استحضار
- فرماندار محترم شهرستان یزد برای آگاهی
- معاون محترم بهداشت دانشگاه علوم پزشکی و خدمات بهداشتی درمانی شهید صدوقی (ره) برای اطلاع



سازمان نظام مهندسی ساختمان  
استان یزد

Instagram.com/nezammohandesi\_  
t.me/yazd\_oeo    www.yazdnez

«اجرای مقررات ملی ساختمان ضامن پایداری ساختمان‌ها»

**جناب آقای پیرامی**

**ریاست محترم دفتر نمایندگی وزارت امور خارجه در یزد**

موضوع: ارسال مجوز برگزاری مراسم افتتاحیه از ستاد کرونا

با سلام و احترام

با عنایت به مذاکرات صورت گرفته در خصوص برگزاری نمایشگاه اتو واگنر در یزد به پیوست نامه شماره ۲۱۷۲۸۷ مورخ ۱۴۰۰/۱۱/۲۷ از مدیرکل محترم اجتماعی و فرهنگی استانداری یزد با موضوع بلامانع بودن برگزاری مراسم افتتاحیه نمایشگاه اتو واگنر در زمان پاندمی کرونا جهت استحضار و ارسال به سفارت اتریش در تهران ارسال می‌گردد، خواهشمند است دستور اقدام مقتضی صادر گردد.



رونوشت:

- جناب آقای مهندس یادگاری مدیرکل محترم اداره راه و شهرسازی جهت استحضار

\*اقدام کننده احسان نوری - نماینده سازمان در برگزاری نمایشگاه

**بیمه نامه آتش سوزی شرکت بیمه کوثر**  
(سهامی عام)

این سند با رعایت شرایط عمومی و خصوصی و مقررات عرف بیمه در ایران و شرایط خصوصی و عمومی مندرج در متن و ظهر بیمه نامه که جز لاینفک آن تلقی می گردد صادر شده است.

شماره بیمه نامه: ۱۴۰۰/۱۲۱۲۳۱۱۰/۰۷۱	تاریخ صدور بیمه: ۱۴۰۰/۱۲/۰۷	تاریخ شروع بیمه: ۱۴۰۰/۱۲/۰۱
شماره پیشنهاد: -	تاریخ پیشنهاد: ۱۴۰۰/۱۲/۰۷	کد یکتا بیمه: ۵۰۰۰۸۷۰۷۵۸۰
واحد صدور: یزد-۳۱۱	مصرف: -	کد رایانه بیمه نامه: -

بیمه گذار: سازمان نظام مهندسی ساختمان استان یزد (۱۴۰۰-۳۸۷۲۰۰)	کد ملی / کد اقتصادی: ۱۱۱۳۷۷۲۹۸۶۱۴
به نفع: بیمه گذار	
نشانی بیمه گذار: استان یزد - یزد - یزد - بلوار امام جعفر صادق - کوچه شهید محمد صالح جعفری	
کد پستی: -	تلفن: ۰۲۵۲۸۲۶-۸۰۰

نوع مورد بیمه: غیر صنعتی	نوع کاربری: نمایشگاه نقاشی - نگارخانه	نوع بیمه نامه: قطعی
شرح دقیق کاربری: نمایشگاه عکس		
محل مورد بیمه: استان یزد - یزد - یزد - میدان بعثت - خیابان سید گلرخ - روبروی پمپ بنزین داخل کوچه ابوالعالی - خانه مهندس		

خطرات اصلی: آتش سوزی - صاعقه مستقیم - انفجار
خطرات اضافی: سرقت یا شکست حرز

از ساعت ۲۴ روز: ۱۴۰۰/۱۲/۰۱	تاریخ پایان: ۱۴۰۰/۱۲/۰۱	به مدت: ۹۱ روز می باشد.
----------------------------	-------------------------	-------------------------

شرح مورد بیمه	ارزش مورد بیمه (به ریال)	برخ (در هزار)
مورد بیمه عبارت است از اموال متعلق به بیمه گذار به نشانی فوق الذکر به شرح ذیل: اموال شامل تابلو عکس و پوستر یا قاب شیشه ای جمعاً به مبلغ:	۴۰۰,۰۰۰,۰۰۰	۱۰۰
جمع ارزش مورد بیمه	۴۰۰,۰۰۰,۰۰۰	

شرح	ارزش (در ریال)	برخ (در هزار)
مورد بیمه نمایشگاه عکس - پوشش سرقت یا شکست حرز - حتماً ارزش:	۴۰۰,۰۰۰,۰۰۰	۱۰۰
جمع ارزش موارد بیمه	۴۰۰,۰۰۰,۰۰۰	

مجموع سرمایه تحت پوشش: ۴۰۰,۰۰۰,۰۰۰
حق بیمه (به عدد): ۱,۶۸۲,۴۰۰ ریال
مالیات بر ارزش افزوده: ۱۰۰,۹۴۴ ریال
حق بیمه قابل پرداخت (به عدد): ۱,۸۳۳,۰۰۰ ریال
- (به حروف) یک میلیون و شصت و دو هزار و چهارصد ریال
عوارض شهرداری: ۵۰,۴۷۲ ریال
- (به حروف) یک میلیون و هشتصد و سی و سه هزار ریال

مستول صدور  
کد اقتصادی: ۱۳۰۰۸۷۱۲  
کد واحد صدور: ۱۳۰۰۸۷۱۲  
شماره حساب: ۱۳۰۰۸۷۱۲  
شماره حساب: ۱۳۰۰۸۷۱۲  
شماره حساب: ۱۳۰۰۸۷۱۲

نشانی واحد صدور استان یزد - یزد - یزد - میدان معلم - ابتدای بلوار ۲۲ بهمن  
تلفن: ۳۷۲۸۲۳۲

**کارگزاری رسمی بیمه**  
**مجتبی مظفری**

شماره: ۰۰۸۸۸/۳۴۳ تاریخ: ۱۳۰۰/۱۲/۰۸

مدارای پروانه فعالیت از بیمه مرکزی جمهوری اسلامی ایران

مدیریت محترم سازمان نظام مهندسی ساختمان استان یزد

با سلام و احترام

نظر به صدور ۳ فقره بیمه نامه آتشسوزی خواهشمند است نسبت به پرداخت حق بیمه به شماره شبای IR61012000000005338190395 بانک ملت بنام مجتبی مظفری دستورات لازم را مبذول فرمایید.

ردیف	بیمه نامه	شماره بیمه نامه	حق بیمه (ریال)
۱	آتشسوزی	۱۴۰۰/۱۲۱۲۳۱۱۰/۰۷۱	۱,۸۳۳,۰۰۰
۲	آتشسوزی	۱۴۰۰/۱۲۱۲۳۱۱۰/۰۷۲	۱,۸۳۳,۰۰۰
۳	آتشسوزی	۱۴۰۰/۱۲۱۲۳۱۱۰/۰۷۳	۱,۸۳۳,۰۰۰
جمع کل			۵,۴۹۹,۰۰۰

کارگزاری رسمی بیمه  
بیمه کوثر  
کد اقتصادی: ۱۳۰۰۸۷۱۲  
کد واحد صدور: ۱۳۰۰۸۷۱۲





### شرکت بیمه کوثر

شرایط خصوصی پوشش سرقت با شکست حرز

شرایط پیوست بیمه نامه آتش سوزی شماره ۱۴۰۰/۱۳۱۲/۳۱۱۰/۰/۷۱ که جز لاینفک آن می باشد.

تعرف به پیشنهاد مورخ ۱۳۰۰/۱۳۱۲/۰۷ بیمه گذار و همچنین با عنایت به ماده ۱۳ شرایط عمومی بیمه نامه آتش سوزی مصوب شورای عالی بیمه بدین وسیله خسارات وارد به مورد بیمه طبق شرایط زیر تحت پوشش بیمه نامه قرار میگیرد.

ماده ۱ تعهد بیمه گر:

بیمه دزدی، فقدان اشیای بیمه شده یا خراب شدن آنها را که در نتیجه دزدی یا شکست حرز پدید آمده باشد تأمین می نماید.

موارد زیر سرقت یا شکست حرز محسوب می شود:

- ۱.۱ بالا رفتن از دیوار، شکستن درب و پنجره و شیشه، خراب کردن دیوار و نظایر آن.
- ۱.۲ باز کردن درب به وسیله کلیدهای تقلبی و سایر آلاتی که برای باز کردن عادی قفل به کار نمی رود. ورود به محل مورد بیمه در شب به منزله شکست حرز تلقی خواهد شد.
- ۱.۳ ورود به محل مورد بیمه شده یا تهدید به جان یا آبروی بیمه گذار، افراد خانواده و خدمتکاران به نحوی که زندگی آنها را در خطر قرار دهد.

ماده ۲ اشیای بیمه شده:

- ۲.۱ بیمه شامل اشیایی است که صورت ریز و ارزش تفکیکی آنها منضم بیمه نامه می باشد.
- ۲.۲ پول نقد اسکناس و برکهای بهادار شامل بیمه نیست مگر اینکه برای آنها موافقت جداگانه صورت گرفته باشد آن هم برای مبالغ اظهار شده که در گاو صندوق و یا در صندوقچه آهنی دیواری یا صندوقچه های مهر و موم شده نگهداری شود.

ماده ۳ استثنائات:

موارد زیر جزو تمهدهات بیمه گر نخواهد بود:

- ۳.۱ دزدی در موقع جنگ، اغتشاشات داخلی و اعتصاب
- ۳.۲ دزدی حبابی که هنگام آتش سوزی، انفجار، سیل و زلزله رخ می دهد.
- ۳.۳ دزدی حبابی که بوسیله خدمتکاران و افرادی که با بیمه گذار در یک جا زندگی می کنند انجام شود.
- ۳.۴ دزدی در صورتی که محل مورد بیمه بیش از ۷۲ ساعت خالی از سکنه یا نگهبان مانده باشد.

ماده ۴ وظایف بیمه گذار در صورت وقوع حادثه:

چنانچه در نتیجه دزدی به اموال مورد بیمه خسارتی وارد شود که جبران آن در نهد شرکت می باشد، بیمه گذار موظف است:

- ۴.۱ بلافاصله پس از اطلاع از سرقت، اداره آگاهی یا کلانتری و یا سایر مراجع انتظامی محل را مطلع نموده و در مورد دستگیری سارق اموال مسروقه یا مقامات مذکور همکاری لازم را بعمل آورد.
- ۴.۲ موضوع را فوراً به اطلاع شرکت بیمه کوثر با ذکر مبلغ تقریبی خسارت برساند این اطلاع ممکن است شفاهی یا به وسیله تلفن و یا تلگراف داده شود مشروط به اینکه متناظر آن به وسیله نامه یا اخذ رسید از طرف شرکت یا نامه سفارشی تأیید گردد.
- ۴.۳ ظرف مدت دو روز از تاریخ اعلام خسارت فهرست جامعی از خسارت وارده را تهیه کرده و برای این شرکت ارسال نمایند. چنانچه بعد از حادثه نیز اطلاعاتی در مورد سرقت به دست آورد بلافاصله بیمه گر را مطلع نموده و در مورد کشف اموال مسروقه یا شرکت تشریک مساعی نماید.
- ۴.۴ چنانچه بیمه گذار تمهدهات مندرج در ماده ۴ را انجام ندهد شرکت می تواند از پرداخت قسمتی یا تمام خسارت وارده خودداری نماید.
- ۴.۵ بیمه گذار موظف است کلیه اقدامات ایستنی را در جهت جلوگیری از سرقت بعمل آورد.

ماده ۵ فرانشیز:

بند مورد بیمه ۱: سهم بیمه گذار از جبران هر خسارت ۱۰ درصد مبلغ خسارت و حداقل ۱۰۰۰۰۰۰۰ ریال خواهد بود.



تاریخ صدور: ۱۴۰۰/۱۳۱۲/۰۸  
شماره قرارداد: ۲۱۱۰۰۰۰۰۰

اینتر بیمه گذار را به شرایط عمومی و خصوصی پیوست که جزء لاینفک بیمه نامه است، جلب می نماید.  
طبق ماده ۱۰ قانون بیمه، در صورتی که مال بیمه شده کسر از قیمت واقعی بیمه شده باشد، سببگر فقط به نسبت مساحتی که بیمه کرده است مسئول پرداخت خسارت خواهد بود.  
بیمه گذار موظف است در صورت بروز حادثه، مراتب را بلافاصله به شرکت بیمه کوثر اعلام نماید.  
بیمه نامه این شرایط این بیمه نامه تعارضی به وجود آید به ترتیب اولویت این شرایط عمومی و خصوصی پیوست و شرایط عمومی حاکم خواهد بود.  
۵. انتشار این بیمه نامه منوط به پرداخت حق بیمه می باشد، که سهم گذار می بایست بلافاصله پس از صدور بیمه نامه به حساب رایالی شماره ۸۹۹۲۲۴۵۱۷ نزد بانک ملت به نام شرکت بیمه کوثر یا ششماه اعلامی وارزی و قس و اربری را به بیمه گر تحویل نماید (ارسال توسط دورنگار بلافاصله است).  
۶. پرداخت خسارت در مورد کالاهای طرح رصد (طبق اعلام وزارت صحت) منوط به کت واحد نگهداری کالا در سامانه جامع ابزارها و مراکز نگهداری کالا بیش از صدور بیمه نامه یا آخرین الحاقیه صادره این بیمه نامه خواهد بود.  
۷. بیمه گذار می بایست صورت ریز و ارزش تفکیکی موضوع این بیمه نامه را ظرف مدت یکماه از تاریخ شروع بیمه نامه به بیمه گر تحویل نماید. در غیر اینصورت هنگام بروز خسارت ملاک تسویه و محاسبه منحصر به نظریه کارشناس بیمه گر بوده و هیچگونه صورت ریز و ارزش تفکیکی دیگری مورد پذیرش نخواهد بود.  
۸. بیمه گذار متکلف است، حق بیمه را در حساب شرایط و زمان توافق شده در شرایط خصوصی مندرج در این بیمه نامه، به حساب بیمه گر وارزی نموده و رسید دریافت نماید. در غیر اینصورت در زمان بروز حادثه، مبلغ خسارت به نسبت حق سهم وصولی به حق بیمه ای که تا روز قبل از وقوع حادثه می بایست پرداخت می شد محاسبه و پرداخت می گردد. (ماده ۱۲ قانون بیمه مصوب سال ۱۳۱۶).  
۹. در صورت وقوع حادثه احتمالی اثاب میزان موجودی به عهده سهم گذار می باشد.  
۱۰. این شرکت هیچ گونه تمهیدی نسبت به موجودی های مستقر در محوطه باز و غیر محصور و غیر مسقف محل مورد بیمه را ندارد.  
۱۱. در صورتیکه مالی به کمتر از ارزش واقعی بیمه شده باشد، بیمه گر فقط به تناسب مساحتی که بیمه کرده است یا قیمت واقعی مال مسئول خسارت خواهد بود. (ماده ۱۰ قانون بیمه).  
۱۲. استفاده از وسایل گرماده غیر استاندارد در محل مورد بیمه اکیداً ممنوع میباشد هنگام ترک محل مورد بیمه قطع جریان برق و گاز از محل فیوز اصلی و شیر اصلی الزامی میباشد.  
۱۳. توجه بیمه گذار را به مادتهای ۲۷ و ۲۳ شرایط عمومی بیمه نامه های آتشسوزی جلب مینمائیم بدین است در صورت وقوع حادثه مسئولیت عدم انجام مفاد مندرج در مادتهای مذکور متوجه بیمه گذار خواهد بود.  
۱۴. خسارت های قبل از تاریخ صدور الحاقیه تحت پوشش بیمه نامه نخواهد بود.  
باقی شرایط خصوصی طبق جدول پیوست

نشانی واحد صدور استان بزرگ، بزرگ، بزرگ میدان معلم ابتدای بلوار ۲۴ بهمن  
تلفن: ۲۷۱۶۲۲۲۲





**شرکت بیمه کوثر**  
(سهامی عام)

این بیمه نامه براساس و اعتبار قوانین و مقررات عرف بیمه در ایران و شرایط خصوصی و عمومی مندرج در متن و ظهر بیمه نامه که جز لاینفک آن تلقی می گردد صادر شده است.

شماره بیمه نامه: ۱۲۰۰۰۱۲۲۳۳۱۱-۰۱۰۱۷۲	تاریخ صدور بیمه: ۱۳۰۰/۱۲/۰۸	تاریخ شروع بیمه: ۱۳۰۰/۱۲/۰۱
شماره پیشنهاد: -	تاریخ پیشنهاد: ۱۳۰۰/۱۲/۰۷	کد یکتا بیمه: ۵۰۰۰۸۷۰۷۶۷۷
واحد صدور: یزد-۴۱۱	معرف: -	کد رایانه بیمه نامه:
بیمه گذار: سازمان نظام مهندسی ساختمان استان یزد (۱۲۰۰۰۳۸۷۲۰۰۰)		
به نفع: بیمه گذار		
نشانی بیمه گذار: استان یزد - یزد - بلوار امام جعفر صادق - کوچه شهید محمد صالح حدیری		
کد پستی: -		
تلفن: ۰۳۵۲۸۲۴۰۸۰۰		
نوع مورد بیمه: غیر صنعتی	نوع کاربری: نمایشگاه نقاشی - نگارخانه	
شرح دقیق کاربری: نمایشگاه عکس		
محل مورد بیمه: استان یزد - یزد - یزد - خیابان قیام هزار خان - میدان خان - گنجینه فرهنگ و هنر یزد		
خطرات اصلی: آتش سوزی - صاعقه مستقیم - انفجار		
خطرات اضافی: سرقت یا شکست حرز		
از ساعت ۲۴ روز: ۱۳۰۰/۱۲/۰۱	لغایت ساعت ۲۴ روز: ۱۳۰۰/۱۲/۰۱	به مدت: ۹۱ روز می باشد.
شرح مورد بیمه	ارزش مورد بیمه (به ریال)	نرخ (در هزار)
مورد بیمه عبارت است از اموال متعلق به بیمه گذار به نشانی فوق الذکر به شرح ذیل: اموال شامل تابلو عکس و پوستر با قاب شیشه ای جمعا به مبلغ:	۴۰۰,۰۰۰,۰۰۰	۱,۰۰۱
جمع ارزش مورد بیمه	۴۰۰,۰۰۰,۰۰۰	
شرح	ارزش (ریال)	نرخ (در هزار)
مورد بیمه نمایشگاه عکس - پوشش سرقت یا شکست حرز عمدتا به ارزش	۴۰۰,۰۰۰,۰۰۰	۶
جمع ارزش موارد بیمه	۴۰۰,۰۰۰,۰۰۰	
مجموع سرمایه تحت پوشش: ۴۰۰,۰۰۰,۰۰۰		
حق بیمه (به عدد): ۱,۶۸۲,۴۰۰ ریال	- (به حروف) یک میلیون و شصت و هشتاد و دو هزار و چهارصد ریال	
مالیات بر ارزش افزوده: ۱۰۰,۹۴۴ ریال	عوارض شهرداری: ۵۰,۴۷۲ ریال	
حق بیمه قابل پرداخت (به عدد): ۱,۸۳۳,۰۰۰ ریال	- (به حروف) یک میلیون و هشتصد و سی و سه هزار ریال	

**شرکت بیمه کوثر**

نظریه بیمه گذار را به شرایط عمومی و خصوصی پیوست که جز لاینفک بیمه نامه است، جلب می نماید. طبق ماده ۱۰ قانون بیمه، در صورتی که مال بیمه شده، فقط به نسبت مبلغی که بیمه کرده است مسئول پرداخت خسارت می باشد.

بیمه گذار موظف است در صورت بروز حادثه، مراتب آتش و حریق را ظرف مدت ۵ روز به شرکت بیمه کوثر اعلام نماید. شرکت بیمه کوثر این بیمه نامه منوط به پرداخت حق بیمه می باشد. که بیمه گذار می بایست بلافاصله پس از صدور بیمه نامه به حساب ریالی شماره AP99922047 نزد بانک ملت به نام شرکت بیمه کوثر یا شماره اعلامی وارز و فیش واریزی را به بیمه گر تحویل نماید (ارسال توسط دورنگار بلافاصله است).

6. پرداخت خسارت در مورد ۷۳۳های طرح رصد (طبق اعلام وزارت صحت) منوط به ثبت واحد نگهداری ۷۳۳ در سامانه جامع اشراخا و مراکز نگهداری کلا پیش از صدور بیمه نامه یا آخرین الحاقیه صادره این بیمه نامه خواهد بود.

7. بیمه گذار می بایست صورت ریز و ارزش تفکیکی موضوع این بیمه نامه را ظرف مدت یکماه از تاریخ شروع بیمه نامه به بیمه گر تحویل نماید. در غیر اینصورت هنگام بروز خسارت ملاک تسویه و محاسبه منحصراً نظریه کارشناس بیمه گر بوده و هیچگونه صورت ریز و ارزش تفکیکی دیگری مورد پذیرش نخواهد بود.

8. بیمه گذار مکلف است، حق بیمه را بر مبنای شرایط و زمان توافق شده در شرایط خصوصی مندرج در این بیمه نامه، به حساب بیمه گر واریز نموده و رسید دریافت نماید. در غیر اینصورت در زمان بروز حادثه، مبلغ خسارت به تناسب حق بیمه وصولی به حق بیمه ای که تا روز قبل از وقوع حادثه می بایست پرداخت می شد محاسبه و پرداخت می گردد. (ماده ۱۲ قانون بیمه مصوب سال ۱۳۱۶)

9. در صورت وقوع حادثه احتمالی اثبات میزان موجودی به عهده بیمه گذار می باشد.

10. این شرکت هیچ گونه تعهدی نسبت به موجودی های مستقر در محوطه باز و غیر محصور و غیر سقف محل مورد بیمه و ندارد.

11. در صورتیکه مالی به کمتر از ارزش واقعی بیمه شده باشد، بیمه گر فقط به تناسب مبلغی که بیمه کرده است یا قیمت واقعی مال مسئول خسارت خواهد بود. (ماده ۱۰ قانون بیمه)

12. استفاده از وسایل گرماده غیر استاندارد در محل مورد بیمه اکیدا ممنوع میباشد هنگام ترک محل مورد بیمه قطع جریان برق و گاز از محل قبوز اصلی و شیر اصلی الزامی میباشد.

13. نمودن بیمه گذار را به مادتهای ۲۷، ۲۳ شرایط عمومی بیمه نامه های آتشسوزی جلب مینمائیم بدینوسیله است در صورت وقوع حادثه مسئولیت عدم انجام مفاد مندرج در مادتهای مذکور متوجه بیمه گذار خواهد بود.

باقی شرایط خصوصی طبق جدول پیوست

نشانی واحد صدور استان یزد، یزد، یزد میدان معلم جنبهای بلوار ۲۲ بهمن  
تلفن: ۳۷۲۸۲۳۲۲



نشانی واحد صدور استان یزد، یزد، یزد میدان معلم جنبهای بلوار ۲۲ بهمن  
تلفن: ۳۷۲۸۲۳۲۲



شرکت بیمه کوثر (سهامی عام)  
مسئول صدور  
کد اقتصادی: ۴۱۱۲۳۳۸۷۱۲۳۳  
کد کارشناس صدور



شرکت بیمه کوثر

این بیمه نامه براساس و انتشار قوانین و مقررات عرف بیمه در ایران و شرایط خصوصی و عمومی مندرج در متن و ظهر بیمه نامه که جز لاینفک آن تلقی می گردد صادر شده است.

شماره بیمه نامه:	۱۴۰۰/۱۱۱۲/۳۱۱۰/۰۷۲	تاریخ صدور بیمه:	۱۴۰۰/۱۲/۰۸ - ۰۹:۰۴:۲۲	تاریخ شروع بیمه:	۱۴۰۰/۱۲/۰۱
شماره پیشنهاد:	-	تاریخ پیشنهاد:	۱۴۰۰/۱۲/۰۷	کد ریگتای بیمه:	۵۰۰۰۸۷۰۷۶۸۲
واحد صدور:	پرد: ۳۱۱۰۰۰	معرف:	-	کد رایانه بیمه نامه:	-
بیمه گذار:	سازمان نظام مهندسی ساختمان استان یزد (۱۴۰۰-۳۸۷۲۰۰)	کد ملی / کد اقتصادی:	۴۱۱۲۷۲۳۸۶۱۴	نوع بیمه نامه:	قطعی
به نفع:	بیمه گذار	نشانی بیمه گذار:	استان یزد، یزد، یزد، بلوار امام جعفر صادق، کوچه شهید محمد صالح جعفری	نوع مورد بیمه:	غیرصدستی
کد پستی:	-	تلفن:	۰۳۵۲۸۲۶۰۸۰۰	شرح دقیق کاربری:	نمایشگاه عکس
محل مورد بیمه:	استان یزد، یزد، یزد، یزد، بلوای امام جعفر صادق - کتابخانه مرکزی یزد	نوع کاربری/نمایشگاه نقاشی:	نگارخانه	محل مورد بیمه:	استان یزد، یزد، یزد، یزد، بلوای امام جعفر صادق - کتابخانه مرکزی یزد
خطرات اصلی:	آتش سوزی، صاعقه مستقیم، انفجار	خطرات اضافی:	سرقته یا شکست حرز	از ساعت ۲۴ روز:	۱۴۰۰/۱۲/۰۱
خطرات اضافی:	سرقته یا شکست حرز	روز می باشد:	۹۱	به مدت:	۱۴۰۱/۰۱/۲۰ - ۱۴۰۰/۱۲/۰۱
مورد بیمه عبارت است از اموال متعلق به بیمه گذار به نشانی فوق الذکر به شرح ذیل:	شرح مورد بیمه	ارزش مورد بیمه (به ریال)	شرح مورد بیمه	ارزش مورد بیمه (به ریال)	شرح مورد بیمه
اموال شامل تابلو عکس و پوستر با قاب شیشه ای جمعا به مبلغ	۴۰۰,۰۰۰,۰۰۰	۴۰۰,۰۰۰,۰۰۰	جمع ارزش مورد بیمه	۴۰۰,۰۰۰,۰۰۰	۴۰۰,۰۰۰,۰۰۰
مورد بیمه نمایشگاه عکس - پوشش سرقته یا شکست حرز صفا - ارزش:	۴۰۰,۰۰۰,۰۰۰	۴۰۰,۰۰۰,۰۰۰	جمع ارزش موارد بیمه	۴۰۰,۰۰۰,۰۰۰	۴۰۰,۰۰۰,۰۰۰
مجموع سرمایه تحت پوشش:	۴۰۰,۰۰۰,۰۰۰	حق بیمه (به عدد):	۱,۶۸۲,۴۰۰ ریال	مالیات بر ارزش افزوده:	۱۰۰,۹۴۴ ریال
حق بیمه (به حروف):	یک میلیون و هشتاد و دو هزار و چهارصد ریال	عوارض شهرداری:	۵۰,۴۷۲ ریال	حق بیمه قابل پرداخت (به عدد):	۱,۸۳۳,۰۰۰ ریال
عوارض شهرداری:	۵۰,۴۷۲ ریال	حق بیمه قابل پرداخت (به حروف):	یک میلیون و هشتصد و سی و سه هزار ریال		



شرکت بیمه کوثر

این بیمه نامه براساس و انتشار قوانین و مقررات عرف بیمه در ایران و شرایط خصوصی و عمومی مندرج در متن و ظهر بیمه نامه که جز لاینفک آن تلقی می گردد صادر شده است.

شرایط پوست بیمه نامه آتش سوزی شماره ۱۴۰۰/۱۲۱۲/۳۱۱۰/۰۷۲ که جز لاینفک آن می باشد .

تعطیل به پیشنهاد مورخ ۱۴۰۰/۱۲/۰۷ بیمه گذار و همچنین با عنایت به ماده ۱۴ شرایط عمومی بیمه نامه آتش سوزی مصوب شورای عالی بیمه بدین وسیله خسارات وارد به مورد بیمه طبق شرایط زیر تحت پوشش بیمه نامه قرار میگیرد.

ماده ۱ تعهد بیمه گر:

بیمه دزدی - فقدان اشیای بیمه شده یا خراب شدن آنها را که در نتیجه دزدی یا شکست حرز پدید آمده باشد تأمین می نماید.

موارد زیر سرقته یا شکست حرز محسوب می شود:

- ۱.۱ بالا رفتن از دیوار، شکستن درب و پنجره و شیشه، خراب کردن دیوار و نظایر آن.
- ۱.۲ باز کردن درب به وسیله کلیدهای تقلبی و سایر آلاتی که برای باز کردن عادی قفل به کار نمی رود. (ورود به محل مورد بیمه در شب به منزله شکست حرز تلقی خواهد شد.)
- ۱.۳ ورود به محل مورد بیمه شده یا تهدید به جان یا آبروی بیمه گذار، افراد خانواده و خدمتگزاران به نحوی که زندگی آنها را در خطر قرار دهد.

ماده ۲ اشیای بیمه شده:

- ۲.۱ بیمه شامل اشیایی است که صورت ریز و ارزش تکنیکی آنها منضم بیمه نامه می باشد.
- ۲.۲ پول نقد اسکناس و برگهای بهادر شامل بیمه نیست مگر اینکه برای آنها موافقت جداگانه صورت گرفته باشد آن هم برای مبالغ اظهار شده که در گاو صندوق و یا در صندوقچه آهنی دیواری یا صندوقچه های مهر و موم شده نگهداری شود.

ماده ۳ استثنائات:

موارد زیر جزو نهمذات بیمه گر نخواهد بود:

- ۳.۱ دزدی در موقع جنگ، آتش نشانی داخلی و اعتصاب
- ۳.۲ دزدی هایی که هنگام آتش سوزی، انفجار، سیل و زلزله رخ می دهد.
- ۳.۳ دزدی هایی که بوسیله خدمتگزاران و افرادی که با بیمه گذار در یک جا زندگی می کنند انجام شود.
- ۳.۴ در صورتی که محل مورد بیمه بیش از ۷۲ ساعت خالی از سکنه یا نگهدارنده مانده باشد.

ماده ۴ وظایف بیمه گذار در صورت وقوع حادثه:

چنانچه در نتیجه دزدی به اموال مورد بیمه خسارتی وارد شود که جبران آن در تعهد شرکت می باشد، بیمه گذار موظف است:

- ۴.۱ بلافاصله پس از اطلاع از سرقته، اداره آگاهی یا کلانتری و یا سایر مراجع انتظامی محل را مطلع نموده و در مورد دستگیری سارق اموال مسروقه به مقامات مذکور همکاری لازم را بعمل آورد.
- ۴.۲ موضوع را فوراً به اطلاع شرکت بیمه کوثر با ذکر مبلغ تقریبی خسارت برساند این اطلاع ممکن است شفاهی یا به وسیله تلفن و یا تلگراف داده شود مشروط به اینکه متعاقب آن به وسیله نامه یا اخذ رسید از طرف شرکت یا نامه سفارشی تأیید گردد.
- ۴.۳ ظرف مدت دو روز از تاریخ اعلام خسارت فهرست جامعی از خسارت وارده را تهیه کرده و برای این شرکت ارسال نمایند. چنانچه بعد از حادثه نیز اطلاعاتی در مورد سرقته به دست آورد بلافاصله بیمه گر را مطلع نموده و در مورد کشف اموال مسروقه یا شرکت تشریک مساعی نماید.
- ۴.۴ چنانچه بیمه گذار نهمذات مندرج در ماده ۴ را انجام ندهد شرکت می تواند از پرداخت قسمتی یا تمام خسارت وارده خودداری نماید.
- ۴.۵ بیمه گذار موظف است کلیه اقدامات ایمنی را در جهت جلوگیری از سرقته بعمل آورد.

ماده ۵ فرانشیز:

نقد مورد بیمه ۱ سهم بیمه گذار از جبران هر خسارت ۱۰ درصد مبلغ خسارت و حداقل ۱,۰۰۰,۰۰۰ ریال خواهد بود.

سایر شروط الحاقیه مطابق با شرایط عمومی، خصوصی و مفاد بیمه نامه آتش سوزی فوق الذکر به قوت خود باقیست.

تاریخ صدور: ۱۴۰۰/۱۲/۰۸ - ۰۹:۰۴:۲۲  
 واحد صدور: پرد: ۳۱۱۰۰۰

نشانی واحد صدور استان یزد، یزد، یزد، یزد، بلوای امام جعفر صادق  
 تلفن: ۳۵۲۸۲۲۲

شرکت بیمه کوثر (سهامی عام)  
 کد اقتصادی: ۴۱۱۲۷۲۳۸۶۱۴  
 مسئول صدور: [Signature]



### شرکت بیمه کوثر

شرایط خصوصی پوشش آتش سوزی

شرایط پوشش بیمه نامه آتش سوزی شماره ۱۴۰۰/۱۲۱۲/۳۱۱۰/۰/۷۳ که جز لاینفک آن می باشد.

عطف به پیشنهاد مورخ ۱۳۰۰/۱۲/۷- بیمه گذار و همچنین با عنایت به ماده ۱۳ شرایط عمومی بیمه نامه آتش سوزی مصوب شورای عالی بیمه بدین وسیله خسارات وارد به مورد بیمه طبق شرایط زیر تحت پوشش بیمه نامه قرار میگیرد.

ماده ۱ تعهد بیمه گر:

بیمه زد - فقدان اشیای بیمه شده یا خراب شدن آنها را که در نتیجه دزدی یا شکست حرز پدید آمده باشد تأمین می نماید. موارد زیر سرتقت یا شکست حرز محسوب می شود:

- ۱.۱ بالا رفتن از دیوار ، شکستن درب و پنجره و شیشه ، خراب کردن دیوار و نظایر آن
- ۱.۲ باز کردن درب به وسیله کلیدهای تقلبی و سایر (آتی که برای باز کردن عادی قفل به کار نمی رود) ورود به محل مورد بیمه در شب به منزله شکست حرز تلقی خواهد شد.
- ۱.۳ ورود به محل مورد بیمه شده یا تهدید به جان یا آبروی بیمه گذار ، افراد خانواده و خدمتگذاران به نحوی که زندگی آنها را در خطر قرار دهد.

ماده ۲ اشیای بیمه شده :

- ۲.۱ بیمه شامل اشیای است که صورت ریز و ارزش تفکیکی آنها منضم بیمه نامه می باشد.
- ۲.۲ پول نقد اسکناس و برگهای بهادار شامل بیمه نیست مگر اینکه برای آنها موافقت جداگانه صورت گرفته باشد آن هم برای مبالغ اظهار شده که در گار صندوق و یا در صندوقه آتشی دیواری یا صندوقه های مهر و موم شده نگهداری شود.

ماده ۳ استثنائات :

موارد زیر جزو تعهدات بیمه گر نخواهد بود :

- ۳.۱ دزدی در موقع جنگ ، اغتشاشات داخلی و اعتصاب
- ۳.۲ دزدی هایی که هنگام آتش سوزی ، انفجار ، سیل و زلزله رخ می دهد.
- ۳.۳ دزدی هایی که بوسیله خدمتگذاران و افرادی که با بیمه گذار در یک جا زندگی می کنند انجام شود.
- ۳.۴ ترسورتنی که محل مورد بیمه بیش از ۷۲ ساعت خالی از سکنه یا نگهدارنده مانده باشد.

ماده ۴ وظایف بیمه گذار در صورت وقوع حادثه :

چنانچه در نتیجه دزدی یا اموال مورد بیمه خسارتی وارد شود که جبران آن در تعهد شرکت می باشد ، بیمه گذار موظف است:

- ۴.۱ بلافاصله پس از اطلاع از سرتقت ، اداره آتشی یا کلاتری و یا سایر مراجع انتظامی محل را مطلع نموده و در مورد دستگیری سارق اموال مسروقه با مقامات مذکور همکاری لازم را بعمل آورد.
- ۴.۲ موضوع را فوراً به اطلاع شرکت بیمه کوثر با ذکر مبلغ تقریبی خسارت برساند این اطلاع ممکن است شفاهی یا به وسیله تلفن و یا تلگراف داده شود مشروط به اینکه متعاقب آن به وسیله نامه یا اخذ رسید از طرف شرکت یا نامه سفارشی تأیید گردد.
- ۴.۳ ظرف مدت دو روز از تاریخ اعلام خسارت فهرست جامعی از خسارت وارده را تهیه کرده و برای این شرکت ارسال نمایند چنانچه بعد از حادثه نیز اطلاعاتی در مورد سرتقت به دست آورد بلافاصله بیمه گر را مطلع نموده و در مورد کشف اموال مسروقه با شرکت تشریک مساعی نماید.
- ۴.۴ چنانچه بیمه گذار تعهدات مندرج در ماده ۴ را انجام ندهد شرکت می تواند از پرداخت قسمتی یا تمام خسارت وارده خودداری نماید.
- ۴.۵ بیمه گذار موظف است کلیه اقدامات ایمنی را در جهت جلوگیری از سرتقت بعمل آورد.

ماده ۵ فرانشیز :

نقد امورد بیمه ۱۰۰۰۰۰۰۰ ریال خواهد بود.

سایر شروط الحاقیه مطابق با شرایط عمومی، خصوصی و مفاد بیمه نامه آتش سوزی فوق الفکر به قوت خود باقیست.



تاریخ صدور: ۱۳۰۰/۱۲/۸  
واحد صدور: ۳۱۱۰

این بیمه گذار را به شرایط عمومی و خصوصی پوشش که جزء لاینفک بیمه نامه است، جلب می نماید. این بیمه نامه ۱۰ قانون بیمه، در صورتی که مالی که تحت پوشش این بیمه شده باشد، فقط به نسبت منافی که بیمه کرده است مسئول پرداخت خسارت می باشد.

### شرکت بیمه کوثر

بیمه نامه این بیمه نامه منوط به پرداخت حق بیمه می باشد. که بیمه گذار می بایست بلافاصله پس از صدور بیمه نامه به حساب رتالی شماره ۸۶۹۹۳۲۲۵۲۷ نزد بانک ملت به نام شرکت بیمه کوثر یا شماره اعلامی وارز و فیش وارز می باشد. که بیمه گر نتواند تسویه (دریافت بلافاصله است).

۶. پرداخت خسارت در مورد کالاهای طرح وعده (طبق اعلام وزارت معتمد) منوط به تست واحد نگهداری کالا در سامانه جامع انبارها و مراکز نگهداری کالا بیش از صدور بیمه نامه یا آخرین الحاقیه صادره این بیمه نامه خواهد بود.

۷. بیمه گذار می بایست صورت ریز و ارزش تفکیکی موضوع این بیمه نامه را ظرف مدت یکماه از تاریخ شروع بیمه نامه به بیمه گر تحویل نماید. در غیر اینصورت هنگام بروز خسارت مبالغ تسویه و محاسبه منحصراً نظریه کارشناس بیمه گر بوده و هیچگونه صورت ریز و ارزش تفکیکی دیگری مورد پذیرش نخواهد بود.

۸. بیمه گذار مکلف است، حق بیمه را بر مبنای شرایط و زمان توافق شده در شرایط خصوصی مندرج در این بیمه نامه، به حساب بیمه گر وارز نموده و رسید دریافت نماید. در غیر اینصورت در زمان بروز حادثه، مبلغ خسارت به تناسب حق بیمه وصولی به حق بیمه ای که تا روز قبل از وقوع حادثه می بایست پرداخت می شد محاسبه و پرداخت می گردد. (ماده ۱۴ قانون بیمه مصوب سال ۱۳۱۶)

۹. در صورت وقوع حادثه احتمالی اثبات میزان موجودی به عهده بیمه گذار می باشد.

۱۰. این شرکت هیچ گونه تعهدی نسبت به موجودی های مستقر در محوطه باز و غیر محصور و غیر مسقف محل مورد بیمه را ندارد.

۱۱. در صورتیکه مالی به کمتر از ارزش واقعی بیمه شده باشد ، بیمه گر فقط به تناسب منافی که بیمه کرده است یا قیمت واقعی مال مسئول خسارت خواهد بود. (ماده ۱۰ قانون بیمه)

۱۲. استفاده از وسایل گرماده غیر استاندارد در محل مورد بیمه اکیداً ممنوع میباشند. هنگام ترک محل مورد بیمه قطع جریان برق و گاز از محل قبوز اصلی و شیر اصلی الزامی میباشند.

۱۳. توجه بیمه گذار را به مادین ۲۳ و ۲۷ شرایط عمومی بیمه نامه های آتشسوزی جلب مینمائیم بدین است در صورت وقوع حادثه مسئولیت عدم انجام مفاد مندرج در مادین مذکور متوجه بیمه گذار خواهد بود.

۱۴. خسارت های قبل از تاریخ صدور الحاقیه تحت پوشش بیمه نامه نخواهد بود.

مابقی شرایط خصوصی طبق جدول پیوست



نشانی واحد صدور استان بزرگ ، بزرگ ، بزرگ میدان معلم ابتدای بلوار ۲۲ بهمن  
تلفن: ۷۷۲۶۸۲۲۲





### شرکت بیمه کوثر

شرایط خصوصی پوشش شرکت با شکست حوز

شرایط پیوست بیمه نامه آتش سوزی شماره ۷۳/۰۰/۳۱۱۰/۱۲۱۲/۱۴۰۰ که جز لاینفک آن می باشد.

تعطیل به پیشنهاد مورخ ۱۳۰۰/۱۲/۷ - بیمه گذار و همچنین با عنایت به ماده ۱۳ شرایط عمومی بیمه نامه آتش سوزی مصوب شورای عالی بیمه بدین وسیله خسارات وارد به مورد بیمه طبق شرایط زیر تحت پوشش بیمه نامه قرار میگیرد.

ماده ۱ تعهد بیمه گر:

بیمه دزدی ، فقدان اشیاء بیمه شده یا خراب شدن آنها را که در نتیجه دزدی یا شکست حوز بدید آمده باشد تأمین می نماید.

موارد زیر سرقت یا شکست حوز محسوب می شود :

- ۱.۱. بالا رفتن از دیوار ، شکستن درب و پنجره و شیشه ، خراب کردن دیوار و نظایر آن
- ۱.۲. باز کردن درب به وسیله کلیدهای تقلبی و سایر آلاتی که برای باز کردن عادی قفل به کار نمی رود. ورود به محل مورد بیمه در شب به منزله شکست حوز تلقی خواهد شد.
- ۱.۳. ورود به محل مورد بیمه شده یا تهدید به جان یا آبروی بیمه گذار ، افراد خانواده و خدمتگزاران به نحوی که زندگی آنها را در خطر قرار دهد.

ماده ۲ اشیای بیمه شده :

- ۲.۱. بیمه شامل اشیایی است که صورت ریز و ارزش تفکیکی آنها منضم بیمه نامه می باشد.
- ۲.۲. پول نقد اسکناس و برگهای بهادار شامل بیمه نیست مگر اینکه برای آنها موافقت جداگانه صورت گرفته باشد آن هم برای مبالغ اظهار شده که در گاو صندوق و یا در صندوقچه آهنی دیواری یا صندوقچه های مهر و موم شده نگهداری شود.

ماده ۳ استثنائات :

موارد زیر جزو تمهیدات بیمه گر نخواهد بود :

- ۳.۱. دزدی در موقع جنگ ، اغتشاشات داخلی و اعتصاب
- ۳.۲. دزدی هایی که هنگام آتش سوزی ، انفجار ، سیل و زلزله رخ می دهد.
- ۳.۳. دزدی هایی که بوسیله خدمتگزاران و افرادی که با بیمه گذار در یک جا زندگی می کنند انجام شود.
- ۳.۴. دزدی هایی که محل مورد بیمه بیش از ۷۲ ساعت خالی از سکنه یا نگهدارنده مانده باشد.

ماده ۴ وظایف بیمه گذار در صورت وقوع حادثه :

چنانچه در نتیجه دزدی یا آموال مورد بیمه خسارتی وارد شود که جبران آن در تمهد شرکت می باشد ، بیمه گذار موظف است:

- ۴.۱. بلافاصله پس از اطلاع از سرقت ، اداره آگاهی یا کلاتری و یا سایر مراجع انتظامی محل را مطلع نموده و در مورد دستگیری سارق اموال مسروقه با مقامات مذکور همکاری لازم را بعمل آورد.
- ۴.۲. موضوع را فوراً به اطلاع شرکت بیمه کوثر با ذکر مبلغ تقریبی خسارت برساند این اطلاع ممکن است شفاهی یا به وسیله تلفن و یا تلگراف داده شود مشروط به اینکه متعاقب آن به وسیله نامه یا اخذ رسید از طرف شرکت یا نامه سفارشی تأیید گردد.
- ۴.۳. ظرف مدت دو روز از تاریخ اعلام خسارت فهرست جامعی از خسارت وارده را تهیه کرده و برای این شرکت ارسال نمایند. چنانچه بعد از حادثه نیز اطلاعاتی در مورد سرقت به دست آورد بلافاصله بیمه گر را مطلع نموده و در مورد کشف اموال مسروقه با شرکت تشریح مساعی نماید.
- ۴.۴. چنانچه بیمه گذار تمهیدات مندرج در ماده ۴ را انجام ندهد شرکت می تواند از پرداخت قسمتی یا تمام خسارت وارده خودداری نماید.
- ۴.۵. بیمه گذار موظف است کلیه اقدامات ایمنی را در جهت جلوگیری از سرقت بعمل آورد.

ماده ۵ فورانشیز :

نقد امورد بیمه ۱ : سهم بیمه گذار از جبران خسارت ۶۰ درصد مبلغ خسارت و حداقل ۱.۰۰۰.۰۰۰ ریال خواهد بود.

سایر شروط الحاقیه مطابق با شرایط عمومی ، خصوصی و مفاد بیمه نامه آتش سوزی فوق الفکر به قوت خود باقیست.

تاریخ صدور: ۱۳۰۰/۱۲/۸  
واحد صدور: یزد: ۳۱۱۰

نشانی واحد صدور استان یزد ، یزد ، یزد-سیدان معلم-ایستادهای بلوار ۲۲ بهمن  
تلفن: ۳۷۶۳۲۲۲

شرکت بیمه کوثر را به شرایط عمومی و خصوصی پیوست که جزء لاینفک بیمه نامه است، جلب می نماید. بیمه گر هر گاه فقط به نسبت مبلغی که بیمه کرده است مسئول پرداخت خسارت خواهد بود. ۱- قانون بیمه، در صورتی که مال بیمه شده آتش سوزی یا سرقت باشد، بیمه نامه فقط به نسبت مبلغی که بیمه کرده است مسئول پرداخت خسارت خواهد بود.

بیمه گذار موظف است در صورت بروز حادثه، مراتب را کتبا و حداکثر ظرف مدت ۱۵ روز به شرکت بیمه کوثر اعلام نماید. ۲- بیمه نامه این شرایط این بیمه نامه تشریحی به وجود آید به ترتیب (شماره های پیوست و شرایط عمومی حکم خواهد بود.)

بیمه نامه این بیمه نامه منوط به پرداخت حق بیمه می باشد. که بیمه گذار می بایست بلافاصله پس از صدور بیمه نامه به حساب ربانی شماره ۸۶۹۹۳۲۲۵۱۷ نزد بانک ملت به نام شرکت بیمه کوثر یا ششانه اعلامی واریز و قبض واریزی را به بیمه گر تحویل نماید (ارسال توسط دوربیننگار بلافاصله است.)

۶. پرداخت خسارت در مورد کالاهای طرح رصد (طبق اعلام وزارت صحت) منوط به ثبت واحد نگهداری کالا در سامانه جامع ابزارها و مراکز نگهداری کالا پیش از صدور بیمه نامه یا آخرین الحاقیه صادره این بیمه نامه خواهد بود.

۷. بیمه گذار می بایست صورت ریز و ارزش تفکیکی موضوع این بیمه نامه را ظرف مدت یکماه از تاریخ شروع بیمه نامه به بیمه گر تحویل نماید. در غیراینصورت هنگام بروز خسارت ملاک تسویه و محاسبه منحصراً نظریه کارشناس بیمه گر بوده و هیچگونه صورت ریز و ارزش تفکیکی دیگری مورد پذیرش نخواهد بود.

۸. بیمه گذار مکلف است، حق بیمه را بر مبنای شرایط و زمان توافق شده در شرایط خصوصی مندرج در این بیمه نامه، به حساب بیمه گر واریز نموده و رسید دریافت محاسبه و پرداخت می گردد. (ماده ۱۳ قانون بیمه مصوب سال ۱۳۱۶)

۹. در صورت وقوع حادثه احتمالی اثبات میزان موجودی به عهده بیمه گذار می باشد.

۱۰. این شرکت هیچ گونه تمهیدی نسبت به موجودی های مستقر در محوطه باز و غیر محصور و غیر مسقف محل مورد بیمه را ندارد.

۱۱. در صورتیکه مالی به کمتر از ارزش واقعی بیمه شده باشد ، بیمه گر فقط به تناسب مبلغی که بیمه کرده است یا قسمت واقعی مال مسئول خسارت خواهد بود. (ماده ۱۰ قانون بیمه)

۱۲. استفاده از وسایل گرمایش غیر استاندارد در محل مورد بیمه اکیداً ممنوع میباشد. هنگام ترک محل مورد بیمه قطع جریان برق و گاز از محل فیوز اصلی و شیر اصلی ارضی میباشد.

۱۳. توجه بیمه گذار را به مادین ۷۳و۷۴ شرایط عمومی بیمه نامه های آتشیوزی جلب مینمائیم. دهنی است در صورت وقوع حادثه مسئولیت عدم انجام مفاد مندرج در مادین مذکور متوجه بیمه گذار خواهد بود.

۱۴. خسارت های قبل از تاریخ صدور الحاقیه تحت پوشش بیمه نامه نخواهد بود.

مابقی شرایط خصوصی طبق جدول پیوست

تاریخ صدور: ۱۳۰۰/۱۲/۸  
واحد صدور: یزد: ۳۱۱۰



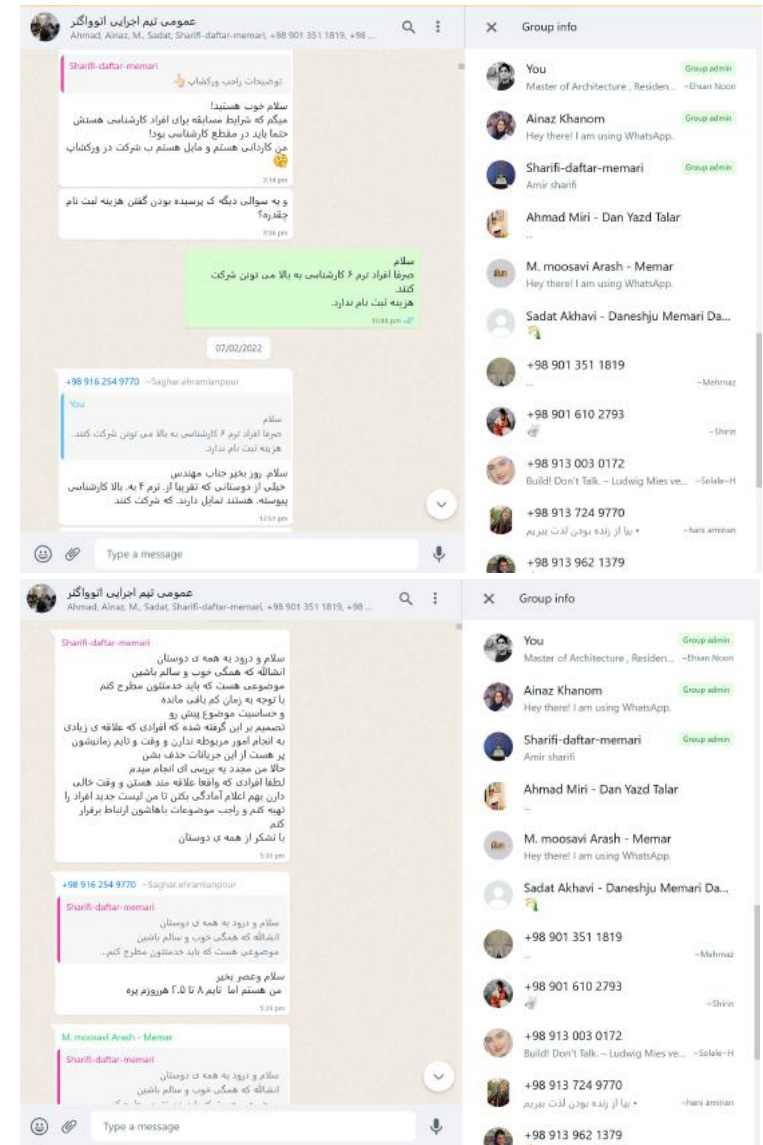
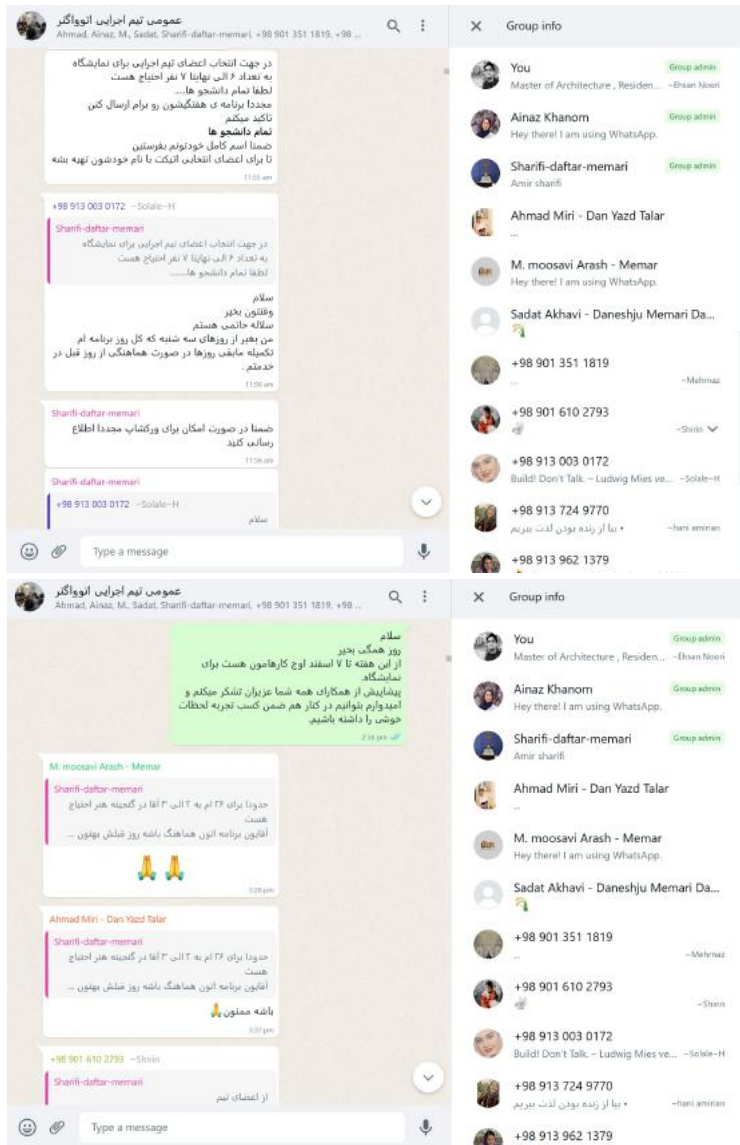



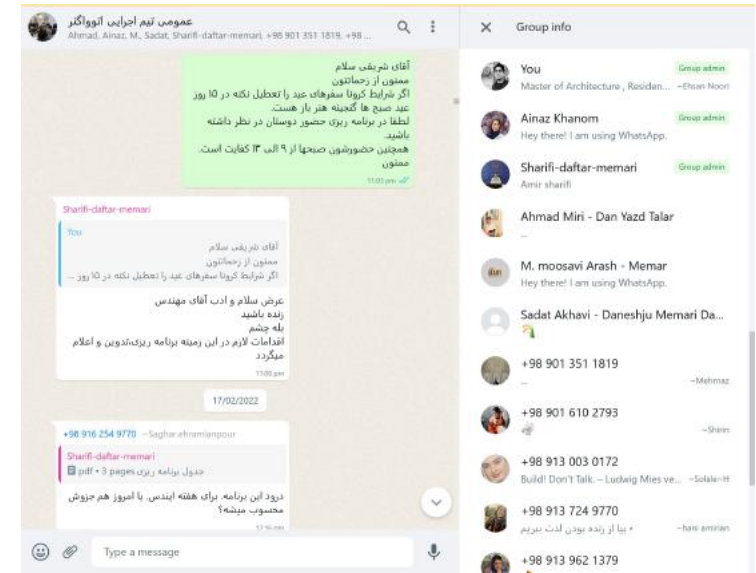
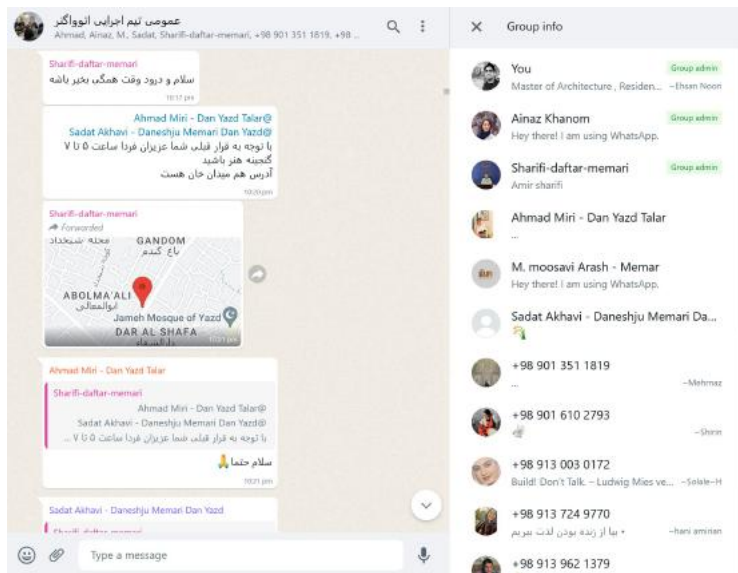
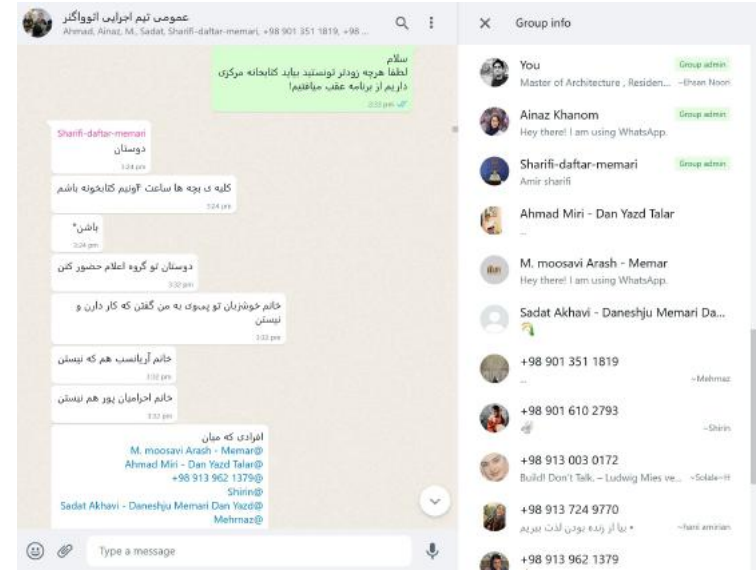
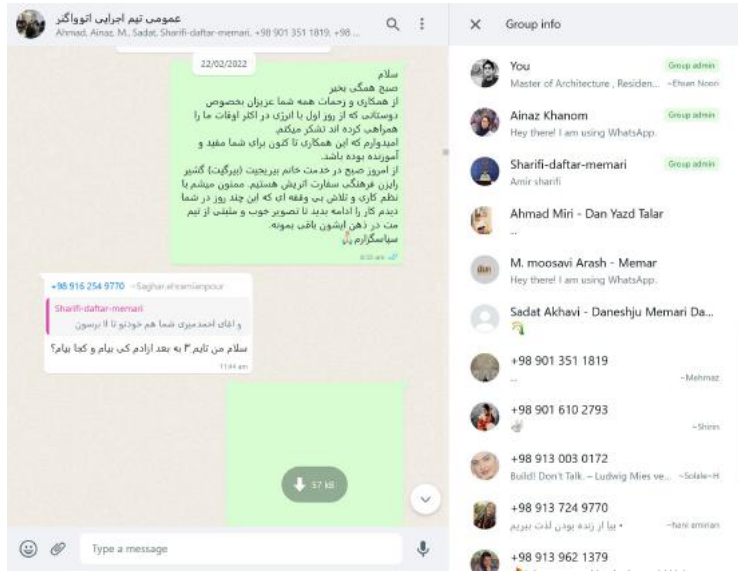

















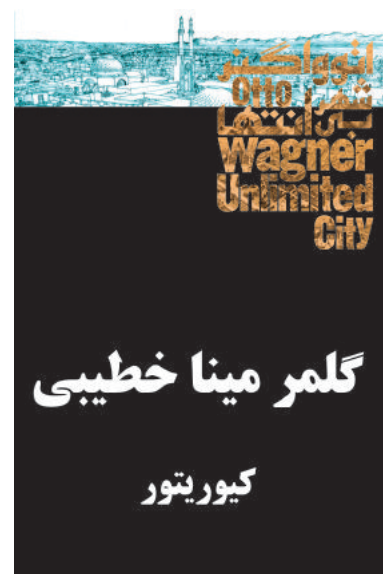
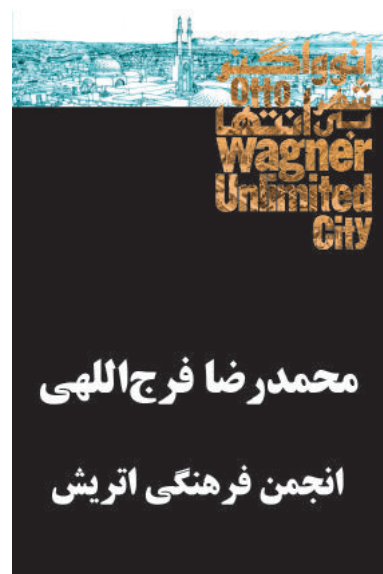
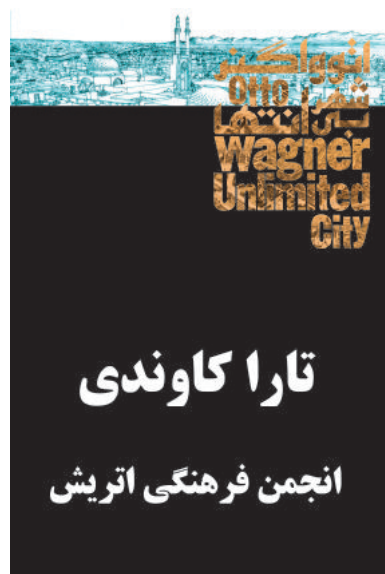
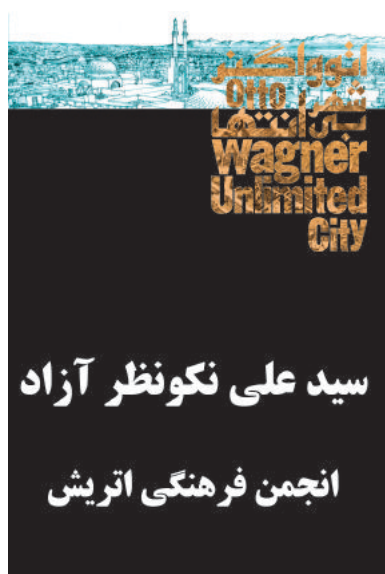
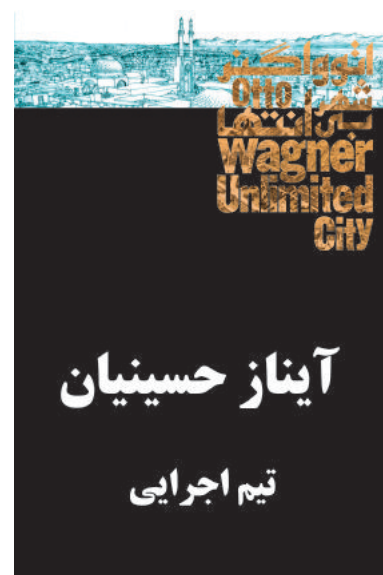





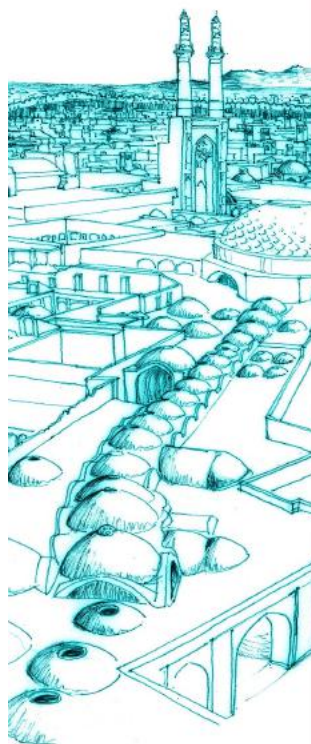
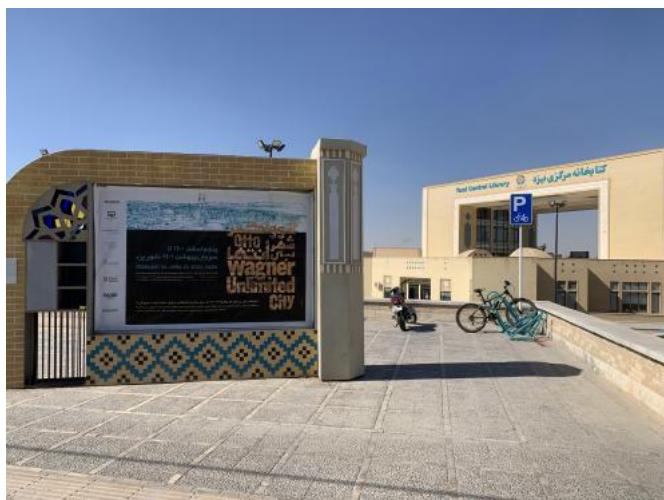

# نشو و نگار شهر بی انتها Wagner Unlimited City

**پنجم اسفند ۱۴۰۰ تا سوم اردیبهشت ۱۴۰۱، شهر یزد**  
FEBRUARY 24 - APRIL 23, 2022, YAZD

گویاتون کنواس گرافیکس و گلس میا خلیلی (Khatibi) / Curated by Andreas Nierhaus & Golsar Kempinger  
 با حضور برگزاری اثر فارسی کارفرما و طرف همکار به تاریخ ۱۳۰۳/۱۱/۱۱ تا ۱۳۰۳/۱۲/۱۱  
 و حضور برگزاری اثر انگلیسی به تاریخ ۱۳۰۳/۱۲/۱۱ تا ۱۳۰۳/۰۲/۲۳

نمایشگاه «شهر بی انتها: اتو واگنر (۱۸۴۱-۱۹۱۸)»، محل برگزاری: کتابخانه مرکزی، ساعت بازدید: ۸ صبح الی ۱۹  
 نمایشگاه «بوک معمار بر نقش اسرارنازیست رساننده»، اتو واگنر و هنر عکاسی، محل برگزاری: خانه مهندس، ساعت بازدید: ۸ صبح الی ۱۱ و ۱۸ الی ۲۱  
 نمایشگاه «کابریل کورکیان و مدرنیسم وینی»، محل برگزاری: گنجینه فرهنگ و هنر، ساعت بازدید: ۱۷ الی ۲۱

WIEN MUSEUM

موزه هنرهای زیبای وین  
وین اتریش

انجمن فرهنگی اتریش

Austrian Embassy  
Tehran

ZV

Zentrum für  
Architektur- und  
Denkmalpflege

City of  
Vienna



## **بخش سوم: افتتاحیه**

Name	Family	Title	سمت	نام خانوادگی	نام		
Ehsan	Noori	Secretary of the Architecture Specialized Commission of the construction engineering organization of yazd province	دبیر کمیسیون تخصصی معماری سازمان نظام مهندسی ساختمان استان یزد	نوری	احسان	✓	۱۵
Vahide	Rafi far	Member of the specialized commission of architecture The construction engineering organization of yazd province	عضو کمیسیون تخصصی معماری سازمان نظام مهندسی ساختمان استان یزد	رفیع فر	وحیده		۱۶
Masood	Mirvakili	Member of the specialized commission of architecture The construction engineering organization of yazd province	عضو کمیسیون تخصصی معماری سازمان نظام مهندسی ساختمان استان یزد	میروکیلی	مسعود		۱۷
Pedram	Jaafar Beygi	Member of the specialized commission of architecture The construction engineering organization of yazd province	عضو کمیسیون تخصصی معماری سازمان نظام مهندسی ساختمان استان یزد	جعفر بیگی	پدرام		۱۸
Mehran	Fatemi	Governor of Yazd Province	استاندار استان یزد	فاطمی	مهران		۱۹
Mohammad Javad	Abolhasani	Deputy Governor of Yazd Province	معاون عمرانی استاندار استان یزد	ابوالحسنی	محمدجواد		۲۰
Reza	yadegari	Director General of Roads and Urban Development of Yazd Province	مدیرکل راه و شهرسازی استان یزد	یادگاری	رضا		۲۱
Abolghasem	Mohyadini	Mayor of Yazd	شهردار شهر یزد	محمی الدینی اناری	ابوالقاسم		۲۲
Ali Reza	Salar Hoseini	Head of Cultural Heritage, Tourism and Handicrafts Department of Yazd Province	سرپرست اداره میراث فرهنگی، گردشگری و صنایع دستی استان یزد	سالار حسینی	علیرضا		۲۳
Majid	Javadian Zade	Director General of Islamic Guidance and Culture of Yazd Province	مدیرکل اداره ارشاد و فرهنگ اسلامی استان یزد	جوادیان زاده	مجید	✓	۲۴
Roghayeh	Dost Fatemi Ha	Director General of the National Libraries of Yazd Province	مدیرکل نهاد کتابخانه‌های ملی استان یزد	دوست فاطمی‌ها	رقیه	✓	۲۵
Ehsan	Khaje Rezayi	Deputy Housing Province General Administration of Roads and Urban Development of Yazd	معاون مسکن اداره کل راه و شهرسازی استان یزد	خواجه رضایی	احسان		۲۶
Morteza	Shayegh	Member of the Architecture, Urban Planning and Civil Engineering Commission of the Islamic Council of Yazd	عضو کمیسیون معماری، شهرسازی و عمران شورای اسلامی شهر یزد	شایق	مرتضی		۲۷
Mohsen	Abotorabi	Member of the Cultural Heritage, Tourism and International Affairs Commission of the Islamic Council of Yazd	عضو کمیسیون میراث فرهنگی، گردشگری و امور بین‌الملل شورای اسلامی شهر یزد	ابوترابی	محسن		۲۸
Mohammad Mehdi	Niko Nejad	Treasurer of the Islamic Council of Yazd	خزانه دار شورای اسلامی شهر یزد	نیکونژاد	محمد مهدی		۲۹

Name	Family	Title	سمت	نام خانوادگی	نام		
Mojtaba	Farahmand	Chairman of the Board of The construction engineering organization of yazd province	رئیس هیئت مدیره سازمان نظام مهندسی ساختمان استان یزد	فرهمند	مجتبی	✓	۱
Mohammad Mehdi	Mansoori	First Vice Chairman of the Board of The construction engineering organization of yazd province	نایب رئیس اول هیئت مدیره سازمان نظام مهندسی ساختمان استان یزد	منصور	محمد مهدی	✓	۲
Mohammad	Agha bagheri	Second Vice Chairman of the Board of The construction engineering organization of yazd province	نایب رئیس دوم هیئت مدیره سازمان نظام مهندسی ساختمان استان یزد	آقا باقری	محمد		۳
Mehdi	Shahsavari	Secretary of the Board of Directors of the construction engineering organization of yazd province	دبیر هیئت مدیره سازمان نظام مهندسی ساختمان استان یزد	شهبور	مهدی	✓	۴
Mahmood	Dehghan	Treasurer of the Board of Directors of the construction engineering organization of yazd province	خزانه‌دار هیئت مدیره سازمان نظام مهندسی ساختمان استان یزد	دهقان	محمود		۵
Elham	Esmaili	Member of the Board of The construction engineering organization of yazd province	عضو هیئت مدیره سازمان نظام مهندسی ساختمان استان یزد	اسماعیلی	الهام	✓	۶
Mohammad Javad	Ostovar	Member of the Board of The construction engineering organization of yazd province	عضو هیئت مدیره سازمان نظام مهندسی ساختمان استان یزد	استوار	محمد جواد		۷
Morteza	Abdolreza Zade	Member of the Board of The construction engineering organization of yazd province	عضو هیئت مدیره سازمان نظام مهندسی ساختمان استان یزد	عبدالرزاق‌زاده	مرتضی	✓	۸
Mohammad Javad	Haji Mohammad Rezayi	Member of the Board of The construction engineering organization of yazd province	عضو هیئت مدیره سازمان نظام مهندسی ساختمان استان یزد	حاجی محمد رضایی	محمد جواد	✓	۹
Mohammad Reza	Sadoghian	Member of the Board of The construction engineering organization of yazd province	عضو هیئت مدیره سازمان نظام مهندسی ساختمان استان یزد	صدوقیان	محمد رضا		۱۰
Jalal	Amir beyki	Member of the Board of The construction engineering organization of yazd province	عضو هیئت مدیره سازمان نظام مهندسی ساختمان استان یزد	امیربکی	جلال		۱۱
Ali Mohammad	Bakhshesh	Member of the Board of The construction engineering organization of yazd province	عضو هیئت مدیره سازمان نظام مهندسی ساختمان استان یزد	بخشش	علی محمد		۱۲
Mehdi	Sadegh Ahmadi	Chairman of the Architecture Specialized Commission of the construction engineering organization of yazd province	رئیس کمیسیون تخصصی معماری سازمان نظام مهندسی ساختمان استان یزد	صادق احمدی	مهدی		۱۳
Mohammad	Noori	Vice Chairman of the Specialized Architecture Commission of the construction engineering organization of yazd province	نایب رئیس کمیسیون تخصصی معماری سازمان نظام مهندسی ساختمان استان یزد	نوری	محمد	✓	۱۴

Behnam	Soltani	Architect	مهندس معمار	سلطانی	بهنام	✓	۴۵
Hossein	Bemani	Assistant Library	معاون کتابخانه	بمانی	حسین	✓	۴۶
Hamed	Atarha	Deputy of the General Directorate of Libraries in Yazd Province	معاون اداره کل کتابخانه‌ها در استان یزد	عطارها	حامد	✓	۴۷
Mohsen	Rafiyi	Head of Public Libraries Department of Yazd	رئیس اداره کتابخانه‌های عمومی شهر یزد	رفیعی	محسن	✓	۴۸

Azizolah	Seyfi	Vice President of the Islamic Council of Yazd	نائب رئیس شورای اسلامی شهر یزد	سفی	عزیزالله		۳۰
Fateme	Haghir o Sadat	Member of the Board and Chairman of the Cultural Heritage, Tourism and International Relations Commission of the Islamic Council of Yazd	عضو هیئت رئیسه و رئیس کمیسیون میراث فرهنگی، گردشگری و روابط بین‌الملل شورای اسلامی شهر یزد	حقیق‌السادات	فاطمه		۳۱
Mohammad Naser	Heydari	Deputy Minister of Culture of the Islamic Propaganda Office of Yazd City Council	معاون فرهنگی اداره کل تبلیغات اسلامی شورای شهر یزد	حیدری	محمد ناصر		۳۲
Fateme	Zare Bidoki	First Secretary of the Islamic Council of Yazd	منشی اول شورای اسلامی شهر یزد	زارع بیدگی	فاطمه		۳۳
Mohammad bagher	Parsaeaian	Member of Yazd city council	عضو شورای شهر یزد	پارسائیان	محمد باقر		۳۴
Majid	Tajamolian	Member of Yazd city council	عضو شورای شهر یزد	تجملیان	مجید		۳۵
Fakhr o Sadat	Khamesi Hamane	Member of Yazd city council	عضو شورای شهر یزد	خامسی هامانه	فخرالسادات		۳۶
Gholam Hossein	Dashti	Chairman of the Islamic Council of Yazd	رئیس شورای اسلامی شهر یزد	دشتی	غلام حسین		۳۷
	Barghi	Head of Arts	رئیس امور هنری	برقی		✓	۳۸
Amir	Zaki poor	Head of Central Library of yazd	رئیس کتابخانه مرکزی یزد	زکی‌پور	امیر	✓	۳۹
Seyed Mansour	Alaghe Band	Engineer	مهندس	علاقه‌بند	سید منصور	✓	۴۰
	Akhondi	Director General of Cultural Heritage, Tourism and Handicrafts of Yazd	مدیرکل اداره میراث فرهنگی، گردشگری و صنایع دستی یزد	آخوندی			۴۱
	Ramezani	Secretary General of the Public Libraries of the country	دبیرکل نهاد کتابخانه‌های عمومی کشور	رمضانی			۴۲
Morteza	Bahrami	Representation of the Ministry of Foreign Affairs in Yazd	نماینده‌گی وزارت امور خارجه در یزد	بهرامی	مرتضی	✓	۴۳
Ali	Sedighiyan	Veteran Architect	معمار پیشکسوت	صدیقیان	علی	✓	۴۴

## دعوت نامه

**جناب آقای دکتر فاطمی  
استاندار محترم استان یزد**

از جمله اهداف سازمان نظام مهندسی ارتقاء دانش فنی مهندسان، متخصصان و توسعه خدمات مهندسی به خارج از مرزهای ایران می‌باشد، در این راستا با تعامل و ارتباطات بوجود آمده با انجمن فرهنگی سفارت اتریش در ایران و با تکیه بر تشابهات تاریخی، شهرسازی و معماری شهرهای یزد و وین رویدادی فرهنگی- تخصصی با عنوان شهر بی انتها- اتو واگنر (۱۹۱۸-۱۸۴۱) که شامل نمایشگاه آثار این معمار، برنامه‌ریزی و شهرساز شهیر اتریشی، ۲ نمایشگاه جنبی دیگر، کارگاه آموزشی و نشست‌های تخصصی در طول ۲ ماه از تاریخ ۵ اسفند ماه ۱۴۰۰ لغایت ۳ اردیبهشت ماه ۱۴۰۱ می‌باشد، برنامه‌ریزی گردیده است. به همین منظور از جناب‌عالی دعوت می‌گردد در مراسم افتتاحیه این رویداد که روز پنجشنبه ۵ اسفند ماه مقارن با روز مهندس از ساعت ۱۶:۳۰ لغایت ۱۸ در محل کتابخانه مرکزی با رعایت کامل پروتکل‌های بهداشتی برگزار می‌گردد، حضور بهم رسانید.

زمان: پنجشنبه ۱۴۰۰/۱۲/۰۵ ساعت ۱۶:۳۰  
مکان: یزد- بلوار بسیج- کتابخانه مرکزی یزد.

مجتبی فرهمند  
ریاست سازمان



سازمان نظام مهندسی ساختمان  
استان یزد



انجمن فرهنگی اتریش  
AUSTRIAN CULTURAL FORUM TEHRAN

WIEN MUSEUM



اتحادیه معماران ایران  
Architects and Construction  
Magazine



ZV  
Zentralvereinigung  
der Architektinnen Österreichs



Austrian  
Embassy  
Tehran



City of  
Vienna

اتو واگنر  
شهر بی انتها  
Wagner  
Unlimited  
City

نمایشگاه

«شهر بی انتها:

اتو واگنر (۱۹۱۸-۱۸۴۱)»

کیوریتور: آندریاس نیرهاوس و گلر مینا خطیبی

پنجم اسفند ۱۴۰۰ تا  
سوم اردیبهشت ۱۴۰۱، کتابخانه مرکزی یزد

با مجوز برگزاری از اداره کل فرهنگ و ارشاد اسلامی به شماره ۱۴۰۰/۱۰/۲۹ مورخ ۱۴۰۰/۱۰/۲۹  
و مجوز برگزاری از ستاد کرونا به شماره ۱۴۰۰/۲۱/۲۷ مورخ ۱۴۰۰/۱۱/۲۷



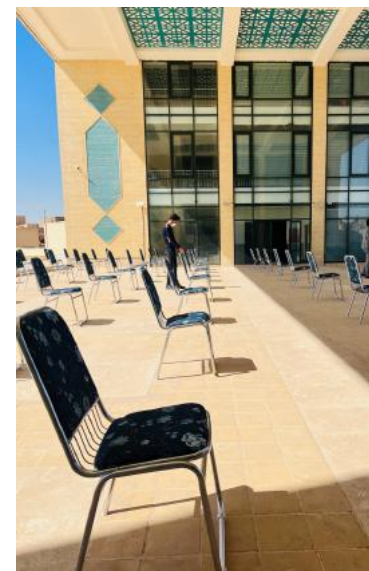
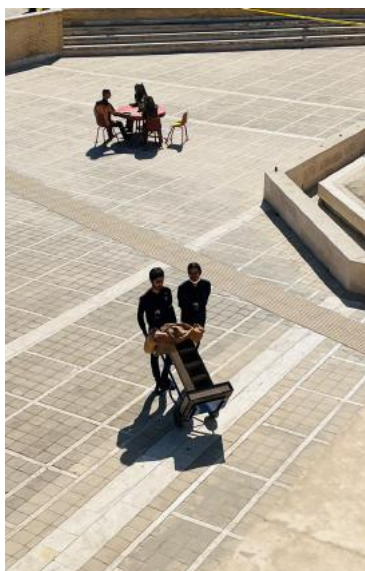











## **بخش چهارم: نمایشگاه اتو واگنر**

گیزرتیتر: انریکس نیر هلمس  
گالر میا عطیسی

**انجمن فرهنگی اتریش**  
مدیریت پروژه: دکتر نیر گیت گنبر وایسنه فرهنگی، محمدرضا فرج الهی  
طراح گرافیک: نازا کوردی  
مسئول فناوری اطلاعات و پشتیبانی: شاهرخ آزاد  
همانگی: مریم نسیمی

**سازمان نظام مهندسی استان یزد**  
مدیر تیم اجرایی: مهندس احسان توری  
عوامل اجرایی: ایثار حسینیان، امیرمحمد شریفی

**با همکاری**  
موزه وین  
انجمن فرهنگی اتریش  
کتابخانه مرکزی استان یزد  
سازمان نظام مهندسی ساختمان استان یزد  
خانه مهندسی استان یزد  
گنجینه فرهنگ و هنر استان یزد

**حامیان**  
پنشن بین المللی شهر وین  
فصلنامه معماری و ساختمان  
انجمن مرکزی معماران اتریش

عکس‌های ماسر بانای، آتیه ۵۰۰، لافایتک، تتر  
نمایر و گمپر، هلن تاریخچه، فرسانیکه، پدلی، از مجموعه پروژه وین می‌باشند.

**Curated by**  
Dr. Andreas Nierhaus, Wien Museum  
Golmar Kempinger-Khatibi

**Austrian Cultural Forum**  
Project Management: Dr. Birgit Gschler (Cultural attaché), Mohamadreza Farajollahi  
Graphic Design: Tara Kevandi  
IT & Support: Shahin Azad  
Coordination: Maryam Fashami

**Yazd Construction Engineering Organization**  
Executive Manager: Eng. Ehsan Noori  
Executive Team: Aymaz Hoseinian, AmirMohammad Sharifi

**In partnership with**  
WIEN MUSEUM  
Austrian Cultural Forum Tehran  
Yazd Construction Engineering Organization  
Yazd Central Library  
Yazd Engineer House  
Ganjineh Farhangjo Honare Yazd

**With friendly support of**  
City of Vienna  
Architecture and Construction Magazine  
Central Union of Austrian Architects

*All Historical drawings and pictures at the exhibition are part of the Wien Museum's Collection*



WIEN MUSEUM

انجمن فرهنگی اتریش  
AUSTRIAN CULTURAL FORUM TEHRAN



ZV  
Architekturmagazin  
DESIGNERSTUDIEN

اتوموزی  
Österreichisches  
Architekturmagazin

Austrian  
Embassy  
Tehran



نمایشگاه

«شهر بی انتها:  
اتو واگنر (۱۸۴۱-۱۹۱۸)»

پنجم اسفند ۱۴۰۰ تا سوم اردیبهشت ۱۴۰۱، کتابخانه مرکزی یزد

“Unlimited City: Otto Wagner  
(1841-1918)” exhibition

FEBRUARY 25 - APRIL 23, 2022, Yazd Central Library

با همکار همکاری و دانش کار از دفتر و رساناسازی، به شماره ۰۲۱-۸۳۴۳۷۰۰۰، پست ۱۱۳۱۰۰۰۰، تهران، ۱۳۰۰۰  
و مجوز مجوزی و شهرداری به شماره ۰۲۱-۸۳۴۳۷۰۰۰، پست ۱۱۳۱۰۰۰۰، تهران، ۱۳۰۰۰









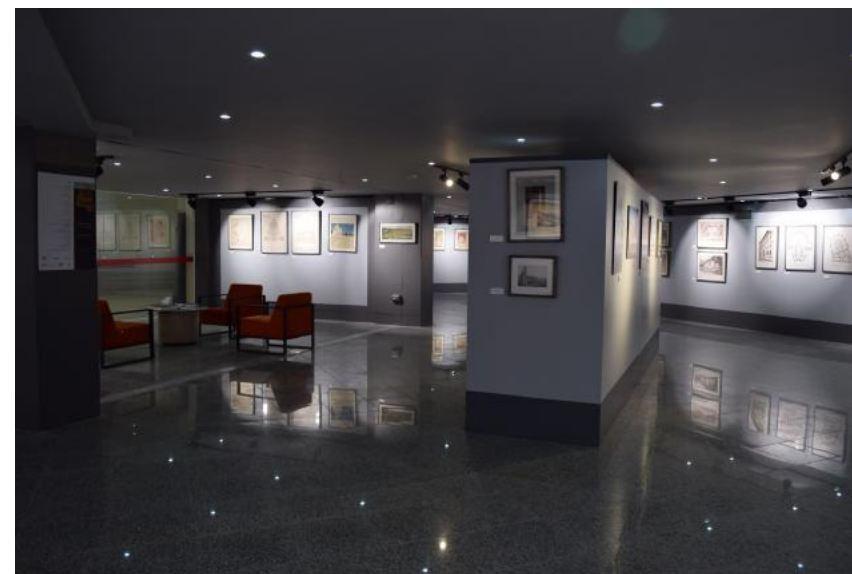
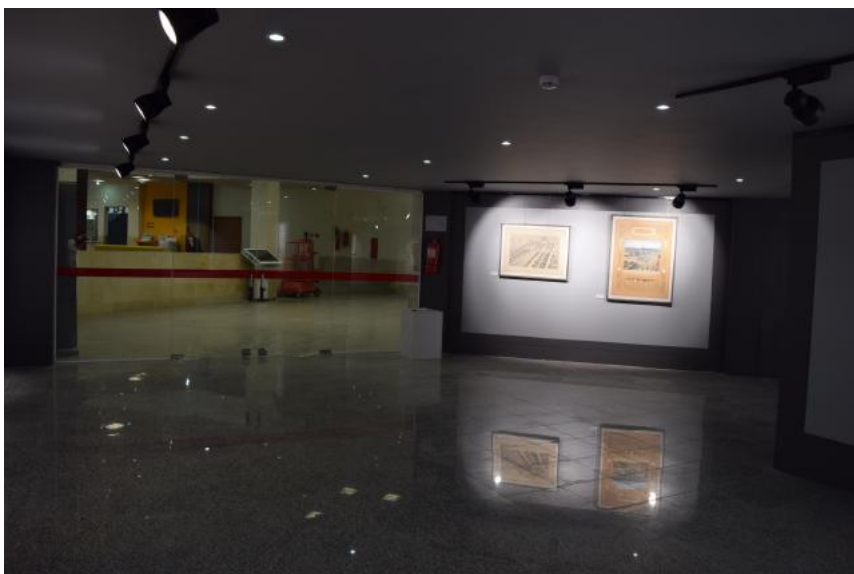
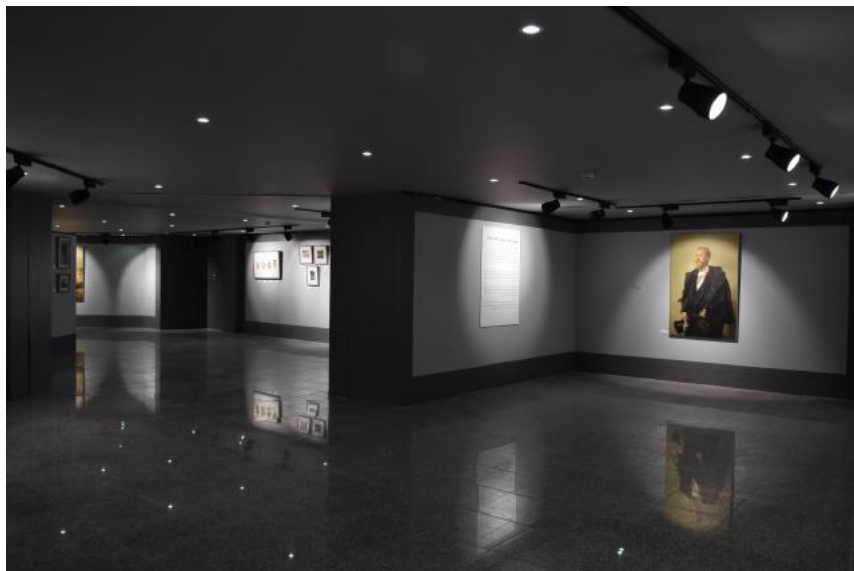

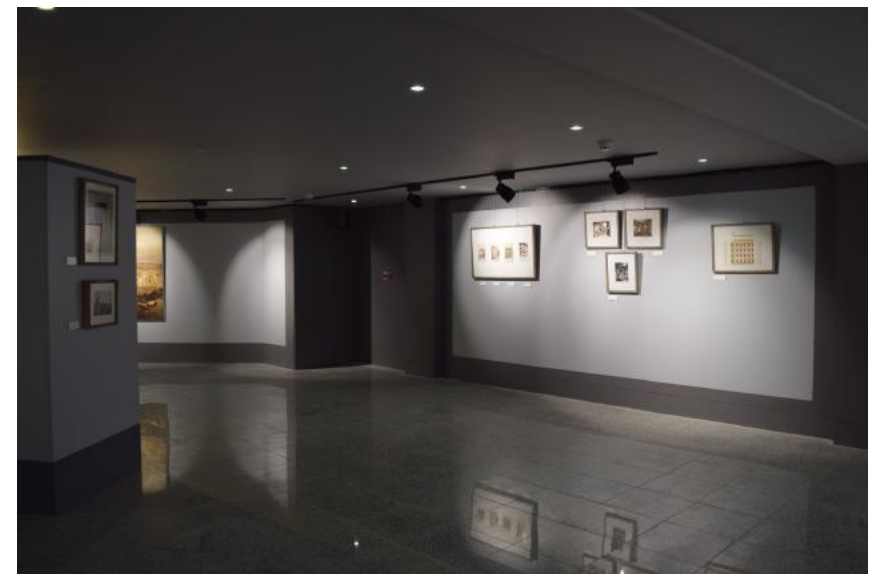
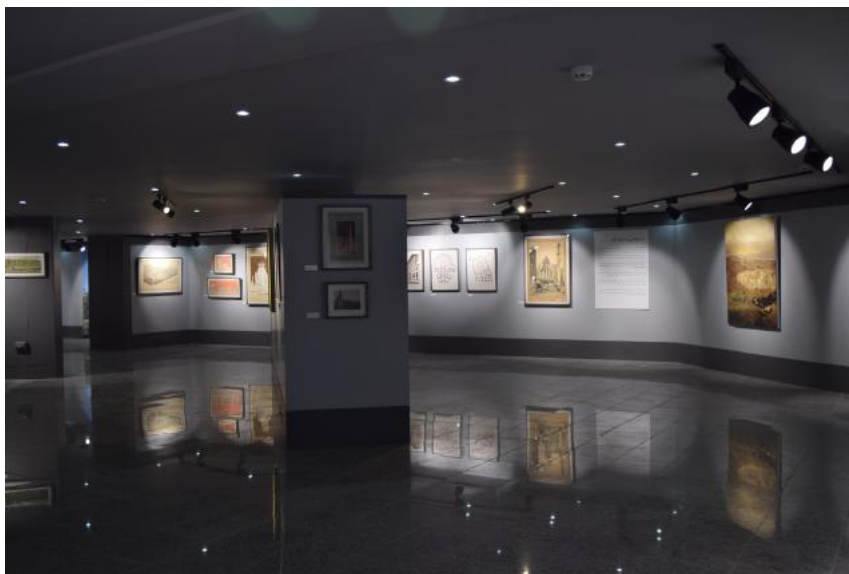









گیزرینورا، المیرا، نیر هلواس  
کلمر میا، خلیفه

انجمن فرهنگی اتریش  
مدیریت پروژه دکتر نیر نیت «تیسر واریسته فرهنگی»، محمدرفیقا فرج الهی  
طراح و رایگک: تارا کارابیدی  
مسئول فناوری اطلاعات و پشتیبانی: شاهین آزاد  
همراهی: مریم قنصی

سازمان نظام مهندسی استان یزد  
مدیر تسم اتریش، مهندسی احسان توری  
عوامل اجرایی: ایاز حسینیان، امیرمحمد شریقی

با همکاری  
موزه وین  
انجمن فرهنگی اتریش  
کتابخانه مرکزی استان یزد  
سازمان نظام مهندسی ساختمان استان یزد  
خانه مهندسی استان یزد  
تجربه فرهنگ و هنر استان یزد

حامیان  
پنجی بین المللی شهر وین  
فصلنامه معماری و ساختمان  
انجمنیه مرکزی معماری اتریش  
موسسه عکس بنا ترنس

**Curated by**

Dr. Andreas Nienhaus, Wien Museum  
Golmar Kempinger-Khatibi

**Austrian Cultural Forum**

Project Management: Dr. Brigitt Gschier (Cultural attaché), Mohammadreza Farajollahi  
Graphic Design: Tara Kavanafi  
IT & Support: Shahin Azad  
Coordination: Maryam Fashami

**Yazd Construction Engineering Organization**

Executive Manager: Eng. Ehsan Noori  
Executive Team: Aynaz Hosenhan, AmirMohammad Sharifi

**In partnership with**

WIEN MUSEUM  
Austrian Cultural Forum Tehran  
Yazd Construction Engineering Organization  
Yazd Central Library  
Yazd Engineer House  
Ganjineh Farhang Honare Yazd

**With friendly support of**

City of Vienna  
Architecture and Construction Magazine  
Central Union of Austrian Architects  
Boriarles Photo Institute



نمایشگاه  
«یک معمار در نقش  
استراتژیست رسانه ها.  
اتو واگنر و هنر عکاسی»

«An Architect as Media Strategist. Otto  
Wagner and Photography» exhibition  
FEBRUARY 26 - APRIL 23, 2022, Yazd Engineer House

۱- حضور و برگزاری از تاریخ ۲۶ فوریه تا ۲۳ آوریل ۱۴۰۲، خانه ی مهندسی یزد  
۲- حضور و برگزاری از تاریخ ۲۶ فوریه تا ۲۳ آوریل ۱۴۰۲، خانه ی مهندسی یزد  
۳- حضور و برگزاری از تاریخ ۲۶ فوریه تا ۲۳ آوریل ۱۴۰۲، خانه ی مهندسی یزد





















کتب‌پرورد، آدریس تیر هلمس  
گلمر مینا عطیسی

انجمن فرهنگی آریوش  
مدیریت پروژه دکتر تیر گیت گتیر (واسته فرهنگی)، محمدزینا فوج الهی  
طراح گرافیک: ناز کارندی  
مسئول فناوری اطلاعات و پشتیبانی شعبه آزاد  
همراهی: مریم انصاری

سازمان نظام مهندسی استان بروج  
مدیر تیم اجرایی: مهندس احسان نوری  
عوامل اجرایی: آناز حسینیان، امیرمحمد شریفی

با همکاری  
موزه وین

انجمن فرهنگی آریوش  
کتابخانه مرکزی استان بروج  
سازمان نظام مهندسی ساختمان استان بروج  
خانه مهندسی استان بروج  
گنجینه فرهنگ و هنر استان بروج

حامیان  
بخش بین المللی شهر وین  
فصلنامه معماری و ساختمان  
انجمنیه مرکزی معماران آریوش

**Curated by**

Dr. Andreas Niehaus, Wien Museum  
Gölnar Kempinger-Khantbi

**Austrian Cultural Forum**

Project Management: Dr. Birgit Gschier (Cultural attaché), Mohammadeza Farajollahi  
Graphic Design: Tana Kavanali  
IT & Support: Shahin Azad  
Coordination: Maryam Fashami

**Yazd Construction Engineering Organization**

Executive Manager: Eng. Ehsan Noori  
Executive Team: Aynaz Hossseinian, Amir-mohammad Sharifi

**In partnership with**

WIEN MUSEUM  
Austrian Cultural Forum Tehran  
Yazd Construction Engineering Organization  
Yazd Central Library  
Yazd Engineer House  
Ganjine Farhang Honare Yazd

**With friendly support of**

City of Vienna  
Architecture and Construction Magazine  
Central Union of Austrian Architects

Photos: Wolfgang Thaler & GTA Archive, ETH Zurich (Gabriel Guevrekian buildings in Tehran)



WIEN MUSEUM



ZV  
Zürcher Vereinigung  
für Architektur und Design



Austrian  
Embassy  
Tehran



نمایشگاه  
«گابریل گورکیان  
و مدرنیسم وینی»

نخستین اسلطف: ۱۴۰۰ تا سوم آریلیست ۱۴۰۱، گنجینه فرهنگی و هنر بروج

“Gabriel Guevrekian and the  
Viennese Modernism” exhibition

FEBRUARY 26 - APRIL 23, 2022, Ganjine Farhang Honare Yazd

سازمان فرهنگ و هنر استان بروج و رتبه انصاری به عنوان حامی پروژه ۱۴۰۰ تا ۱۴۰۱  
و معاون مرکزی وزارت فرهنگ و هنر استان بروج ۱۴۰۰ تا ۱۴۰۱  
و معاون مرکزی وزارت فرهنگ و هنر استان بروج ۱۴۰۰ تا ۱۴۰۱



















آقای دکتر نریمان فرحزا- باز زنده سازی و مرمت





آقای دکتر صادق احمدی- معماری معاصر ایران



آقای دکتر صالحی - دانشجویان ارشد دانشگاه علم و هنر یزد





خانم مهندس عابدی - دانشگاه امام جواد (ع) یزد





خانم مهندس حسینی زاده - دانشگاه پیام نور یزد



بازدید گروهی مهندسان





بازدید گروهی مهندسان







بازدید سفیر  
محترم اتریش  
به همراه خانواده  
از نمایشگاه



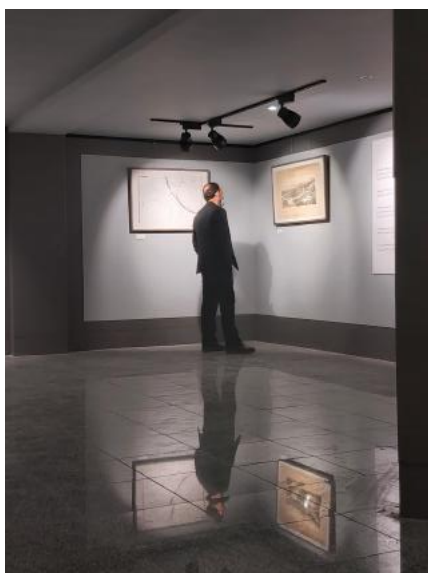



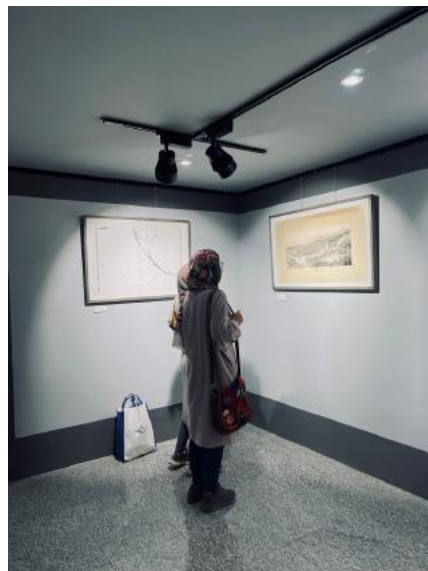



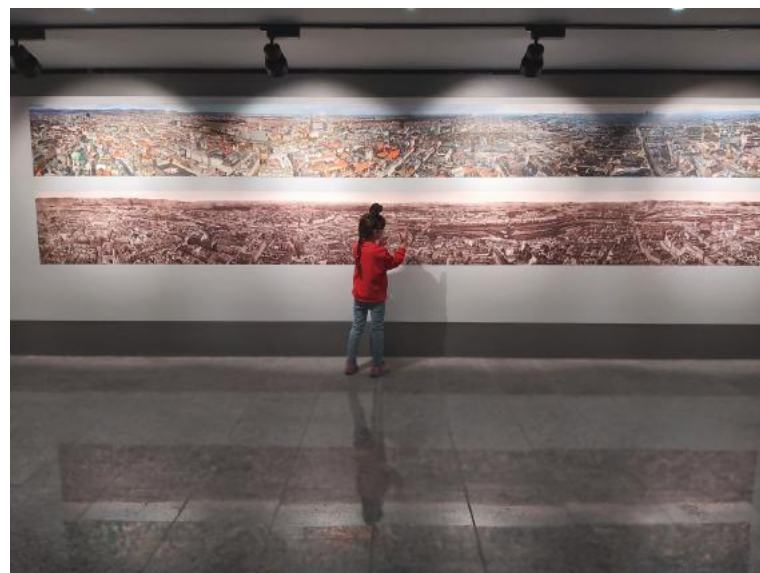
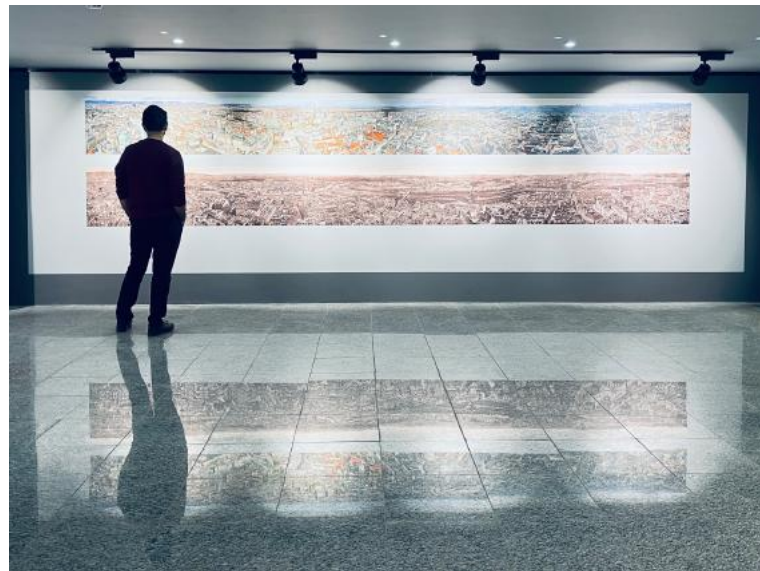

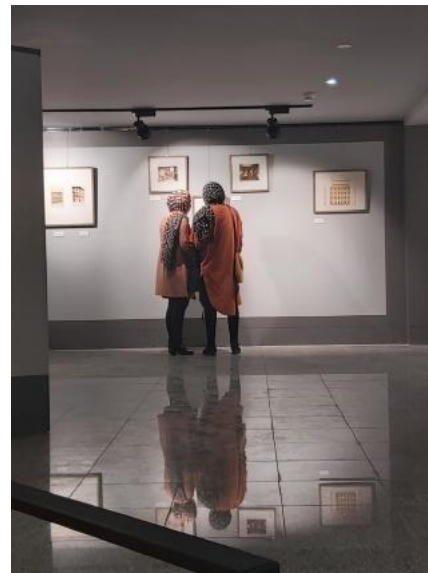
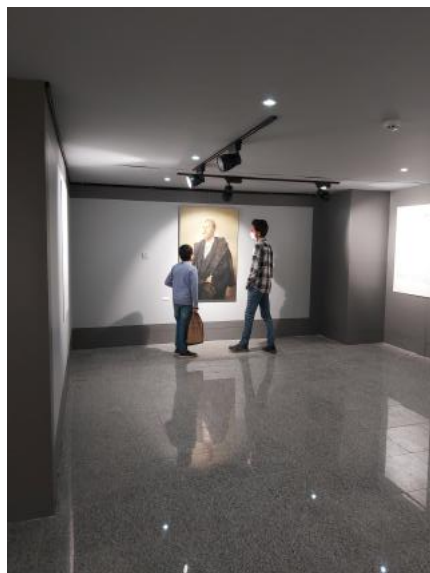







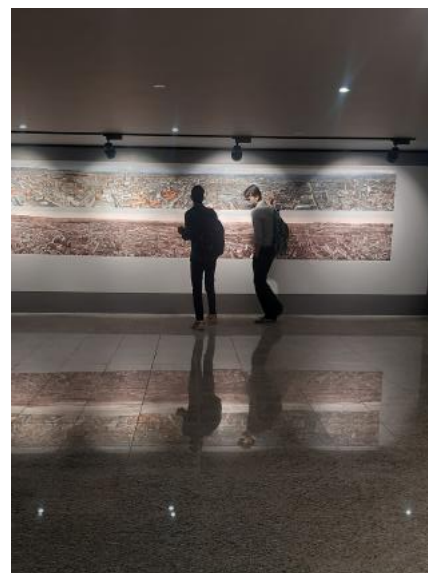

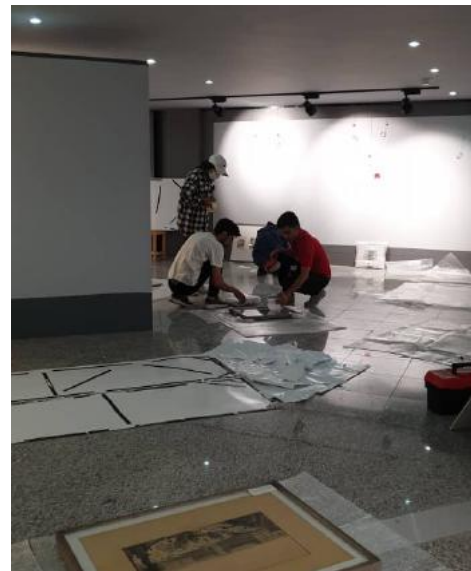



*Handwritten:* Liste Skizzen, Prospekt  
 File name 029 HMW-206698-00663

- ایستگاههای قطار شهری خیابان یوزفشتات، ۱۹۰۵، موزه وین ۱۸.
- ✓ 19 Stadtbahn-Brücke über die Wienzeile, um 1900, Wien Museum  
 پل قطارشهری روی وینتزیله، حدود ۱۹۰۰، موزه وین ۱۹.
- ✓ 21 Otto Wagner, Nussdorfer Wehr, 1898, Wien Museum  
 اتو واگنر، سد نوسدورف، ۱۸۹۸، موزه وین ۲۱.
- ✓ 22 Otto Wagner, Nussdorfer Wehr, 1898, Wien Museum  
 اتو واگنر، سد نوسدورف، ۱۸۹۸، موزه وین ۲۲.
- 24 Otto Wagner: Kaianlagen am Donaukanal, Aspern- und Ferdinandsbrücke, 1898  
 اتو واگنر، بنای اسکله کانال دانوب، پلهای اسپرن و فریدیناند، ۱۸۹۸، ۲۴.
- ✓ 26 Otto Wagner: Projekt für die Ferdinandsbrücke, 1898, Wien Museum  
 اتو واگنر، پروژه پل فریدیناند، ۱۸۹۸، موزه وین ۲۶.
- 27 Otto Wagner: Projekt für die Vindobona-Brücke, 1904, Wien Museum  
 اتو واگنر، پروژه پل ویندوبونا، ۱۹۰۴، موزه وین ۲۷.
- 29 Otto Wagner: Projekt für die Ferdinandsbrücke, 1906, Wien Museum  
 اتو واگنر، پروژه پل فریدیناند، ۱۹۰۶، موزه وین ۲۹.
- 30 Otto Wagner: Projekt für das Stadtmuseum am Karlsplatz, 1907, Ansicht, Wien Museum  
 اتو واگنر، پروژه موزه شهری در کارلپلاتس، ۱۹۰۷، نما، موزه وین ۳۰.
- 31 Otto Wagner: Projekt für das Stadtmuseum am Karlsplatz, 1907, Grundriss, Wien Museum  
 اتو واگنر، پروژه موزه شهری در کارلپلاتس، ۱۹۰۷، نقشه طبقه همکف، موزه وین ۳۱.
- 33 Otto Wagner: Projekt für ein „Denkmal der Kultur“ vor dem Stadtmuseum am Karlsplatz, 1909, Wien Museum  
 اتو واگنر، پروژه بنای یادبود فرهنگ، جلوی موزه شهری در کارلپلاتس، ۱۹۰۹، موزه وین ۳۳.
- 34 Otto Wagner: Projekt für die Ausgestaltung des Karlsplatzes, Vogelschau, 1909, Wien Museum  
 اتو واگنر، پروژه برای طراحی کارلپلاتس، منظره هوایی، ۱۹۰۹، موزه وین ۳۴.
- 35 Otto Wagner: Projekt für einen Monumentalbrunnen am Karlsplatz, 1905, Wien Museum  
 اتو واگنر، پروژه بنای فواره یادبودی در کارلپلاتس، ۱۹۰۵، موزه وین ۳۵.
- ✓ 36 Otto Wagner: Projekt für eine Akademie der bildenden Künste auf der Schmelz, 1910, Wien Museum  
 اتو واگنر، پروژه برای یک آکادمی هنرهای تجسمی در شملس، ۱۹۱۰، موزه وین ۳۶.
- 37 Otto Wagner: Studie „Die Großstadt“, Übersichtsplan, 1911, Wien Museum  
 اتو واگنر، طرح «بزرگ شهر»، نقشه کلی، ۱۹۱۱، موزه وین ۳۷.
- ✓ 39 Otto Wagner: Studie „Die Großstadt“, Idealentwurf für einen XXII. Bezirk von Wien, 1911, Wien Museum  
 اتو واگنر، طرح «بزرگ شهر»، طرحی ایده‌آل برای منطقه بیستونهم وین، ۱۹۱۱، موزه وین ۳۹.
- 40 Mithaus „Industriehof“, Budapest, 1871/72, Wien Museum  
 ساختمان اجاره‌نشینی «ایندوستری هوف»، بوداپست، ۱۸۷۲-۱۸۷۱، موزه وین ۴۰.

*Handwritten signature:* ضحی

*Handwritten signature:* ساجدی  
 تاریخ: ۷

Otto Wagner IRAN – Bildbeschriftungen

اتو واگنر ایران- زیننویس تصاویر

Kapitel 1

بخش اول

- ✓ 1 Gottlieb Theodor Kempf von Hartenkampf: Otto Wagner, 1896, Wien Museum  
 گوتلیپ تنیدر کمپف من هارتن کامپف: اتو واگنر، ۱۸۹۶، موزه وین ۱.
- ✓ 113 Carl Moll, Wien aus der Vogelschau, 1899, Wien Museum  
 کارل مول، نمای شهر وین، منظره هوایی، ۱۸۹۹، موزه وین ۱۱۳.

Kapitel 2

بخش دوم

- ✓ 2 Leopold Weiß: Rundansicht der Stadt Wien, aufgenommen vom Stephansturm, 1860, Wien Museum  
 لئوپلد وایس: تصویر ۳۶۰ درجه از شهر وین، گرفته شده از بالای برج سنت استفان، ۱۸۶۰، موزه وین ۲.
- ✓ 3 Tri-eps Photography and Mediadesign: Panorama der Stadt Wien, aufgenommen vom Stephansturm, 2008, Wien Museum  
 ۳.

عکاسی و طراحی رسانه ای تری‌ئپس: پانوراما از شهر وین، گرفته شده از بالای برج سنت استفان، ۲۰۰۸، موزه وین

Kapitel 3

بخش سوم

- ✓ 4 Otto Wagner: „Artibus“, Vogelschau, 1880, Wien Museum  
 اتو واگنر: «آرتیوس»، منظره هوایی، ۱۸۸۰، موزه وین ۴.
- ✓ 7 Otto Wagner: Kaiserin Elisabeth-Platz mit Haltestelle der Stadtbahn, 1893, Wien Museum  
 اتو واگنر: میدان ملکه الیزابت با ایستگاه قطار شهری، ۱۸۹۳، موزه وین ۷.
- ✓ 10 Übersichtsplan der Wiener Stadtbahn  
 نقشه کلی قطار شهری وین ۱۰.
- ✓ 11 Otto Wagner: Stadtbahn-Haltestelle Westbahnhof, 1894, Wien Museum  
 اتو واگنر: ایستگاه قطار شهری راه آهن غرب، ۱۸۹۴، موزه وین ۱۱.
- ✓ 14 Otto Wagner: Stadtbahn-Brücke über die Wienzeile, 1896, Wien Museum  
 پل قطار شهری روی وینتزیله، ۱۸۹۶، موزه وین ۱۴.
- ✓ 15 Otto Wagner: Stadtbahn-Haltestellen Karlsplatz und Gumpendorfer Straße, 1898, Wien Museum  
 ایستگاههای قطار شهری کارلپلاتس و خیابان گومپندورف، ۱۸۹۸، موزه وین ۱۵.
- 18 Stadtbahn-Haltestelle Josefstädter Straße, um 1905, Wien Museum

*Handwritten signature:* ساجدی

*Handwritten signature:* ساجدی  
 تاریخ: ۷



- ۵۴. اتو واگنر، پروژه برای بانک حساب جاری و صندوق پس انداز وین، نقشه کف، ۱۸۸۰، موزه وین
- ✓ 56 Länderbank, Fassade, 1882, Wien Museum  
لندریبانک، نما، ۱۸۸۲، موزه وین
- ✓ 57 Otto Wagner: Länderbank, Grundriss, 1882, Wien Museum  
لندریبانک، نقشه کف، ۱۸۸۲، موزه وین
- ✓ 59 Otto Wagner: Erste Villa Wagner, Ansicht, 1886, Wien Museum  
اتو واگنر: اولین ویلا واکنر، نما، ۱۸۸۶، موزه وین
- ✓ 60 Otto Wagner: Erste Villa Wagner, Grundriss, 1886, Wien Museum  
اتو واگنر: اولین ویلا واکنر، نقشه کف، ۱۸۸۶، موزه وین
- ✓ 61 Wohnhaus Wagner, Rennweg 3, 1889, Privatbesitz  
خانه‌ی واگنر، رنوک ۳، ۱۸۸۹، کلکسیون خصوصی
- ✓ 62 Salon im Wohnhaus Wagner, Rennweg 3, 1889, Wien Museum  
سالن خانگی واگنر، رنوک ۳، ۱۸۸۹، موزه وین
- ✓ 63 Boudoir im Wohnhaus Wagner, Rennweg 3, 1889, Wien Museum  
اتاق نشیمن بانوان در خانه‌ی واگنر، رنوک ۳، ۱۸۸۹، موزه وین
- ✓ 64 Speisezimmer im Wohnhaus Wagner, Rennweg 3, 1889, Wien Museum  
اتاق غذاخوری در خانه‌ی واگنر، رنوک ۳، ۱۸۸۹، موزه وین
- 67 Warenhaus Neumann, Kärntner Straße 19, Fassade, Wien Museum  
فروشگاه نویمان، خیابان کرنتنر ۱۹، نما، موزه وین
- 68 Otto Wagner: Ankerhaus am Graben, Wien Museum  
اتو واگنر، ساختمان انکر خیابان گرابن، موزه وین
- ✓ 69 Otto Wagner: Projekt für den Neubau der Akademie der bildenden Künste in Hütteldorf, 1898, Ehrenhalle  
اتو واگنر، پروژه‌ی نوسازی آکادمی هنرهای تجسمی در هوتلدورف، سالن تشریفات، ۱۸۹۸
- ✓ 70 Otto Wagner: Projekt für den Neubau der Akademie der bildenden Künste in Hütteldorf, 1898, Schnitt durch die Ehrenhalle  
اتو واگنر، پروژه‌ی نوسازی آکادمی هنرهای تجسمی در هوتلدورف، راهروی سالن تشریفات، ۱۸۹۸
- ✓ 71 Otto Wagner: Projekt für den Neubau der Akademie der bildenden Künste in Hütteldorf, 1898, Lageplan der Gesamtanlage  
اتو واگنر، پروژه‌ی نوسازی آکادمی هنرهای تجسمی در هوتلدورف، نقشه‌ی مجتمع، ۱۸۹۸
- ✓ 72 Otto Wagner: Projekt für den Neubau der Akademie der bildenden Künste in Hütteldorf, 1898, Vogelschau  
اتو واگنر، پروژه‌ی نوسازی آکادمی هنرهای تجسمی در هوتلدورف، منظره هوایی، ۱۸۹۸
- ✓ 73 Otto Wagner: Projekt für den Neubau der Akademie der bildenden Künste in Hütteldorf, 1898, Seitenansicht der Ehrenhalle und Museum für Gipsabgüsse  
اتو واگنر، پروژه‌ی نوسازی آکادمی هنرهای تجسمی در هوتلدورف، نمای جانبی سالن تشریفات، ۱۸۹۸

۷۰ از ۷

- 41 Miethaus Schönburgstraße 2 / Wiedner Hauptstraße 65, 1875, Wien Museum  
ساختمان اجارنشینی خیابان شونیورگ ۲ / خیابان اصلی ویدنر ۶۵، ۱۸۷۵، موزه وین
- 42 Miethaus Schottenring 23, 1877, Wien Museum  
ساختمان اجارنشینی شوتترینگ ۲۳، ۱۸۷۷، موزه وین
- 43 Miethaus Rathausstraße 3 / Stadiogasse 10, 1880, Wien Museum  
ساختمان اجارنشینی خیابان راتهاوس ۳ / کوچی اشتادیون ۱۰، ۱۸۸۰، موزه وین
- 44 Miethaus Stadiogasse 6-8, 1882, Wien Museum  
ساختمان اجارنشینی کوچی اشتادیون ۶-۸، ۱۸۸۲، موزه وین
- 45 Miethaus Garnisongasse 1 / Universitätsstraße 12, 1889, Wien Museum  
ساختمان اجارنشینی کوچی گارنسون ۱ / خیابان دانشگاه ۱۲، ۱۸۸۹، موزه وین
- 46 Miethaus Linke Wienzeile 40, 1898, Wien Museum  
ساختمان اجارنشینی لینک وین‌تسایله ۴۰، ۱۸۹۸، موزه وین
- 47 Miethaus Köstlergasse 1 / Linke Wienzeile 38, 1898, Wien Museum  
ساختمان اجارنشینی کوچی کویستر/لینک وین‌تسایله ۳۸، ۱۸۹۸، موزه وین
- 49 Miethaus Döblergasse 2 / Neustiftgasse 40, 1909, Wien Museum  
ساختمان اجارنشینی کوچی دوپلر ۲ / کوچی نوی‌شتیفت ۴۰، ۱۹۰۹، موزه وین
- 111 Miethaus Stadiogasse 6-8, Wohnung Heckscher, Salon, Wien Museum  
ساختمان اجارنشینی کوچی اشتادیون ۶-۸، خانه‌ی هکشر، سالن، موزه وین
- 112 Miethaus Stadiogasse 6-8, Wohnung Heckscher, Boudoir, Wien Museum  
ساختمان اجارنشینی کوچی اشتادیون ۶-۸، خانه‌ی هکشر، اتاق نشیمن بانوان، موزه وین

۷۰ از ۷

Kapitel 4

بخش چهارم

- 50 Gottlieb Theodor Kempf von Hartenkampf: Otto Wagner am Zeichentisch, 1900, Wien Museum  
گوتلیب تنودور کیرفن هارتن کامپف: اتو واگنر پشت میز طراحی، ۱۹۰۰، موزه وین
- 52 Otto Wagner: Orthodoxe Synagoge in Budapest, 1868-72, Wien Museum  
اتو واگنر، کلیسای ارتدوکس‌ها در بوداپست، ۱۸۶۸-۷۲، موزه وین
- ✓ 53 Otto Wagner: Festpavillon zum Einzug der Prinzessin Stephanie von Belgien in Wien, 1881, Wien Museum  
اتو واگنر، پاولیون جشن ورود پرنسس اشتفانی بلژیک به وین، ۱۸۸۱، موزه وین
- 54 Otto Wagner: Projekt für den Wiener Giro- und Cassenverein, Fassade, 1880, Wien Museum  
اتو واگنر، پروژه‌ی بانک حساب جاری و صندوق پس انداز وین، نما، ۱۸۸۰، موزه وین
- ✓ 55 Otto Wagner: Projekt für den Wiener Giro- und Cassenverein, Grundriss, 1880, Wien Museum

۷۰ از ۷

- 92 Otto Wagner: Projekt für das Stadtmuseum am Karlsplatz, 1903, Wien Museum  
اتو واگنر، پروژهی موزهی شهر در کارلز پلاتس، ۱۹۰۳، موزهی وین ۹۲.
- 93 Otto Wagner: Wettbewerbsprojekt für den Friedenspalast in Den Haag, 1906, Wien Museum  
اتو واگنر، پروژهی مسابقه برای کاخ صلح در لاهه، ۱۹۰۶، موزه وین ۹۴.
- 99 Otto Wagner: Projekt für den Neubau der Universitätsbibliothek, 1910, Wien Museum  
اتو واگنر، پروژهی نوسازی کتابخانهی دانشگاه، ۱۹۱۰، موزه وین ۹۹.
- 100 Otto Wagner: Projekt für ein Hotel an der Ringstraße, 1910, Wien Museum  
اتو واگنر، پروژهی ساخت هتلی در خیابان رینگ، ۱۹۱۰، موزه وین ۱۰۰.
- 101 Otto Wagner: Hotelzimmer, 1913, Wien Museum  
اتو واگنر، اتاق هتل، ۱۹۱۳، موزهی وین ۱۰۱.
- 103 Otto Wagner: Zweite Villa Wagner, 1912, Wien Museum  
اتو واگنر، دومین ویلا واکنر، ۱۹۱۲، موزهی وین ۱۰۳.
- 104 Otto Wagner: Portal der Zweiten Villa Wagner, 1912, Wien Museum  
اتو واگنر، درگاه دومین ویلا واکنر، ۱۹۱۲، موزهی وین ۱۰۴.
- 105 Otto Wagner: Wettbewerbsprojekt für eine Gewerbliche Ausstellungshalle, 1913, Wien Museum  
اتو واگنر، پروژهی مسابقه برای سالن نمایشگاه تجاری، ۱۹۰۳، موزه وین ۱۰۵.
- 108 Otto Wagner: Projekt einer Baracke für rekonvaleszente Soldaten, 1915-17, Wien Museum  
اتو واگنر، پروژهی ساخت اقامتگاه موقتی برای دوران نقاهت سربازان، ۱۹۱۵-۱۷، موزه وین ۱۰۸.
- 109 Otto Wagner: Entwurf zum Titelblatt der vierten Auflage von „Moderne Architektur“ mit dem neuen Titel „Die Baukunst unserer Zeit“, 1914  
اتو واگنر، طرح جلد برای چاپ چهارم «معماری مدرن» با عنوان جدید «هنر معماری زمان ما»، ۱۹۱۴، ۱۰۹.

Contemporary Fotos

عکس های معاصر

- 00 Nussdorfer Wehr, Pylonen mit Löwenkulpturen von Rudolf Weyr, 1894-1898, Foto: Wolfgang Thaler  
سد نوسدورف، ستون با مجسمه های شیراثر رودلف وایر، ۱۸۹۸-۱۸۹۴، عکاس ولفگانگ تالر...
- 10- Nussdorfer Wehr, 1894-1898, Foto: Wolfgang Thaler  
سد نوسدورف، ۱۸۹۸-۱۸۹۴، عکاس ولفگانگ تالر ۱۰.
- 18 Kirche St. Leopold am Steinhof, 1902-1907, Portal, Foto: Wolfgang Thaler

Hauptpavillon Hofburg

Kaiserlichen Hofpavillon

Wolfgang Thaler  
۷ از ۶

و موزه مجسمه های کچی

- 74 Otto Wagner: Fassade des Miethauses Linke Wienzeile 40 („Majolikahaus“), Wien Museum  
اتو واگنر، نمای ساختمان اجارنشینیه لینک وین تسایله ۴۰ (ساختمان مایولیکا)، موزه وین ۷۴.
- 75 Otto Wagner: Projekt für eine Pfarrkirche in Währing, Grundrisse, 1899, Wien Museum  
اتو واگنر، پروژهی کلیسای محله ورینگ، نقشه کف، ۱۸۹۹، موزه وین ۷۵.
- 76 Schlafzimmer der Wohnung Wagner in der Köstlergasse 3, Privatbesitz  
اتاق خواب خانیه واکنر در کوچیه کوستلر ۳، کلکسیون خصوصی ۷۶.
- 77 Badezimmer der Wohnung Wagner in der Köstlergasse 3, Privatbesitz  
حمام خانیه واکنر در کوچیه کوستلر ۳، کلکسیون خصوصی ۷۷.
- 80 Otto Wagner: Projekt für eine Pfarrkirche in Währing, Ansicht, 1899, Wien Museum  
اتو واگنر، پروژهی کلیسای محله ورینگ، نما، ۱۸۹۹، موزه وین ۸۰.
- 82 Otto Wagner: Projekt für eine Moderne Galerie, Hauptfassade, 1900, Wien Museum  
اتو واگنر، پروژه برای یک گالری مدرن، نمای اصلی، ۱۹۰۰، موزه وین ۸۲.
- 83 Otto Wagner: Projekt für das Stadtmuseum am Karlsplatz, Fassadendetail, 1902, Wien Museum  
اتو واگنر، پروژه برای موزهی شهر در کارلز پلاتس، جزئیات نما، ۱۹۰۲، موزه وین ۸۳.
- OTTO WAGNER: Postsparkasse Grundriss, Wien Museum  
اتو واگنر، بانک پس انداز پست، نقشه کف، موزه وین
- 84 Otto Wagner: Wettbewerbsprojekt für die Postsparkasse, Situation und Perspektive, 1903, Wien Museum  
اتو واگنر، پروژه مسابقه برای بانک پس انداز پست، موقعیت و پرسپکتیو، ۱۹۰۳، موزه وین ۸۴.
- 85 Otto Wagner: Wettbewerbsprojekt für die Postsparkasse, Mittelrisalit, 1903, Wien Museum  
اتو واگنر، پروژه مسابقه برای بانک پس انداز پست، ریزالیت مرکزی، ۱۹۰۳، موزه وین ۸۵.
- 87 Otto Wagner: Wettbewerbsprojekt für die Kirche St. Leopold am Steinhof, Grundriss, 1903, Wien Museum  
اتو واگنر، پروژه مسابقه برای کلیسای سنت لئوپولد در اشتاینهوف، نقشه کف، ۱۹۰۳، موزه وین ۸۷.
- 88 Otto Wagner: Wettbewerbsprojekt für die Kirche St. Leopold am Steinhof, Ansicht, 1903, Wien Museum  
اتو واگنر، پروژه مسابقه برای کلیسای سنت لئوپولد در اشتاینهوف، نما، ۱۹۰۳، موزه وین ۸۸.
- 89 Otto Wagner: Kirche St. Leopold am Steinhof, Hauptfassade, 1904, Wien Museum  
اتو واگنر، کلیسای سنت لئوپولد در اشتاینهوف، نما اصلی، ۱۹۰۴، موزه وین ۸۹.
- 90 Otto Wagner: Kirche St. Leopold am Steinhof, Schnitt, 1904, Wien Museum  
اتو واگنر، کلیسای سنت لئوپولد، مقطع، ۱۹۰۴، موزه وین ۹۰.
- 91 Erwin Pendl: Steinhof, Gesamtanlage, Wien Museum  
اروین پندل، مجتمع اشتاینهوف، موزه وین ۹۱

Wolfgang Thaler

۷ از ۶

- 18- کلیسای لئوپولد مقدس در اشتاین هوف، ۱۹۰۷-۱۹۰۲، عکاس ولفگانگ تالر
- 19 Kirche St. Leopold am Steinhof, 1902-1907, Blick in die Kuppel, Foto: Wolfgang Thaler
- 19- کلیسای لئوپولد مقدس در اشتاین هوف، نمای داخل گنبد، ۱۹۰۷-۱۹۰۲، عکاس ولفگانگ تالر
- 20- Amtsgebäude der Postsparkasse 3, 1903-1906, Foto: Wolfgang Thaler
- 20- ساختمان اداری صندوق پس انداز پست ۳، ۱۹۰۶-۱۹۰۲، عکاس ولفگانگ تالر
- 22 Amtsgebäude der Postsparkasse 3, 1903-1906, Kassensaal, Foto: Wolfgang Thaler
- 22- ساختمان اداری صندوق پس انداز پست ۳، سالن مراجعان، ۱۹۰۶-۱۹۰۲، عکاس ولفگانگ تالر
- 23 Amtsgebäude der Postsparkasse 3, 1903-1906, Kassensaal, Foto: Wolfgang Thaler
- 23- ساختمان اداری صندوق پس انداز پست ۳، سالن مراجعان، ۱۹۰۶-۱۹۰۲، عکاس ولفگانگ تالر
- 28 Zweite Villa Wagner, Hüttelbergstraße 28, 1912, Foto: Wolfgang Thaler
- 28- ویلا دوم واگنر، پلاک ۲۸، خیابان هیتلبرگ، ۱۹۱۲، عکاس ولفگانگ تالر

NEU!!!

001- Egon Schiele: Otto Wagners Hände, Zentralvereinigung der ArchitektInnen Österreichs  
 ۰۰۱- اکن شیهل: دستهای اتو واگنر، اتحادیه مرکزی معماران اتریش

+

خانہ کفنس } ۴۸ عدد کفن و ۳۰۰ عدد کفن  
 ۴ عدد پوستر بزرگ

تختہ کفن ۲۸ عدد کفن ۱۰ عدد پوستر بزرگ و ماہیت  
 مقولین کفن

در تاریخ ۱۴۰۷/۰۷/۱۴ طبعاً سوار بالا در محل خانہ کفنس قبول خانم خدیجہ  
 بہ ہررت کمال کردہ

فہرہ

۷/۷/۲۰۲۳



## **بخش پنجم : ورکشاپ**

گروه هماهنگی و هم‌اندیشی ورکشاپ با مدیر گروه های معماری دانشگاه های یزد (جهت تعیین روند برگزاری و موضوعات)



تشکیل ۳ جلسه با مدیر گروه های معماری دانشگاهها





صورتجلسه نهایی تعیین روند برگزاری و موضوعات رکشاپ



بسمه تعالی

شماره: ۳۱۷۴  
تاریخ: ۱۳۱۱/۳  
پیوست:

سازمان نظام مهندسی ساختمان  
استان یزد

صورتجلسه: هم اندیشی با مدیر گروه های دانشکده های معماری در خصوص برگزاری رکشاپ آموزشی اتو واگنر	تاریخ تشکیل: ۱۴۰۰/۱۱/۲۲	شماره جلسه: ۱ و ۲ و ۳
محل برگزاری: خانه مهندس	ساعت شروع: ۱۸	ساعت خاتمه: ۲۰

«پیشنهادهای مصوب شده جلسه»

**پیشنهادهای مصوب شده کمیسیون:**  
با عنایت به برگزاری سومین جلسه با مدیر گروه های (نمایندگان) محترم دانشکده های معماری و آقای دکتر نقصان محمدی از کمیته آموزش سازمان نظام مهندسی موارد ذیل در خصوص نحوه برگزاری رکشاپ جانبی نمایشگاه اتو واگنر با همکاری سفارت اتریش و دانشگاه پلی تکنیک وین به شرح ذیل به تصویب رسید:

- ۱- مقرر شد شرکت کنندگان رکشاپ برای هر تیم به صورت ترکیبی از دانشجویان هر دانشگاه و یک مهندس حرفه ای باشند.
- ۲- مقرر شد رکشاپ شامل ۵ موضوع به دانشگاه وین اعلام تا ایشان متناسب با موضوعات اساتیدی را معرفی نمایند. این اساتید صرفاً در پنل ها و ارائه پایانی حضور خواهند داشت.
- ۳- ساختار کلی برنامه رکشاپ در ۲ بخش اصلی خواهد بود: بخش اول: مسابقه اسکسپ جهت انتخاب اعضای تیم های رکشاپ از میان داوطلبان- بخش دوم: رکشاپ اصلی.
- ۴- بخش اول به شرح ذیل می باشد:  
(الف) فراخوان شرکت در مسابقه اسکسپ و رکشاپ از تاریخ ۱۴۰۰/۱۱/۲۵ مهلت ثبت نام ۱۰ روز برای کلیه دانشگاه ها  
(ب) موضوع مسابقه اسکسپ: بازطراحی سایت یکی از پروژه های اتو واگنر در اتریش با نگاه امروزی. براین اساس مقرر شد با همکاری دانشگاه وین یکی از پروژه های متناسب اتو واگنر شامل نیازهای کارفرما و محدودیت های طراحی، ایده ها و راهکارهای طراح، تصاویر و نقشه های موجود بنا به اضافه معرفی اجمالی از اتو واگنر و تفکرانش در قالب حداکثر ۱۰ صفحه آماده گردد.  
(ج) موضوع اسکسپ به همراه مدارک فنی تهیه شده در تاریخ ۱۴۰۰/۱۱/۲۷ در اختیار شرکت کنندگان قرار می گیرد و مسابقه اسکسپ روز ۱۲ اسفند (پنجشنبه) به مدت ۵ ساعت در خود دانشگاه ها (یا اگر تعداد شرکت کنندگان کم بود در محلی متمرکز) برگزار گردد.  
(د) آثار ارائه شده ابتدا توسط خود مدیر گروه یا عضو گروه معماری دانشکده بررسی و آثار منتخب (حداکثر تا ۳ برابر ظرفیت) به کارگروهی متشکل از نمایندگان گروه معماری تمامی دانشکده ها و نمایندگان سازمان نظام مهندسی معرفی تا آن گروه ۲۵ نفر نهایی که قرار است در قالب ۵ گروه اعضای تیم های رکشاپ را تشکیل دهند انتخاب نمایند.
- ۵- بخش دوم به شرح ذیل است:  
(الف) هر تیم برای رکشاپ با یک موضوع خاص متشکل از ۵ دانشجو زیر نظر یک مهندس معمار از نظام مهندسی تشکیل خواهد شد. (مهندسان معمار مسئول گروه ها طی فراخوانی از سوی سازمان و طبق نظر کمیسیون معماری انتخاب خواهند شد)  
(ب) تعداد کل تیم ها ۵ تیم خواهد بود.  
(ج) موضوعات انتخابی برای رکشاپ که در محورهای رابطه معماری معاصر و معماری قدیم، تاریخ و مرمت، علوم محیطی، معماری شهری، انرژی، فن و تکنیک ساختمان می باشد به شرح ذیل است:  
ج-۱) طراحی ساختمان مسکونی در بافت جدید با رویکرد تجلی تکنیک های صرفه جویی انرژی رایج در معماری گذشته  
ج-۲) بازسازی و احیای یک خانه قدیمی (تقریباً تخریب شده) با نیازهای یک خانواده امروزی در بافت تاریخی.  
ج-۳) ایجاد یک ساختمان میان افرا در بافت تاریخی (شناخت محدود، تعیین کاربری و انتخاب رویکرد طراحی جزو مراحل کار است)  
ج-۴) طراحی یک واحد مسکونی در بافت میانی شهر یزد (در سایت متعلق به راه و شهرسازی واقع در پشت خیابان شهید بگایی) برگزار می گردد



بسمه تعالی

شماره: ۳۱۷۴  
تاریخ: ۱۳۱۱/۳  
پیوست:

سازمان نظام مهندسی ساختمان  
استان یزد



ج-۵) طراحی و ارائه الگو جهت حفظ و احیای باغات درون شهری (به صورت خاص منطقه چاه قیله)  
د) مدت زمان برگزاری رکشاپ ۱۵ روز از تاریخ ۱۴۰۰/۱۱/۱۵ لغایت ۱۴۰۰/۱۱/۳۰ می باشد. در این مدت تیم ها تشکیل و پروسه طراحی زیر نظر مهندس سازمان جلو می برند و نتایج در طی ۳ مرحله در ۳ پنل مجزا هر ۴ روز یکبار به سمع و نظر اساتید و دیگر گروه ها خواهد رسید.  
ه) کلیه افرادی که در مرحله اول داوطلب شده و به مرحله دوم راه نیافتند و مهندسان داوطلب، در ۳ پنل و روز ارائه آخر شرکت، و به ایشان گواهی شرکت در پنل ها به عنوان دوره آموزشی داده خواهد شد.  
و) در هر پنل هر ۵ گروه روند پیشرفت کار خود را ارائه و اساتید ایرانی و اتریشی و ۲ نفر از حاضران نظرات خود را به ایشان اعلام و رئیس پنل نظرات را جمع بندی و به ایشان اعلام خواهد کرد.  
ز) ساختار اساتید هر پنل شامل ۲ نفر استاد از دانشگاه وین و ۲ نفر استاد از دانشگاه های یزد به انتخاب سازمان نظام مهندسی و مرتبط با موضوع هر تیم خواهد بود.  
ح) در روز یازدهم کلیه کارها بر روی حداکثر ۳ شیت ۵۰ در ۷۰ و حداکثر ۵ شیت جمع بندی و در حیاط خانه مهندس به زورمان گذاشته خواهد شد.  
ط) به کلیه شرکت کنندگان (اعضای ۵ تیم) و مهندسان مسئول تیم ها از سوی سازمان و سفارت اتریش گواهی و اعتبارنامه شرکت در رکشاپ اعطا خواهد شد.

«حاضرین»

- |   |  |
|---|--|
| ۱- مهندس احسان نوری (مدیر اجرایی نمایشگاه)  | ۷- دکتر صالحی (دانشگاه علم و هنر)          |
| ۲- دکتر نقصان محمدی (کمیته آموزش)           | ۸- خاتم دکتر چنگیزی (دانشکده امام جواد(ع)) |
| ۳- دکتر فرحزاد (دانشگاه سراسری یزد)         | ۹- خاتم دکتر حسینی زاده (دانشگاه پیام نور) |
| ۴- دکتر مهرعلی (دانشگاه آزاد اسلامی)        | ۱۰- آقای دکتر نقصان محمدی (کمیته آموزش)    |
| ۵- دکتر صادق احمدی (دانشکده فنی شهید صدوقی) | ۱۱- مهندس حسینیان (دستیار مدیر اجرایی)     |
| ۶- مهندس میروکیلی (دانشکده فنی شهید صدوقی)  |  |

فراخوان ثبت‌نام دانشجویان

فراخوان شرکت در ورکشاپ طراحی  
مشترک یزد و اتریش

به مناسبت برگزاری  
نمایشگاه شهر بی اتنها - اتو واگنر (۱۸۴۱-۱۹۱۸)  
در یزد

سازمان نظام مهندسی ساختمان استان یزد در نظر دارد با همکاری انجمن فرهنگی سفارت اتریش در ایران، دانشگاه پلی تکنیک وین و کلیه دانشکده‌های معماری استان اقدام به برگزاری ورکشاپ آموزشی-کاربردی به عنوان برنامه‌ی جنبی نمایشگاه شهر بی‌اتنها اتو واگنر (۱۸۴۱-۱۹۱۸) نماید.

اتو واگنر معمار شهر اتریشی و متولد شهر وین در زمان حیاتش از بانفوذترین راهگشایان مدرنیسم به حساب می‌آید و امروز در زمره پیشگامان معماری قرن بیستم به شمار می‌آید. از جمله آثار وی صندوق پس انداز پست، کلیسای اشتاین هوف، قطار شهری وین و اولین زیرساخت‌های حمل و نقل عمومی شهری که تا امروز در چهره شهر وین تأثیر گذار است و مخاطبین او را معماران و شهرسازان قرار داده است.

قرار است ۳ نمایشگاه با عناوین: نمایشگاه شهر بی‌اتنها - اتو واگنر (۱۸۴۱-۱۹۱۸) در محل گالری کتابخانه مرکزی یزد واقع در بلوار بسیج، نمایشگاه یک معمار در نقش استراژیست رسانه‌ها - اتو واگنر و هنر عکاسی در محل گالری خانه مهندس واقع در خیابان سید گل‌سرخ بازارچه ابوالمعالی و نمایشگاه گابریل گورکیان و مدرنیسم وینی (معمار ایرانی شاگرد اتو واگنر) در محل نگارخانه گنجینه هنر، واقع در میدان خان از تاریخ ۵ اسفندماه ۱۴۰۰ تا ۳ اردیبهشت ماه ۱۴۰۱ برگزار گردد.

با توجه به تعاملات به وجود آمده در کنار برنامه اصلی نمایشگاه مقرر شد، برنامه ورکشاپ طراحی با همکاری اساتید دانشگاه پلی تکنیک وین و دانشکده‌های معماری استان با محوریت سازمان نظام مهندسی ساختمان استان یزد به شرح ذیل برگزار گردد:

تاریخ	عنوان برنامه‌ها
1400/11/16	انتشار فراخوان و شروع ثبت نام دانشجویان
1400/11/27	پایان ثبت نام
1400/12/07	تحویل مدارک مطالعاتی جهت اسکیس
1400/12/12	برگزاری مسابقه اسکیس
1401/01/15	جلسه داوری اسکیس و انتخاب اعضای تیم های ورکشاپ
1401/01/15	شروع ورکشاپ
1401/01/30	پایان ورکشاپ

صفحه ۱ از ۲

فراخوان شرکت در ورکشاپ طراحی  
مشترک یزد و اتریش

به مناسبت برگزاری  
نمایشگاه شهر بی اتنها - اتو واگنر (۱۸۴۱-۱۹۱۸)  
در یزد

لذا بدینوسیله از کلیه دانشجویان علاقه‌مند معماری استان یزد که حائز شرایط ذیل می‌باشند دعوت به ثبت‌نام می‌گردد:

- تحصیل در رشته معماری مقطع کارشناسی
- در حال تحصیل در ترم ۶ کارشناسی پیوسته یا ترم ۲ کارشناسی ناپیوسته.

توصیه: به علت حضور اساتید دانشگاه پلی تکنیک در پتل‌ها بهتر است شرکت کنندگان فهم نسبی از زبان انگلیسی داشته باشند.

نحوه داوری اسکیس:

- آثار ارائه شده ابتدا توسط خود مدیر گروه یا عضو گروه معماری دانشکده بررسی و آثار منتخب حداکثر تا ۳ برابر ظرفیت به کارگروهی متشکل از نمایندگان گروه معماری تمامی دانشکده‌ها و نمایندگان سازمان نظام مهندسی معرفی تا آن گروه ۲۵ نفر نهایی که قرار است در قالب ۵ گروه اعضای تیم‌های ورکشاپ را تشکیل دهند انتخاب نمایند.

نحوه برگزاری ورکشاپ:

- هر تیم برای ورکشاپ با یک موضوع خاص متشکل از ۵ دانشجو زیر نظر یک مهندس معمار از نظام مهندسی تشکیل خواهد شد.
- مهندسان معمار مسئول گروه‌ها، طی فراخوانی از سوی سازمان و طبق نظر کمیسیون معماری انتخاب خواهند شد.
- تعداد کل تیم‌ها ۵ تیم خواهد بود.
- موضوعات انتخابی برای ورکشاپ در محورهای رابطه معماری معاصر و معماری قدیم، تاریخ و مرمت، علوم محیطی، معماری شهری، انرژی، فن و تکنیک ساختمان می‌باشد.

نحوه ثبت‌نام:

متقاضیان جهت ثبت‌نام، نام و نام خانوادگی، نام دانشگاه محل تحصیل، شماره دانشجویی و شماره تماس همراه را به شماره ۰۹۱۳۸۵۰۶۰۶۵ آقای مهندس شریفی ارسال نمایند. همچنین جهت کسب اطلاعات بیشتر می‌توانند در ساعات اداری با همین شماره تماس حاصل نمایند.

صفحه ۲ از ۲



WIEN MUSEUM



Austrian Embassy Tehran

استانبول



استانبول

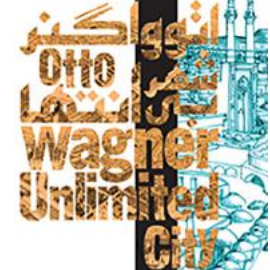

WIEN MUSEUM



Austrian Embassy Tehran

استانبول



استانبول

لیست دانشجویهای ثبت‌نامی در ورکشاپ

ترم	دانشگاه	نام و نام خانوادگی	ردیف	علم و هنر	فاطمه السادات پورحسینی تژاد	شماره
۶	یزد	مهدی ابومسودی	۱	علم و هنر	فاطمه السادات پورحسینی تژاد	۴۹
۶	یزد	ستایش قمیعی	۲	علم و هنر	فرزان فکار	۴۰
۶	یزد	امید بابائی	۲	علم و هنر	هانیبه زارع	۴۱
۶	یزد	حانیبه دهقان	۴	علم و هنر	فاطمه السادات کاظمی نسب	۴۲
۶	یزد	سیده کیمیا طباطبائی	۵	علم و هنر	سید سبحان اشکذریان	۴۳
ارشد	یزد	فاطمه محمدی	۶	علم و هنر	سید علی مهدی ابرائی	۴۴
غ التحصیل	یزد	نسترن حمیدی فر	۷	علم و هنر	ساناز عرب شیبانی	۴۵
ارشد	یزد	فاطمه میرزایی پور میندی	۸	آزاد	محمد عرفان آنتیک چی	۴۶
۶	یزد	دل آرا بهادرانی	۹	آزاد	مهسا مرادی	۴۷
۸	یزد	مهرناز برادران فر	۱۰	پیام نور یزد	مطهره خانمی مجورود	۴۸
۶	یزد	فاطمه صالحی راد	۱۱	پیام نور یزد	پرویز مهدی زاده	۴۹
۸	یزد	گلوش نخبجویی	۱۲	پیام نور یزد	عارف اسن صدق	۵۰
۸	یزد	امیرعباس اسلامی	۱۳	پیام نور یزد	امیرعلی دهقان تلانگی	۵۱
۸	یزد	رضا شمسگانی	۱۴	پیام نور یزد	امیرمحمد شریفی بزدی	۵۲
۸	یزد	سید محمدکیان غلمانی	۱۵	شهید صدوقی	محمدصادق شریفیان	۵۳
۸	یزد	نگین فانی	۱۶	شهید صدوقی		
۶	یزد	احسان اکبری	۱۷			
۸	یزد	زهرا صادقی	۱۸			
۸	یزد	فاطمه امینی	۱۹			
۶	یزد	سحر صنعتی	۲۰			
۴	حضرت رقیه	سالاه خانمی	۲۱			
۲	حضرت رقیه	نگین کاظمیان	۲۲			
	حضرت رقیه	زهرا خوشزبان	۲۳			
	حضرت رقیه	مهديه انتظاری	۲۴			
	حضرت رقیه	زهرا کریمی	۲۵			
۶	امام جواد	مینا رمضان حلاج	۲۶			
۴	امام جواد	محمدحسین خجسته پور	۲۷			
	امام جواد	نا مولانیا	۲۸			
	امام جواد	شهاب الدین ابهت	۲۹			
۲	امام جواد	الهه جعفری	۳۰			
۵	امام جواد	مرضیه مقدم	۳۱			
۴	امام جواد	ستاره عاشوری	۳۲			
۴	امام جواد	سمیه عسکری	۳۳			
۴	امام جواد	مریم زارع	۳۴			
	علم و هنر	بهناز مسرت	۳۵			
	علم و هنر	مهديه اسلمی	۳۶			
	علم و هنر	زهرا سبانی	۳۷			
	علم و هنر	زهرا سادات موسویان	۳۸			



طرح موضوع مسابقه اسکیس انتخابی دانشجویان برای ورکشاپ

موضوع مسابقه: طراحی خانه بوم گردی با الهام از کوشک ایرانی در باغستان تاریخی شهر اربند آباد (شاهد به - بزد)  
 موضوع مسابقه انتخابی اعضای تیم های ورکشاپ اتو واگنر

بیان مسئله:

تل های تاریخی اربند آباد که از قرن ها پیش جهت دسترسی به آب برای ایجاد باغات اثر و دیگر محصولات به صورت دستی خاک برداری شده و بر روی تپه های بجا مانده کنر بانها خانه ها به صورت پلکانی و طبقاتی بنا شده اند. از جمله میراث ملی مردم ایران است. متأسفانه در حال حاضر به علت عدم توجه مالکان از ارزش تاریخی و موانع اقتصاد گردشگری، این بافت با ارزش به حال خود رها شده و در حال فرسایش و تخریب شدید است.

در این مسابقه از شرکت کنندگان انتظار می رود با بازدید که از بافت مذکور داشته اند با طراحی یک خانه بوم گردی (اقامت گاهی با جلوه های بومی برای توریست ها) در یکی راهکارهایی برای ایجاد ارزش افزوده و احیای این بافت ارزشمند، طرح هایی را ارائه دهند که ساکنان بافت را ترغیب به مرمت، بازسازی و احیای این بافت نماید. همچنین میزان تداخل فضاها با باغ و استفاده از منظر و پتانسیل سایت مورد تاکید است. معیار های داوری:

- میزان درک شرکت کننده از مسئله و پاسخگویی مناسب به آن
  - پایداری به فرم و عملکردهای معماری بومی منطقه
  - خلاقیت در فرم و چیدمان فضاها متناسب با نوع کاربری
  - کیفیت فضایی و توجه به نیازهای مخاطب (گردشگر)
  - نحوه پاسخ گویی و تداخل فرم در فضای سبز مجاور
  - تحویل کامل مدارک
  - کیفیت ارائه و پرزائه طرح
- وزیر فضاها:

فضای جمعی / تالار / ایوان / سه اتاق دارای حمام و سرویس مجزا در داخل خود / مطبخ (اشپزخانه سنتی) / بهار خواب / دیگر عناصر معماری بومی منطبق به انتخاب طرح در پاسخ به مسئله طراحی

زیربنا تقریبی بین ۲۰۰ تا ۴۰۰ متر مربع (ملاک محاسبه زیر بنا متر از سقف است)

مدارک تحویلی:

پلان طبقات (مقیاس ۱:۲۰۰) / سایت پلان (مقیاس ۱:۵۰۰) / مقطع (حداقل ۱ عدد مقیاس ۱:۲۰۰) / پرسپکتیو دید برنده (حداقل ۱ عدد) / پرسپکتیو دید ناظر (حداقل ۲ عدد)

\* نکته: به هر شرکت کننده دو عدد کاغذ سفید معمولی سایز A۳ جهت انجام کلیه ترسیمات داده خواهد شد.

محل برگزاری آزمون: دانشکده هنر و معماری یزد واقع در یزد. بلوار شهید رجایی، کوچه ناهی، خانه رسولیان، دانشکده هنر و معماری تاریخ برگزاری: پنجشنبه ۱۲ اسفند ۱۴۰۰  
 ساعت: ۹ صبح الی ۱۳ به مدت ۴ ساعت (حضور یک ربع قبل از شروع اسکیس در محل دانشکده الزامیست.)

رعایت پروتکل های بهداشتی: رعایت فاصله اجتماعی و زدن ماسک الزامیست.

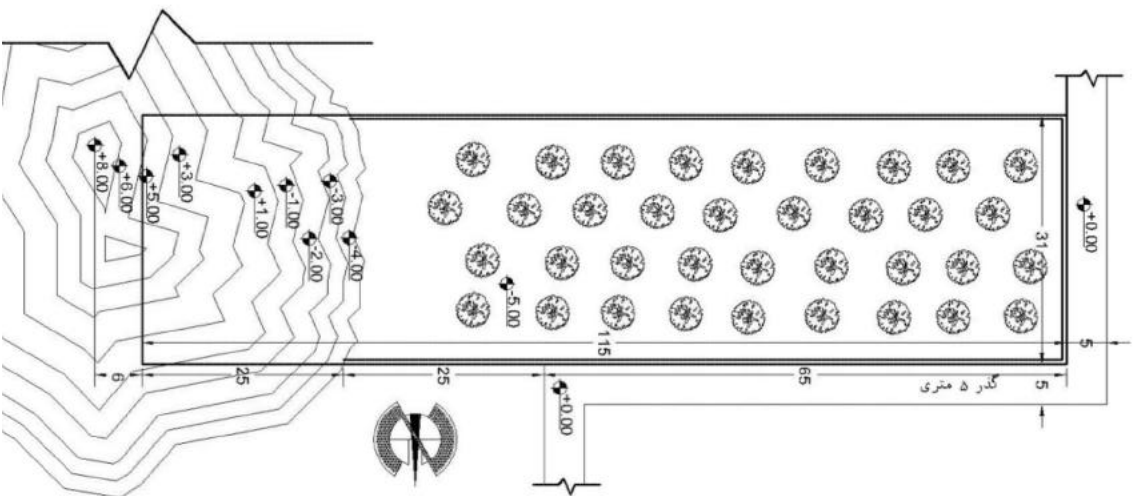

بازدید دانشجویان از سایت اسکیس واقع در باغستان تاریخی ابرند آباد





برگزاری مسابقه اسکیس





آثار مسابقه اسکیس

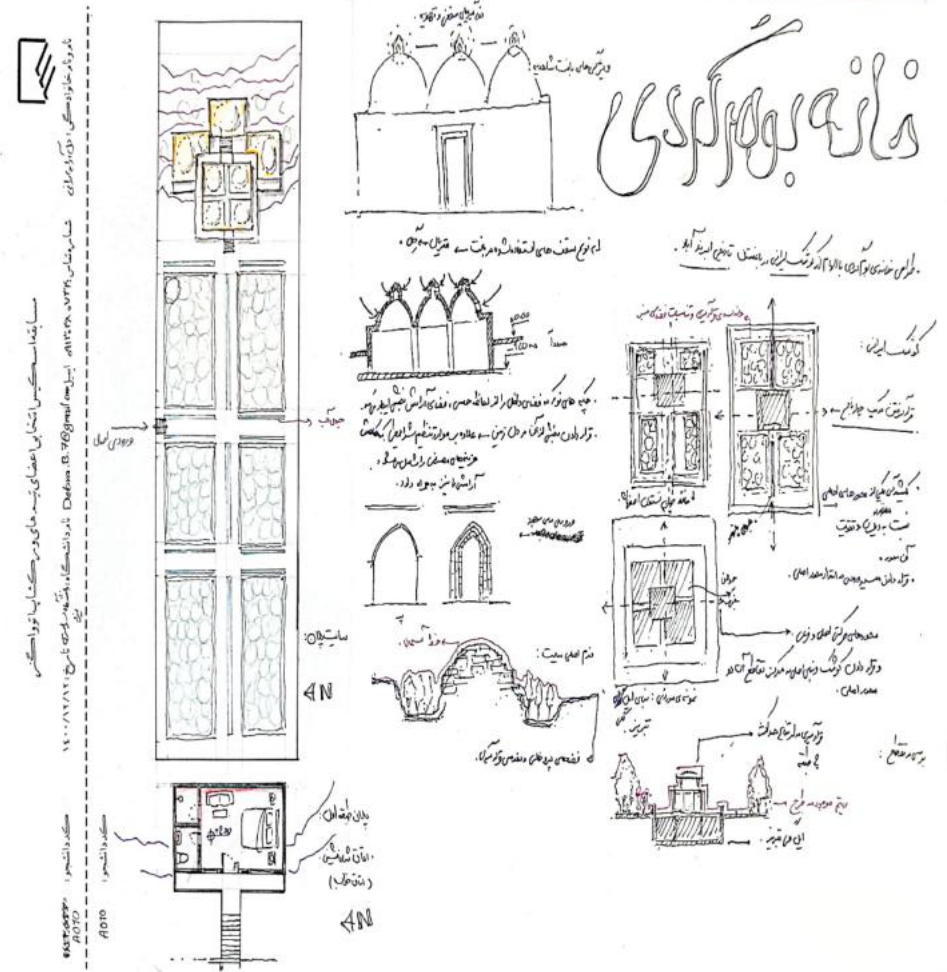
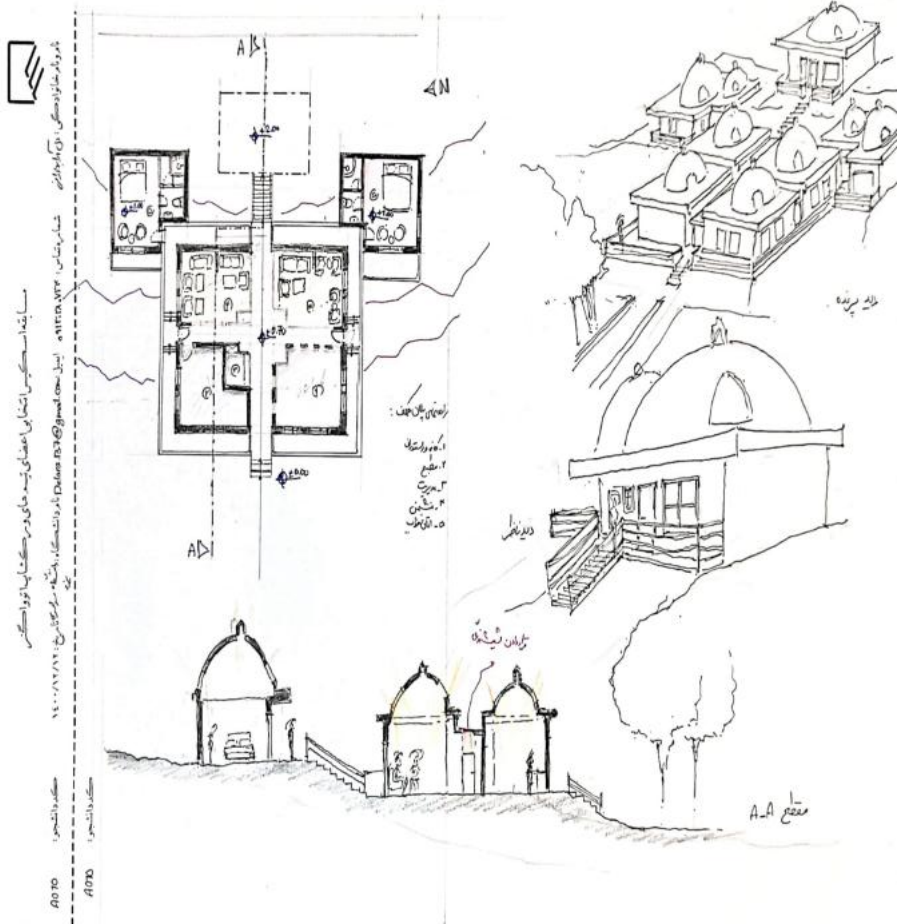

مسابقه اسکیز انتخابی اعضای تیم های ورکشاپ اتو واگنر



مدرسه معماری و شهرسازی، شماره تماس: ۰۲۰۳۰۳۰۳۰۰۰، آدرس: خیابان ولیعصر، تهران، ایران، شماره پستی: ۱۵۷۷۵۵، تلفن: ۰۲۰۳۰۳۰۳۰۳۰۰۰، تاریخ: ۱۳۹۰/۰۲/۱۴، کد دانشجویی: A001

کد دانشجویی: A001

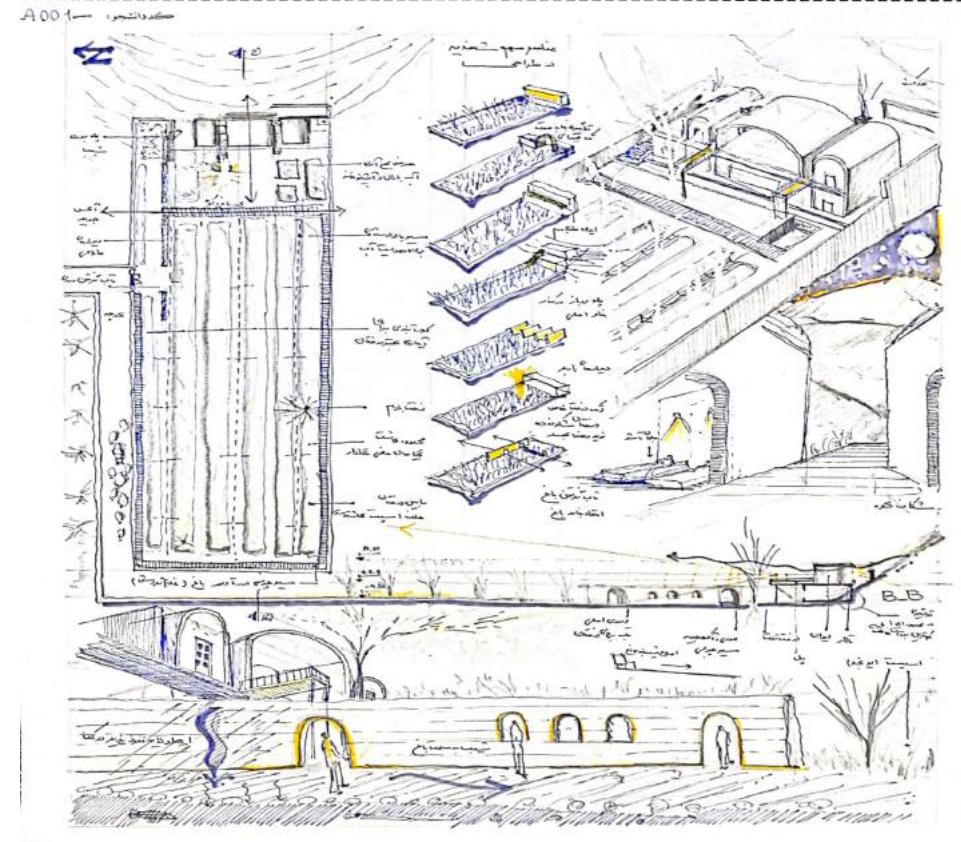

مسابقه اسکیز انتخابی اعضای تیم های ورکشاپ اتو واگنر



مدرسه معماری و شهرسازی، شماره تماس: ۰۲۰۳۰۳۰۳۰۳۰۰۰، آدرس: خیابان ولیعصر، تهران، ایران، شماره پستی: ۱۵۷۷۵۵، تلفن: ۰۲۰۳۰۳۰۳۰۳۰۰۰، تاریخ: ۱۳۹۰/۰۲/۱۴، کد دانشجویی: A001

کد دانشجویی: A001

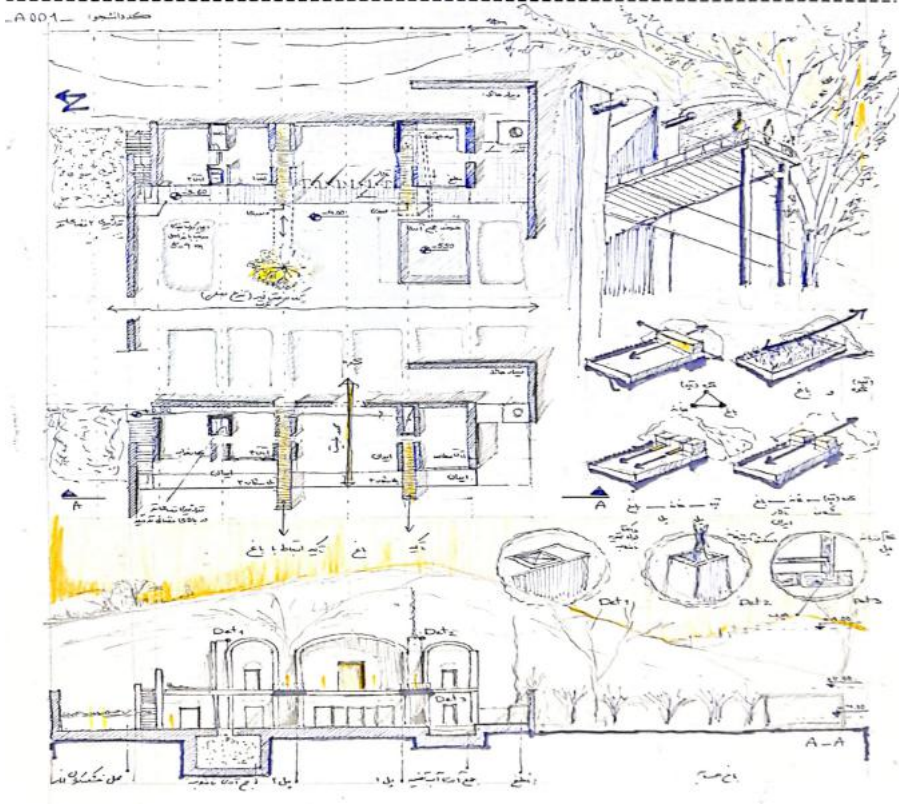



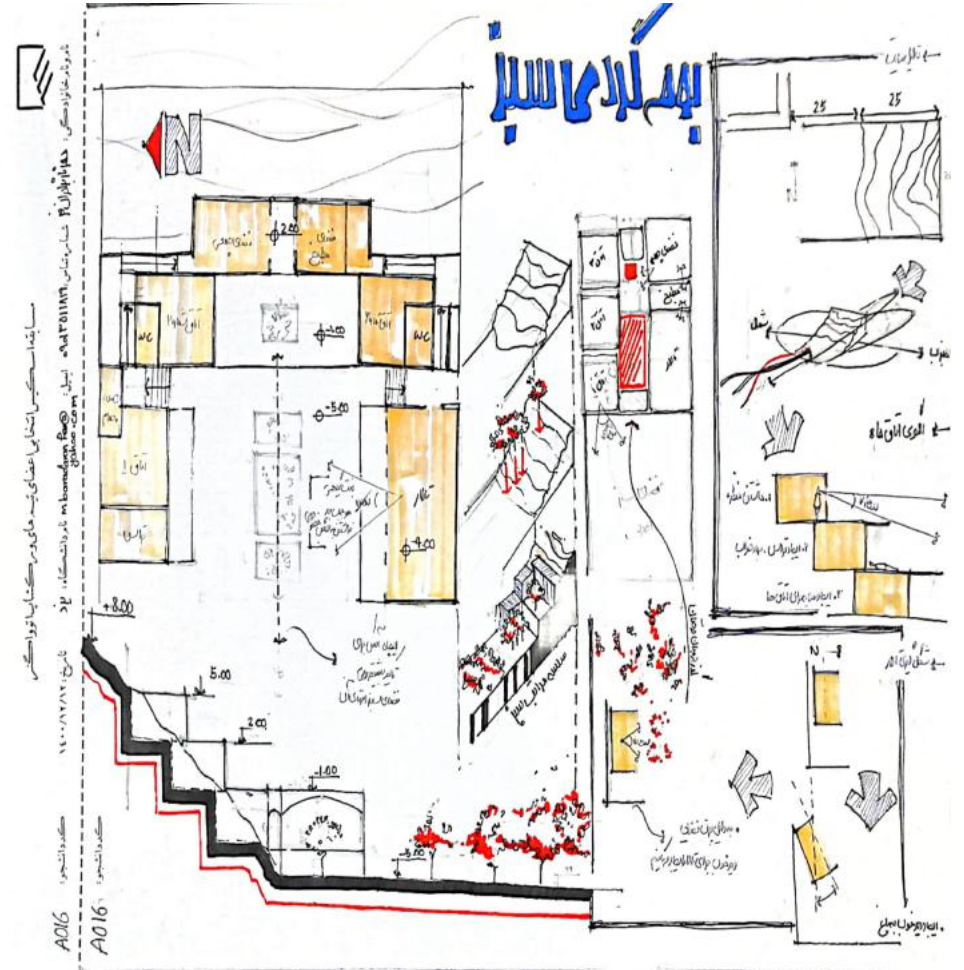
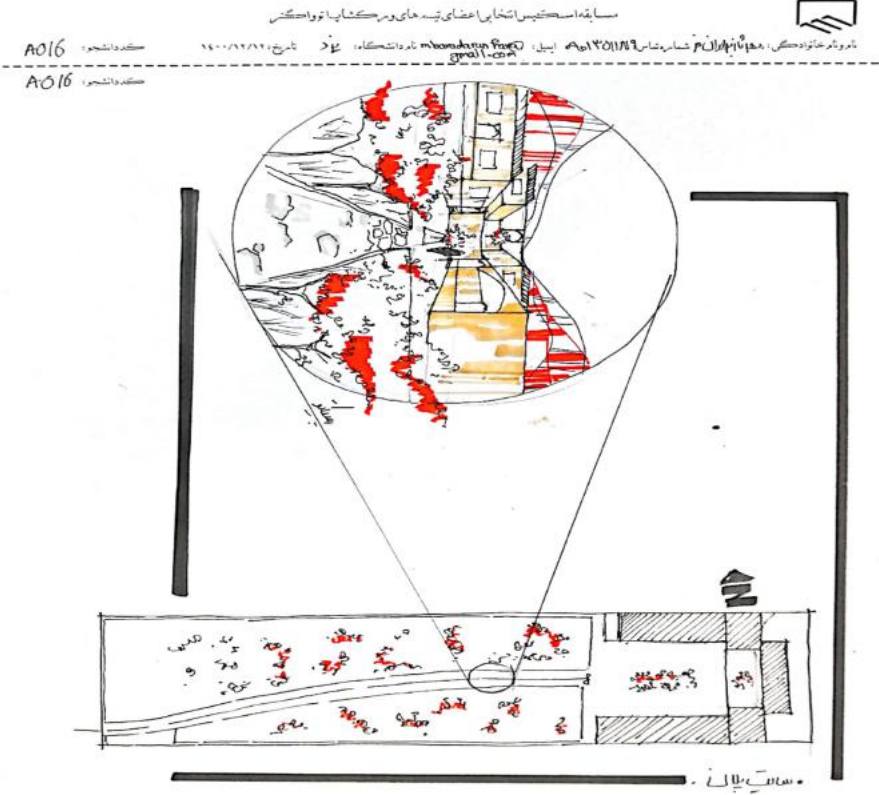





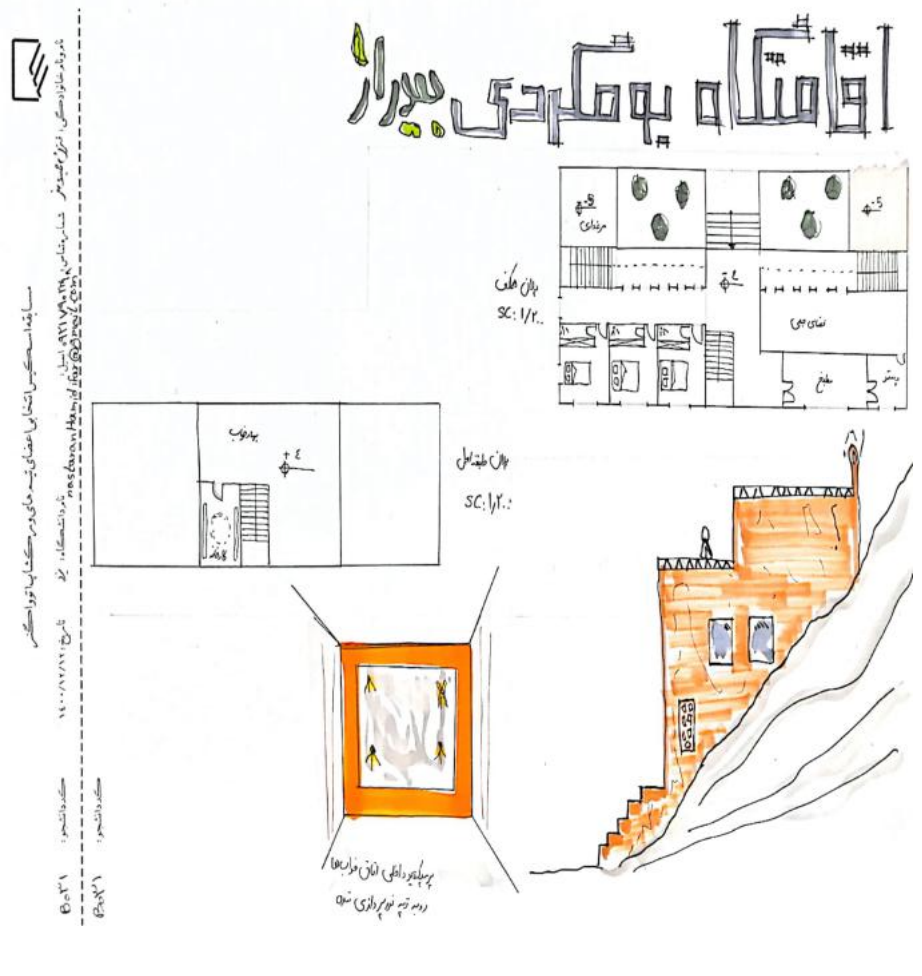
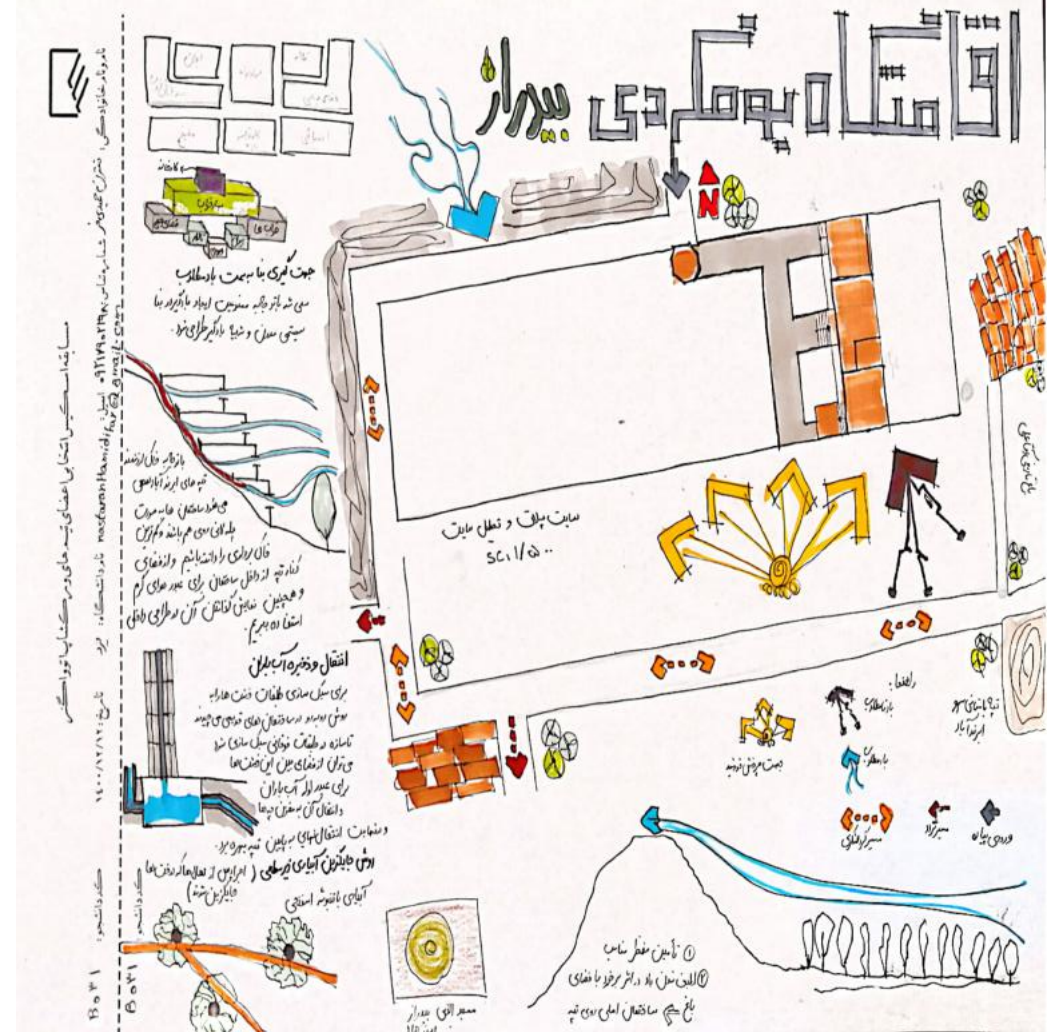



مسابقه اسکس انتخابی اعضای تیم های ورکشاپ اتو واگنر



شماره تماس: ۰۲۱-۹۳۱۶۷۵۴۳ | ایمیل: [so.dey.shoo@gmail.com](mailto:so.dey.shoo@gmail.com) | تاریخ: ۱۴۰۰/۰۲/۲۰

C051 سکردانشجورا

C051 سکردانشجورا

مسابقه اسکس انتخابی اعضای تیم های ورکشاپ اتو واگنر



شماره تماس: ۰۲۱-۹۳۱۶۷۵۴۳ | ایمیل: [so.dey.shoo@gmail.com](mailto:so.dey.shoo@gmail.com) | تاریخ: ۱۴۰۰/۰۲/۲۰

C051 سکردانشجورا

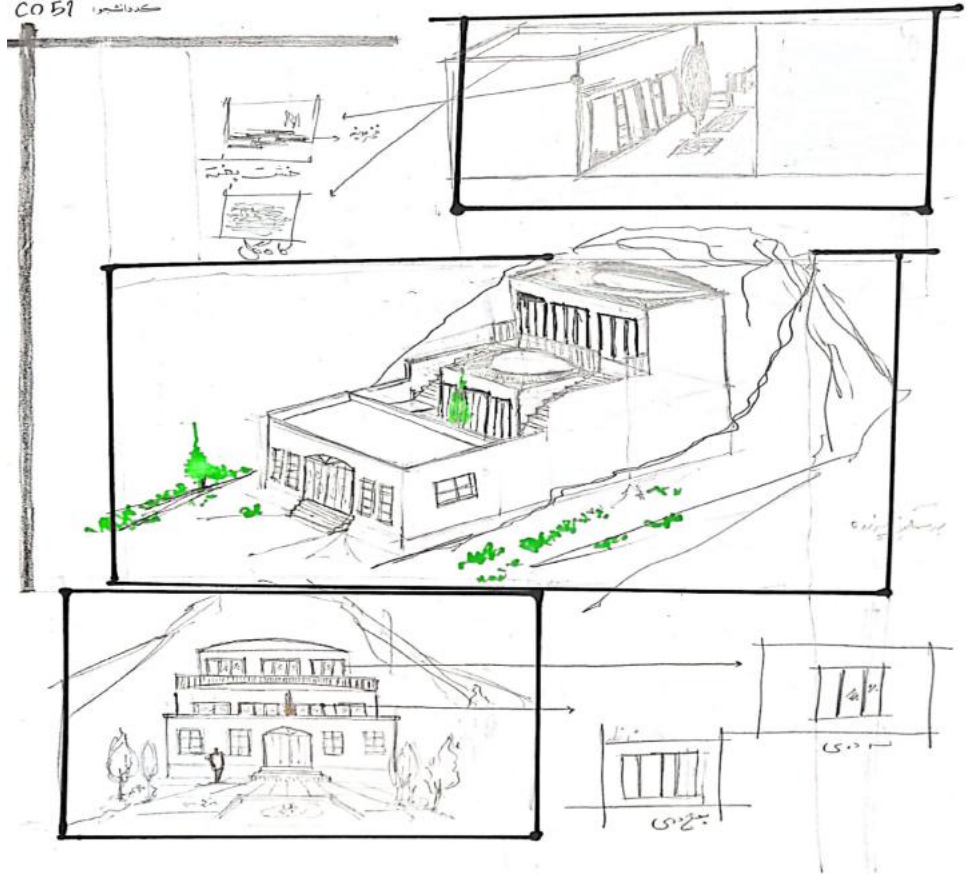
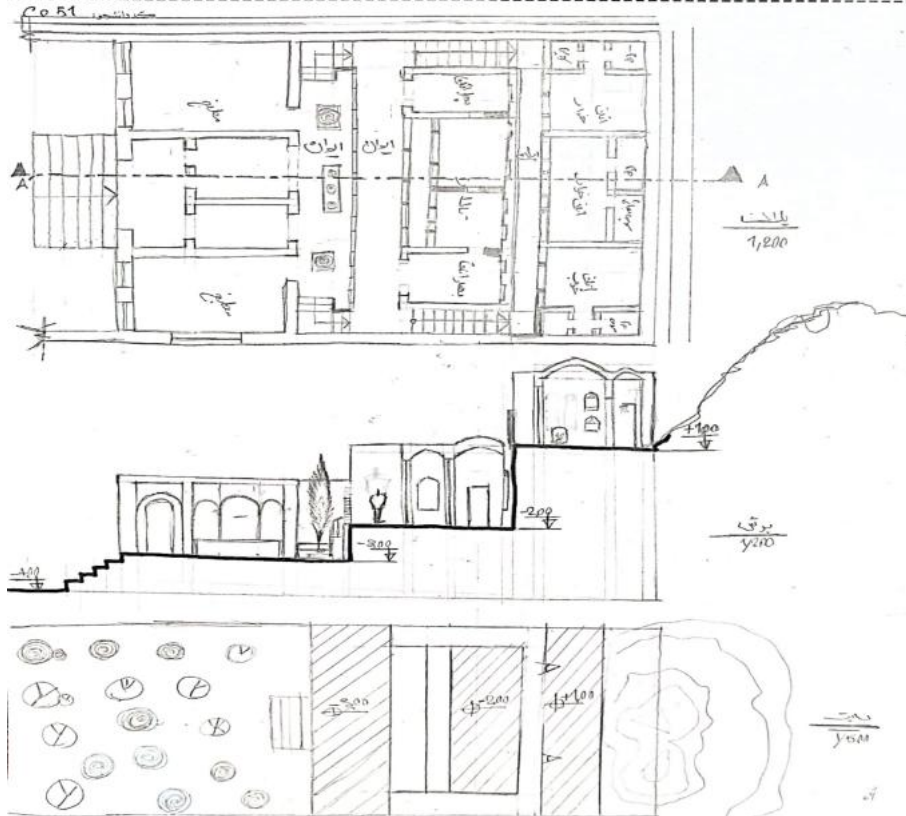



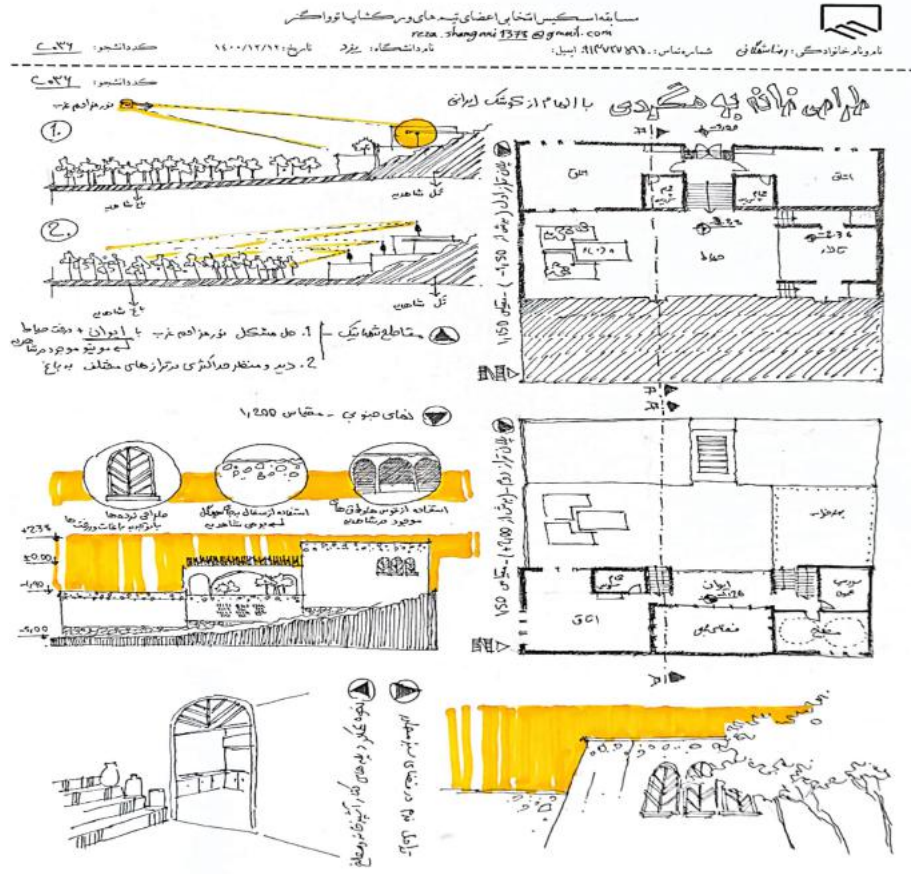
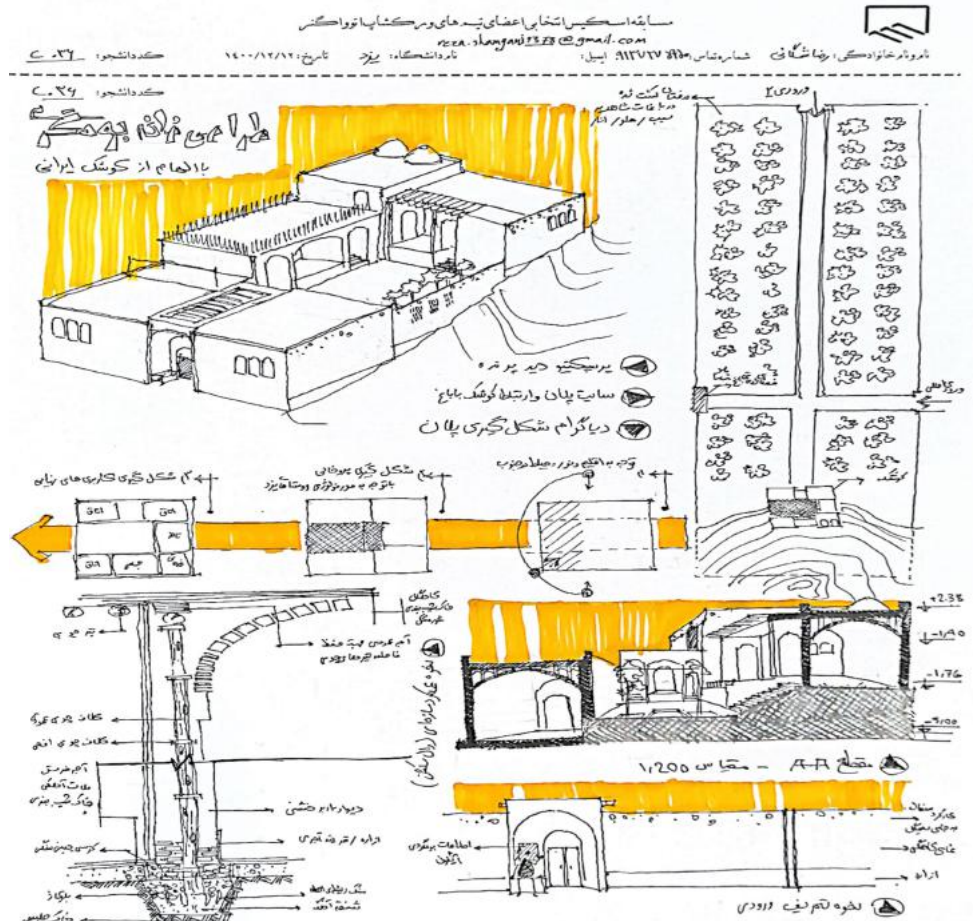

داوری مسابقه اسکیس



نمونه فرم داوری

با سلام و احترام؛

آقای/خانم ..... داور محترم مسابقه اسکیس موضوع طراحی خانه بوم گردی با الهام از کوشک ایرانی در باغستان تاریخی شهر ابرند آباد (شاهدیه - یزد)

خواهشمند است با توجه به هر یک از معیارهای صدر جدول به شرکت کنندگان برای هر معیار از ۱ تا ۱۰، امتیاز داده و در پایان جمع آن را لحاظ نمایید.

باتشکر/ مدیر اجرایی مسابقه

۱۴۰۰/۱۲/۱۸

مجموع امتیاز ها	کیفیت ارائه و پرزانته مدارک	تحویل کامل مدارک	نحوه پاسخگویی و تداخل فرم در فضای سبز مجاور	کیفیت فضایی و توجه به نیاز های مخاطب	خلایت در فرم و چیدمان فضاها متناسب با نوع کاربری	پابندی به فرم و عملکرد های معماری بومی منطقه	میزان درک شرکت کننده از مسئله و پاسخگویی به آن	معیار داوری
								A016
								A017
								B021
								B022
								B023
								B024
								B025
								B026
								B027
								B030
								B031
								B032

امضا:

با سلام و احترام؛

آقای/خانم ..... داور محترم مسابقه اسکیس موضوع طراحی خانه بوم گردی با الهام از کوشک ایرانی در باغستان تاریخی شهر ابرند آباد (شاهدیه - یزد)

خواهشمند است با توجه به هر یک از معیارهای صدر جدول به شرکت کنندگان برای هر معیار از ۱ تا ۱۰، امتیاز داده و در پایان جمع آن را لحاظ نمایید.

باتشکر/ مدیر اجرایی مسابقه

۱۴۰۰/۱۲/۱۸

مجموع امتیاز ها	کیفیت ارائه و پرزانته مدارک	تحویل کامل مدارک	نحوه پاسخگویی و تداخل فرم در فضای سبز مجاور	کیفیت فضایی و توجه به نیاز های مخاطب	خلایت در فرم و چیدمان فضاها متناسب با نوع کاربری	پابندی به فرم و عملکرد های معماری بومی منطقه	میزان درک شرکت کننده از مسئله و پاسخگویی به آن	معیار داوری
								A001
								A002
								A004
								A005
								A007
								A008
								A009
								A010
								A012
								A013
								A014
								A015

امضا:



لیست دانشجویان انتخاب شده جهت شرکت در ورکشاپ

نتایج دآوری مسابقه اسکینس انتخابی اعضای تیم های ورکشاپ اتوواگنر - ۱۳ اسفند ماه ۱۴۰۰

رتبه	کد داوطلب	مشخصات داوطلب		امتیاز داوران						امتیاز کل	رتبه
		نام و نام خانوادگی	شماره ثبت	دکتر مصطفی صالحی	دکتر نریمان فرح‌زاد	دکتر محمدرضا تقیان محمدی	دکتر شبنم چنگیزی				
۱	A001	فاطمه میرزائی پور میندی	۶۳	۴۹	۵۶	۲۰	۶۳	۲۵۱	۱		
۲	C036	رضا شمشگانی	۶۵	۴۶	۵۶	۲۵	۵۶	۲۴۸	۲		
۳	C045	فاطمه امینی	۶۵	۴۴	۴۸	۲۵	۵۶	۲۴۸	۲		
۴	A016	مهرناز برادران فر	۵۷	۴۷	۳۲	۴۵	۵۶	۲۳۷	۳		
۵	B022	حاجیه دهقان	۲۲	۴۴	۵۴	۴۰	۷۰	۲۳۰	۴		
۶	A013	امیرعباس اسلامی	۴۴	۴۲	۵۴	۴۰	۴۹	۲۲۹	۵		
۷	A010	دل آرا بهادرائی	۴۵	۴۹	۳۸	۳۰	۶۳	۲۲۵	۶		
۸	B021	زهرا کریمی	۶۰	۴۷	۳۰	۳۵	۴۹	۲۲۱	۷		
۹	B027	بهناز مسرت	۵۵	۴۵	۳۰	۲۵	۴۹	۲۱۴	۸		
۱۰	A004	فاطمه صالحی راد	۴۹	۴۲	۴۸	۱۵	۴۹	۲۰۳	۹		
۱۱	C039	احسان اکبری	۵۱	۴۴	۲۸	۲۵	۴۹	۱۹۷	۱۰		
۱۲	A002	سلانه خانمی	۵۰	۴۵	۳۲	۵	۶۳	۱۹۵	۱۱		
۱۳	C051	محمدصادق شریفیان	۵۱	۴۸	۲۶	۱۰	۵۶	۱۹۱	۱۳		
۱۴	B025	فاطمه محمدی	۵۳	۴۸	۳۰	۱۵	۴۲	۱۸۸	۱۳		
۱۵	C042	سحر صنعتی	۴۵	۴۲	۲۶	۱۵	۴۹	۱۸۷	۱۴		
۱۶	C046	فاطمه السادات کاظمی نسب	۴۷	۴۶	۲۱	۲۰	۴۹	۱۸۳	۱۵		
۱۷	B031	نسترن حمیدی فر	۴۵	۴۹	۲۶	۲۰	۴۲	۱۸۲	۱۶		
۱۸	C047	فاطمه السادات پورحسینی نژاد	۴۹	۴۸	۲۵	۱۵	۴۲	۱۷۹	۱۷		
۱۹	B026	زهرا سادات موسویان	۴۸	۴۸	۲۸	۵	۴۹	۱۷۸	۱۸		
۲۰	A014	مطهره حاجانی مجومرد	۴۴	۴۰	۳۰	۵	۵۶	۱۷۵	۱۹		
۲۱	C038	عارف لسان صدوق	۴۵	۴۴	۲۳	۱۰	۴۹	۱۷۱	۲۰		
۲۲	A015	محمدحسین خجسته پور	۴۷	۴۰	۲۶	۱۵	۴۲	۱۷۰	۲۱		
۲۳	B024	مهديه اسلمی	۴۵	۴۱	۲۳	۱۰	۴۹	۱۶۸	۲۲		
۲۴	B034	امیرعلی دهقان بنادکی	۵۹	۴۱	۱۲	۵	۴۲	۱۵۹	۲۳		
۲۵	A009	امیرمحمد شریفی پردی	۳۱	۴۶	۲۲	۱۰	۲۵	۱۴۴	۲۴		
۲۶	B033	پروین مهدی زاده	۲۸	۴۶	۲۱	۱۰	۲۵	۱۴۰	۲۵		
۲۷	B032	زهرا سبانی	۲۹	۴۶	۱۸	۵	۴۲	۱۴۰	۲۵		
۲۸	A005	سید علی مهدی ابرائی	۳۵	۳۸	۲۰	۵	۳۵	۱۳۳	۲۶		
۲۹	A008	نگین کاظمیان	۲۷	۴۱	۲۰	۵	۳۵	۱۲۸	۲۷		
۳۰	A012	سید سبحان اشکریزبان	۳۸	۳۴	۱۴	۵	۲۵	۱۲۶	۲۸		
۳۱	B023	زهرا خوشرویان	۳۵	۳۸	۱۶	۲	۲۵	۱۲۶	۲۸		
۳۲	A017	مینا رمضان حلاج	۲۶	۳۸	۱۴	۵	۴۲	۱۲۵	۲۹		
۳۳	B030	الهه جعفری	۱۳	۴۲	۱۷	۵	۴۲	۱۱۹	۳۰		
۳۴	C037	مرضیه مقدم	۲۲	۳۵	۱۰	۱۰	۲۵	۱۱۲	۳۱		
۳۵	A007	امید بابایی	۲۲	۳۸	۱۰	۵	۲۱	۸۶	۳۲		

۲

## فراخوان شرکت در ورکشاپ طراحی مشترک یزد و اتریش

به مناسبت برگزاری

نمایشگاه شهر بی انتها - اتو واگنر (۱۹۱۸-۱۸۴۱) در یزد

### (ویژه مهندسان معمار و شهرساز عضو سازمان)

انثوا گنر  
شهر بی انتها  
Wagner  
Unlimited  
City

#### موضوعات ورکشاپ:

- موضوعات انتخابی برای ورکشاپ در محورهای ارتباط معماری معاصر و معماری قدیم، تاریخ و مرمت، علوم محیطی، معماری شهری، انرژی، فن و تکنیک ساختمان می باشد به شرح ذیل است:
- ۱) طراحی ساختمان مسکونی در بافت جدید با رویکرد تجلی تکنیکهای صرفهجویی انرژی رایج در معماری گذشته
- ۲) بازسازی و احیای یک خانه قدیمی (بیش از ۷۰ درصد تخریب شده) با نیازهای یک خانواده امروزی در بافت تاریخی.
- ۳) ایجاد یک ساختمان میانافزا بر روی زمینی بایر در بافت تاریخی (شناخت محدوده، تعیین کاربری و انتخاب رویکرد طراحی جزو مراحل طراحی است).
- ۴) طراحی یک واحد همسایگی در بافت میانی شهر یزد (با بررسی و انتخاب رویکرد نسبت به بافت همجوار).
- ۵) طراحی و ارائه الگو جهت حفظ و احیای باغات درون شهری.

#### نحوه برگزاری ورکشاپ:

- هر تیم برای ورکشاپ با یک موضوع خاص متشکل از ۴ دانشجو زیر نظر یک یا دو مهندس معمار یا شهرساز از نظام مهندسی تشکیل خواهد شد.
- مهندسان معمار و شهرساز مسئول گروهها، طی فراخوانی از سوی سازمان و طبق نظر کمیسیون معماری و شهرسازی انتخاب خواهند شد.
- تعداد کل تیمها ۵ تیم خواهد بود.
- به کلیه اعضای تیم در پایان ورکشاپ گواهی شرکت در ورکشاپ و انجام پروژه پژوهشی - کاربردی از طرف سازمان نظام مهندسی و انجمن فرهنگی اتریش و امتیاز شرکت در یکی از برنامههای فرهنگی این انجمن در ایران اهدا خواهد شد.
- کلیه مهندسان و دانشجویان که متقاضی شرکت در ورکشاپ باشند در صورت عدم انتخاب برای تیمها می توانند در پتلها شرکت و در پایان به ایشان گواهی شرکت در پتل آموزشی اعطا خواهد شد.
- ثبت نام در این ورکشاپ رایگان است.

#### نحوه ثبت نام

متقاضیان جهت ثبت نام، نام و نام خانوادگی، شماره عضویت، شماره تماس، و آدرس ایمیل را به شماره ۰۹۱۳۵۳۷۶۵۳۴ آقای مهندس احمد میری واتساپ نمایند.

جهت کسب اطلاعات بیشتر می توانند در ساعات اداری یا آقای مهندس نوری (به شماره ۰۹۱۳۱۵۱۷۴۹۲) تماس حاصل نمایند

WIEN MUSEUM



Austrian Embassy  
Tehran

انجمن مهندسان اتریش



۱

## فراخوان شرکت در ورکشاپ طراحی مشترک یزد و اتریش

به مناسبت برگزاری

نمایشگاه شهر بی انتها - اتو واگنر (۱۹۱۸-۱۸۴۱) در یزد

### (ویژه مهندسان معمار و شهرساز عضو سازمان)

انثوا گنر  
شهر بی انتها  
Wagner  
Unlimited  
City

سازمان نظام مهندسی ساختمان استان یزد در نظر دارد با همکاری انجمن فرهنگی سفارت اتریش در ایران، دانشگاه پلی تکنیک وین و کلیه دانشکدههای معماری استان اقدام به برگزاری ورکشاپ آموزشی-کاربردی به عنوان برنامه ی جنبی نمایشگاه شهر بی انتها اتو واگنر (۱۸۴۱-۱۹۱۸) نماید.

اتو واگنر معمار شهیر اتریشی و متولد شهر وین در زمان حیاتش از بانفوذترین راهگشایان مدرنیسم به حساب می آمد و امروز در زمره پیشگامان معماری قرن بیستم به شمار می آید. از جمله آثار وی صندوق پست انداز پست، کلیسای اشتاین هوف، قطار شهری وین و اولین زیرساختهای حمل و نقل عمومی شهری که تا امروز در چهره شهر وین تاثیر گذار است و مخاطبین او را معماران و شهرسازان قرار داده است.

۳ نمایشگاه با عناوین: نمایشگاه شهر بی انتها - اتو واگنر (۱۸۴۱-۱۹۱۸) در محل گالری کتابخانه مرکزی یزد واقع در بلوار بسیج، نمایشگاه یک معمار در نقش استراتیژیست رسانه ها - اتو واگنر و هنر عکاسی در محل گالری خانه مهندس واقع در خیابان سید گل سرخ بازارچه ابوالمعالی و نمایشگاه گابریل گورکیان و مدرنیسم وینی (معمار ایرانی شاگرد اتو واگنر) در محل نگارخانه گنجینه هنر. واقع در میدان خان از تاریخ ۵ اسفندماه ۱۴۰۰ تا ۳ اردیبهشت ماه ۱۴۰۱ در حال برگزاری است.

با توجه به تعاملات به وجود آمده در کنار برنامه اصلی نمایشگاه مقرر شد، برنامه ورکشاپ طراحی با همکاری اساتید دانشگاه پلی تکنیک وین و دانشکدههای معماری استان با محوریت سازمان نظام مهندسی ساختمان استان یزد برگزار گردد که بدینوسیله از کلیه مهندسان معمار و شهرساز عضو سازمان دعوت به شرکت در این ورکشاپ می گردد.

#### برنامه زمان بندی ورکشاپ:

تاریخ	عنوان برنامه ها
۱۴۰۰/۱۲/۱۱	انتشار فراخوان و شروع ثبت نام مهندسان
۱۴۰۰/۱۲/۲۵	پایان ثبت نام
۱۴۰۱/۰۱/۱۵	شروع ورکشاپ (پتل اول)
۱۴۰۱/۰۱/۱۸	ارائه مطالبات و راهکارهای اولیه (پتل دوم)
۱۴۰۱/۰۱/۲۴	ارائه آترناتیوها و توده های حجمی (پتل سوم)
۱۴۰۱/۰۱/۳۰	پایان ورکشاپ و ارائه نهایی کارها (پتل چهارم)

WIEN MUSEUM



Austrian Embassy  
Tehran

انجمن مهندسان اتریش



اسامی اساتید راهنمای ورکشاپ

اساتید راهنمای ورکشاپ			
ردیف	نام	نام خانوادگی	سطح علمی
۱	نریمان	فرح زا	دکترای معماری
۲	مهدی	منتظرالحجه	دکترای شهرسازی
۳	نجمه	نادری	کارشناسی ارشد معماری
۴	ماریا	آبوک	دکترای معماری و منظر
۵	جانوس	کاراش	دکترای معماری و منظر
۶	هانس	اشتيفل	پروفسور معماری

اسامی مهندسان داوطلب برای شرکت در ورکشاپ

ردیف	نام و نام خانوادگی	شماره عضویت
۱	محمد نوری	۳۱-۱-۰۰۰۰۰۴۹
۲	مهدی قاضی نسب	۳۱-۱-۰۰۰۰۰۲۹
۳	شیدا چنگیزی	۳۱-۱-۰۰۰۰۰۴۸
۴	سید هادی صالحی	۳۱-۱-۰۰۰۰۴۰۲
۵	آیناز حسینیان	۳۱-۱-۰۰۰۰۱۴۸۱
۶	سحر سرخوش	۳۱-۱-۰۰۰۰۱۰۷۳
۷	سجاد بلوکی	۳۱-۱-۰۰۰۰۱۴۹۷
۸	جواد معتمدزاده	۳۱-۱-۰۰۰۰۱۶۰
۹	عفت دهقان طرزجانی	۳۱-۱-۱-۰۰۰۰۶۱۰
۱۰	سمیرا عابدی	۳۱-۱-۰۰۰۰۰۴۷۹
۱۱	فریبا همایونی	۳۱-۱-۰۰۰۰۱۴۸۳
۱۲	رقیه السادات جداری اقبالی	۳۱-۱-۰۰۰۰۰۳۳۱
۱۳	محمد بابائی زارچ	
۱۴	فرزانه مزیدی	۳۱-۱-۱-۰۰۰۰۱۵۱۴
۱۵	مهسا عباسی	۳۱-۲-۰۰۰۰۰۱۲۳
۱۶	شکوفه محمودی	۳۱-۱-۰۰۰۰۱۴۸۶
۱۷	سمیرا السادات طباطبایی	۳۱-۱-۱-۰۰۰۰۱۹۳
۱۸	نوشین جام	۳۱-۱-۰۰۰۰۰۸۸۸
۱۹	سمانه مهدی پور	۳۱-۱-۰۰۰۰۰۲۱۴
۲۰	سمانه کاشی الاصلی	۳۱-۱-۱-۰۰۰۰۱۱۹۲
۲۱	مهدی رضایی	۳۱-۱-۰۰۰۰۰۱۸۶
۲۲	هما هرندی	۳۱-۱-۰۰۰۰۰۳۲۲
۲۳	سمیه السادات میردهقان	۳۱-۱-۰۰۰۰۰۳۰۷
۲۴	شکوفه مهرکیش	۳۱-۱-۰۰۰۰۰۵۴۷



۱۴۰۰/۱۱/۱۵	انتشار فراخوان و شروع ثبت نام
۱۴۰۰/۱۱/۲۵	پایان ثبت نام
۱۴۰۰/۱۲/۰۷	تحویل مدارک مطالعاتی جهت اسکیس
۱۴۰۰/۱۲/۱۲	برگزاری مسابقه اسکیس
۱۴۰۱/۰۱/۱۵	انتخاب اعضای تیم های ورکشاپ
۱۴۰۱/۰۱/۱۵	شروع ورکشاپ
۱۴۰۱/۰۱/۳۰	پایان ورکشاپ

موضوع اول ورکشاپ

Estimating the amount of changes in construction costs and useful infrastructure according to the proposed solution.

Paying attention to the wants and needs of today's employers.

Full compliance with the criteria of the detailed plan of Yazd and national building regulations.

**Delivery documents:**

Documentation report of idea and design formation process / all floor plans / sections to the required number to introduce the idea / facade if needed / diagrams of how to transfer heat and cold in the building / images, magnification and two-dimensional and three-dimensional details Necessary to introduce ideas and designs/



موضوع یک: طراحی ساختمان مسکونی در بافت جدید با رویکرد تجلی تکنیک‌های صرفه‌جویی انرژی رایج در معماری گذشته.

بیان مسئله:

آلودگی‌های ناشی از مصرف انرژی‌های فسیلی توسط تاسیسات گرمایشی و سرمایشی ساختمان‌ها و نیروگاه‌های سیکل ترکیبی از یک سو و افزایش هزینه‌های تولید و مصرف انرژی از سوی دیگر نیاز به استفاده از انرژی‌های تجدیدپذیر و ایجاد آسایش حرارتی و برودتی در محیط زندگی با روش‌های پسیو را مشهود ساخته است. در این راستا با نگاهی به الگوها، سیستم‌ها و مصالحی که در معماری گذشته یزد وجود داشته است می‌تواند پاسخی برای این نیاز باشد.

خواسته‌ها:

الگوگیری از تمهیدات در نظر گرفته شده از حیث تیپولوژی ساخت، گشودگی‌ها و بازشوها، مصالح و سیستم‌های پسیو معماری سنتی.

ایجاد آسایش حرارتی و برودتی در طراحی یک خانه ی ویلایی 2 طبقه روی پیلوت با کمترین تغییرات نسبت به ساخت و ساز رایج. برآورد میزان تغییرات در هزینه ساخت و زیر بنای مفید باتوجه به راهکار پیشنهادی.

توجه به خواسته‌ها و نیازهای کارفرماهای امروزی.

رعایت کامل ضوابط طرح تفصیلی یزد و مقررات ملی ساختمان.

مدارک تحویلی:

گزارش مستندسازی فرآیند شکل‌گیری ایده و طرح/ کلیه پلان‌های طبقات/ مقاطع به تعداد مورد نیاز برای معرفی ایده/ نما در صورت نیاز/ دیاگرام‌های نحوه‌ی انتقال حرارت و برودت در بنا/ تصاویر، بزرگ‌نمایی و جزئیات دو بعدی و سه بعدی لازم جهت معرفی ایده و طرح/

**Designing a residential building in a new context with the approach of saving techniques of common energy in the past architecture.**

**problem statement:**

Pollution from fossil energy consumption by heating and cooling facilities of buildings and combined cycle power plants on the one hand and increase production and energy consumption costs on the other hand need to use renewable energy and create thermal and refrigeration comfort in the environment It has manifested life in passive ways. In this regard, looking at the patterns, systems and materials that existed in the past architecture of Yazd can be an answer to this need.

**Demands:**

Modeling of arrangements considered in terms of typology of construction, apertures and openings, materials and passive systems of traditional architecture.

Creating thermal and refrigeration comfort in designing a 2-storey villa house on a pilot with minimal changes compared to conventional construction.

موضوع اول ورکشاپ

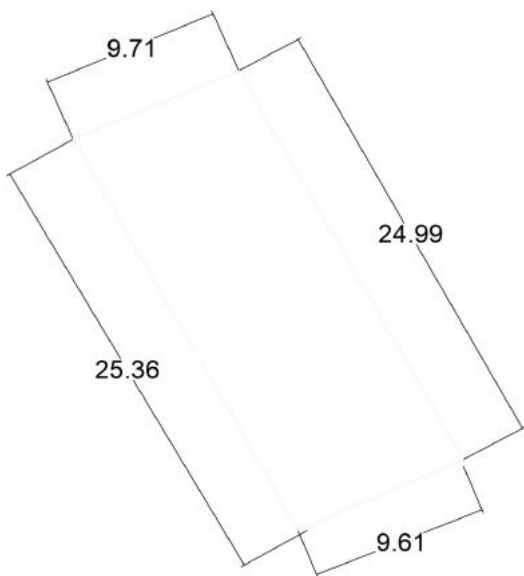



## موضوع دوم ورکشاپ

موضوع دو: بازسازی و احیای یک خانه قدیمی با نیازهای یک خانواده امروزی در بافت تاریخی.

### بیان مسئله:

شهر یزد با حدود 700 هکتار بافت تاریخی ثبت شده که بزرگترین مشخصه اش وجود حیات اجتماعی در آن می باشد نیازمند برنامه ریزی برای تداوم حضور شهروندان است. از جمله این راهکارها ایجاد خانه هایی در محل خانه های تاریخی تخریب شده با رعایت ضوابط میراث، پرو خالی تاریخی و نیاز یک خانواده امروزی می باشد.

### خواسته ها:

الگو گیری از تمهیدات در نظر گرفته شده از حیث تیپولوژی ساخت، گشودگی ها و بازشوها، مصالح و کیفیت های فضایی معماری سنتی.

توجه به خواسته ها و نیازهای کارفرماهای امروزی.

رعایت کامل ضوابط میراث فرهنگی.

توجه به همسایگی ها و روابط اجتماعی حاکم بر بافت تاریخی

### مدارک تحویلی:

گزارش مستند سازی فرآیند شکل گیری ایده و طرح/ کلیه پلان های طبقات/ مقاطع به تعداد مورد نیاز برای معرفی ایده/ کلیه نما ها / دیاگرام های ارتباط فضایی/ تصاویر سه بعدی لازم جهت معرفی ایده و طرح /

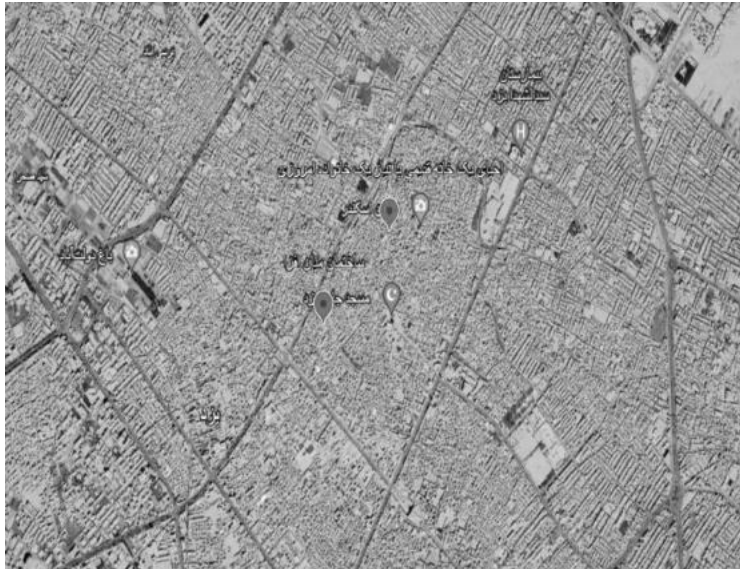

### Reconstruction and restoration of an old house with the needs of a modern family in the historical context.

#### problem statement:

The city of Yazd with about 700 hectares of registered historical context, the biggest feature of which is the existence of social life in it, needs planning for the continued presence of citizens. One of these solutions is to build houses on the site of destroyed historical houses in accordance with the criteria of heritage, historical full and empty spaces and the needs of a modern family.

#### Demands:

Modeling of arrangements considered in terms of construction typology, apertures and openings, materials and spatial qualities of traditional architecture.

Paying attention to the wants and needs of today's employers.

Full observance of cultural heritage criteria.

Attention to neighborhoods and social relations governing the historical context

#### Delivery documents:

Documentation report of the process of forming the idea and design / All floor plans / Sections in the number required to introduce the idea / All views / Spatial communication diagrams / 3D images required to introduce the idea and design /

موضوع دوم ورکشاپ

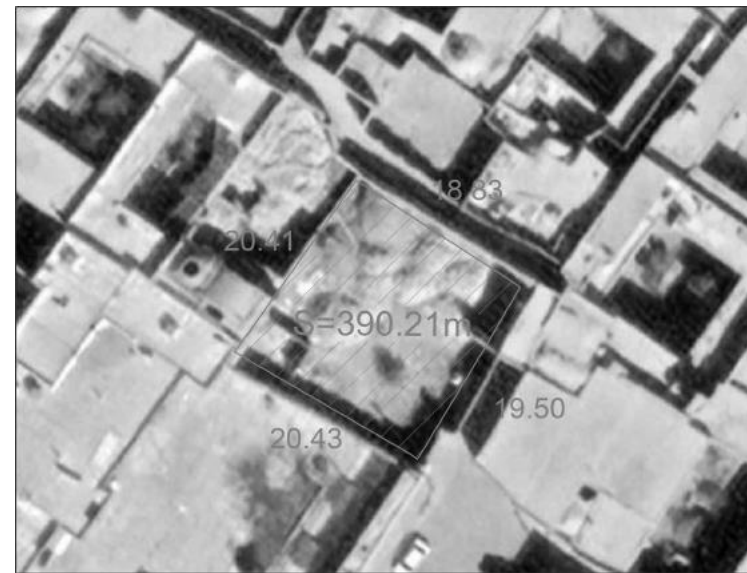
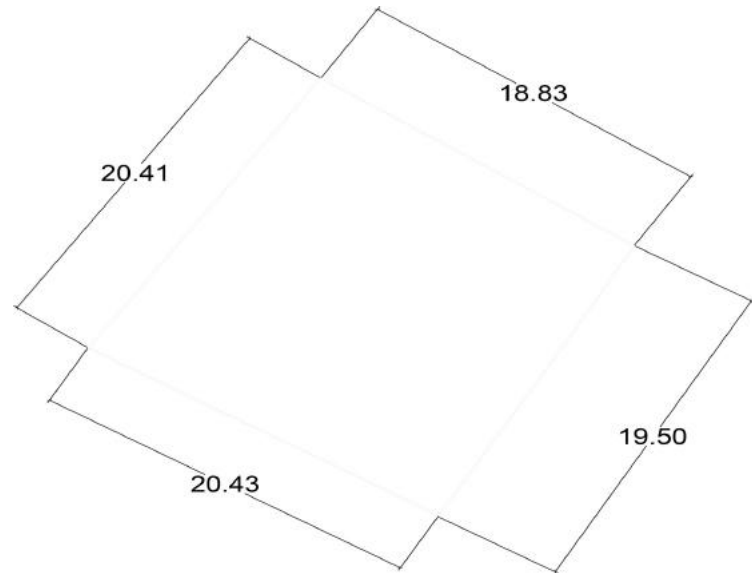

## موضوع سوم ورکشاپ

## Designing and presenting a model for preserving and reviving gardens in the city

## problem statement:

Considering that the size of Yazd city in its transformation towards modernity and industrialization increased sharply from 1310, and in this uneven development of villages, gardens and agricultural lands that existed around the central core of the city, the opportunity to change them was not found in the social and economic structure and the ruthless city swallowed them. Fortunately, today we see gardens and agricultural lands in different parts of the city, which, while purifying the city air, has the potential to create neighborhood gardens and green life in the city. Due to water shortages, greed of land grabbers, and rising urban land prices, declining livelihoods through agriculture and horticulture, and the death of garden owners and the lack of attention from heirs, large numbers of these gardens have dried up and some of them are separated and turned into residential and commercial lands. However, today in leading countries, the issue of urban green life is one of the main concerns of experts and city officials and seeks to create it at great expense.

## Demands:

Studies and knowledge of the surrounding tissue of the identified site.

Studies and recognition of social backgrounds and human-centered approaches to garden preservation.

Recognize the legal and regulatory potentials and urban needs for garden conservation.

Providing solutions based on climatic conditions and water shortage in Yazd and plants appropriate to these conditions.

The presence of domestic animals and social behaviors that can be formed in the context of gardens in this regard.

Utilizing the existence of these gardens to define the sidewalk and urban tourism routes and pay attention to its tourist attractions.

Offering ancillary uses and architectural solutions and urban design to preserve the life of gardens.

Paying attention to the wants and needs of the users, especially in terms of economy and spatial qualities.

Paying attention to the neighborhoods and social relations that govern the immediate context of the site.

Paying attention to behavioral science indicators and forming friendly meetings in the project.

## Delivery documents:

Documentation report of the process of forming ideas and plans / Site plans and necessary plans / Diagrams of how to establish urban communication, spatial communication and behavioral patterns inside and outside the site / 3D images necessary to introduce ideas and plans

موضوع سه: طراحی و ارائه الگو جهت حفظ و احیای باغات درون شهری.

بیان مسئله:

باتوجه به اینکه وسعت شهر یزد در تحول خود به سمت مدرنیته و صنعتی شدن از سال های 1310 به شدت افزایش پیدا کرد، و در این توسعه ناموزون روستاها، باغ ها و زمین های کشاورزی که در اطراف هسته مرکزی شهر وجود داشت فرصت تغییر در ساختار اجتماعی و اقتصادی پیدا نکردند و شهر بی مهیا آنها را بلعید خوش بختانه امروزه در نقاط مختلف شهر شاهد باغ ها و اراضی کشاورزی هستیم که ضمن تسویه هوای شهر، پتانسیلی برای ایجاد باغ محلات و حیات سبز درون شهری می باشد متأسفانه طی این سال ها به علت کم آبی، طمع زمین خواران، و افزایش قیمت اراضی شهری، کم شدن افرادی که از راه کشاورزی و باغ داری امرار معاش می کردند و فوت صاحبان باغ ها و عدم توجه وراثت، مقدار زیادی از این باغ ها خشک شده و بعضاً تفکیک و به اراضی مسکونی و تجاری تبدیل می شوند. این در حالیست که امروزه در کشورهای پیشرو موضوع حیات سبز شهری از دغدغه های اساسی متخصصان و مسولان شهری بوده و با صرف هزینه های کلان در پی ایجاد آن می باشد.

خواسته ها:

مطالعات و شناخت بافت پیرامونی سایت مشخص شده.

مطالعات و شناخت سوابق اجتماعی و رویکردهای انسان محور برای حفظ باغات.

شناخت پتانسیل های قانونی و ضابطه ای و نیازهای شهری برای حفظ باغات.

ارائه راهکارهای مبتنی بر شرایط اقلیمی و کم آبی شهر یزد و گیاهان متناسب با این شرایط.

حضور جانوران بومی اهلی و رفتارهای اجتماعی که در این رابطه می تواند در بستر باغات شکل بگیرد.

بهره برداری از وجود این باغات برای تعریف راسته پیاده رو و مسیرهای گردشگری شهری و توجه به جاذبه های گردشگری و توریستی آن.

پیشنهاد کاربری های جنبی و راهکارهای معماری و طراحی شهری برای حفظ حیات باغات.

توجه به خواسته ها و نیازهای بهره برداران بخصوص از حیث اقتصادی و کیفیت های فضایی.

توجه به همسایگی ها و روابط اجتماعی حاکم بر بافت بلافاصل سایت.

توجه به شاخص های علوم رفتاری و شکل گیری هم نشینی های دوستانه در پروژه.

مدارک تحویلی:

گزارش مستند سازی فرآیند شکل گیری ایده و طرح/ سایت پلان و پلان های لازم/ دیاگرام های نحوه برقراری ارتباطات شهری، ارتباط فضایی و الگوهای رفتاری برون و درون سایت/ تصاویر سه بعدی لازم جهت معرفی ایده و طرح



موضوع سوم ورکشاپ

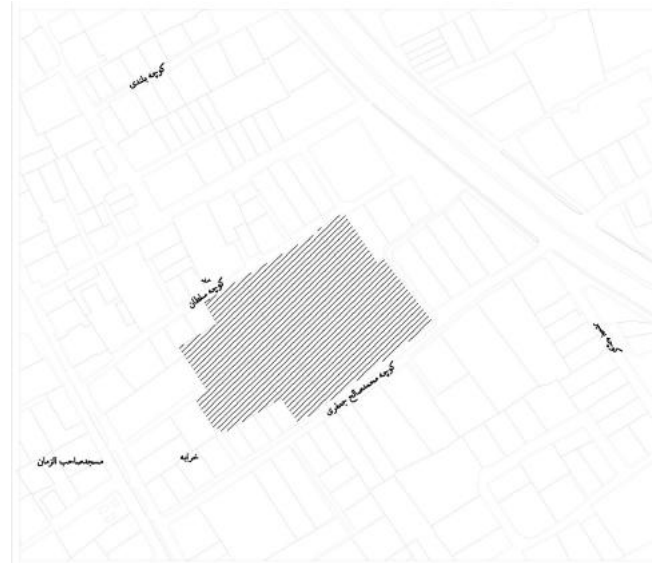
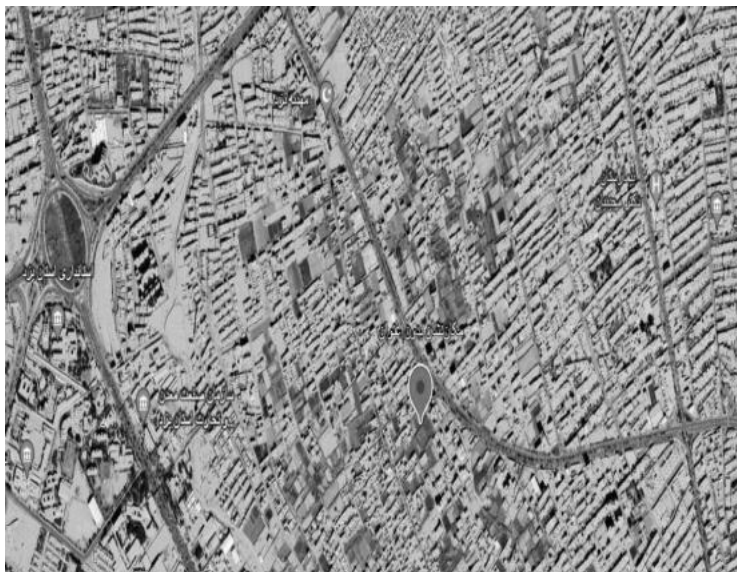

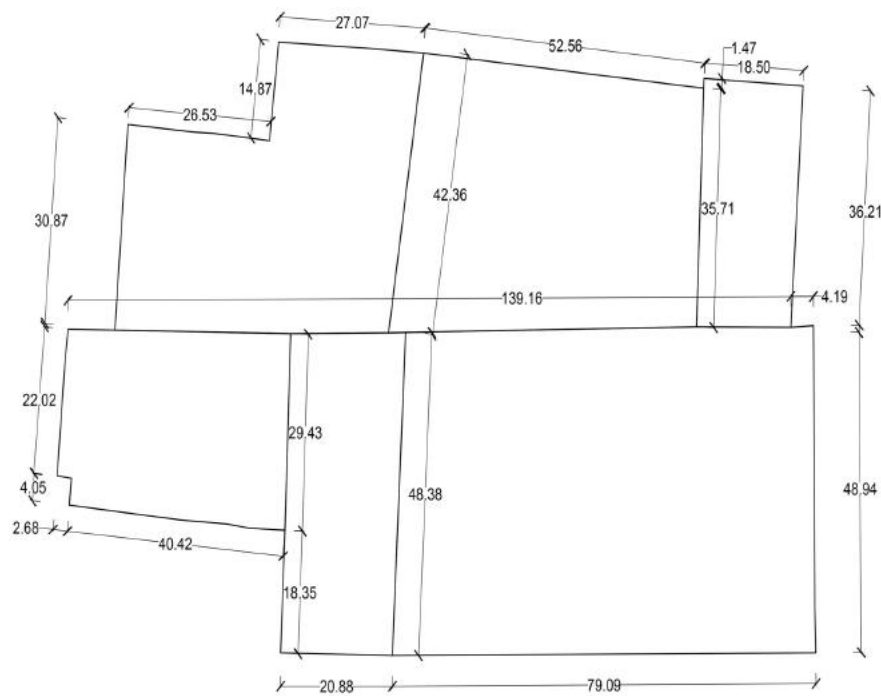

## موضوع چهارم ورکشاپ

موضوع چهارم: طراحی بلوک شهری و الگوی واحد مسکونی با رعایت شاخص‌های معماری ایرانی اسلامی برای طرح نهضت ملی مسکن.

بیان مسئله:

باتوجه به نیاز جامعه برای مسکن و طرح دولت با عنوان نهضت ملی مسکن برای ساخت 26000 واحد مسکونی حدوداً 90 متری در قالب آپارتمان های 4 طبقه در اراضی دولتی و اسکان حدود 80.000 نفر جمعیت، جهت تهیه الگوی ساخت واحدهای مسکونی با تاکید بر رعایت الگوی معماری ایرانی، اسلامی و اولویت فناوری های نوین برای اراضی داخل و محدوده شهر یزد و دیگر شهرهای استان، نیاز است که در 3 سطح شامل: سطح یک برنامه ریزی جامع شهری، نوع دسترسی سواره و پیاده در سطوح مختلف، همجواری های سایت، حمل و نقل عمومی و خدمات شهری، تامین انرژی و زیر ساخت ها، سطح دوم علوم رفتاری و شکل گیری مجموعه همسایگی هایی دارای کیفیت های انسانی، زیست محیطی، فضای سبز مناسب و کاربری های پشتیبان، سطح سوم تکنولوژی های نوین ساختمانی که موجب افزایش کیفیت، کاهش زمان ساخت، صرفه جویی در مصرف انرژی مطالعات و طراحی لازم انجام پذیرد. شایان به ذکر است از جمله تهدیدهای این پروژه حضور اقشار کم درآمد و مهاجر با فرهنگ های متنوع در این شهرک ها و مسائل مربوط به پدافند غیر عامل و امداد رسانی به ایشان می باشد.

خواسته ها:

- توجه به الگوهای معماری و شهرسازی بومی، ایرانی و اسلامی

- توجه به ایجاد واحدهای همسایگی محله محور، پیاده رو محور، دوچرخه محور و فضای سبز کافی

- ارائه راهکارهایی جهت تقویت حمل و نقل عمومی در داخل شهرک و در ارتباط با شهر یزد

- در نظر گرفتن ساختمان های خدمات و پشتیبان باتوجه به سلسله مراتب عملکردی داخل و برون محله ای

- طراحی یک بلوک ساختمانی به عنوان جزئی از مجموعه همسایگی با در نظر گرفتن کیفیت های زندگی، نورگیری، دید و منظر مناسب، الگوها و شاخصه های معماری ایرانی- اسلامی

- توجه به تاثیر مسائل اقتصادی حاکم بر کلیت طرح نهضت ملی مسکن و بهره برداران آتی از آن.

مدارک تحویلی:

گزارش مستند سازی فرآیند شکل گیری ایده و طرح/ ضوابط حاکم بر طرح/ طرح جامع و لکه گذاری و محور بندی های اصلی/ طرح آماده سازی محله الگو / سایت پلان مجموعه همسایگی ها/ کلیه پلان های طبقات و مقاطع یک بلوک الگو برای معرفی ایده/ حداقل یک نما برای نمایش الگوی معماری / دیاگرام های ارتباط فضایی و الگوهای رفتاری/ تصاویر سه بعدی لازم جهت معرفی ایده و طرح از کلیات شهرک تا مجموعه همسایگی و فضاهای خاص آن

### Designing an urban block and the model of a residential unit, observing the indicators of Iranian-Islamic architecture, for the design of the National Housing Movement.

#### problem statement:

According to the community's need for housing and the government's plan as the National Housing Movement to build 26,000 housing units of about 90 meters in the form of 4-storey apartments on government land and housing about 80,000 people, to prepare a model for housing construction with emphasis on Iranian-Islamic architectural model and the priority of new technologies for lands, inside and around the city of Yazd and other cities in the province, is needed in 3 levels, including:

First level: comprehensive urban planning, type of street and pedestrian access at different levels, site proximity, transportation and Public transportation and municipal services, energy supply and infrastructure.

Second level: behavioral sciences and the formation of a set of neighborhoods with human, environmental, suitable green space and supportive uses. The Third level: new construction technologies that increase quality, reduce construction time, save energy, studies and design necessary.

It is worth mentioning that one of the threats of this project is the presence of low-income and immigrant groups with diverse cultures in these settlements and issues related to passive defense and relief to them.

#### Demands:

- Paying attention to local, Iranian-Islamic architectural and urban planning patterns
- Paying attention to creating neighborhood-oriented neighborhood units, sidewalk-oriented, bicycle-oriented and sufficient green space-Providing solutions to strengthen public transportation within the town and in connection with the city of Yazd
- Considering service and support buildings according to the functional hierarchy inside and outside the neighborhood
- Designing a building block as part of the neighborhood complex taking into account the quality of life, lighting, proper view and landscape, patterns and characteristics of Iranian-Islamic architecture
- Paying attention to the impact of economic issues governing the overall plan of the National Housing Movement and its future beneficiaries.

#### Delivery documents:

Documentation report of the process of forming the idea and plan / Criteria governing the plan / Comprehensive plan and staining and main orientations / Plan for preparing the neighborhood / Neighborhood complex site plan / All floor plans and sections of a pattern block to introduce the idea / At least one view to display the architectural pattern / spatial communication diagrams and behavioral patterns / 3D images needed to introduce the idea and design from the generalities of the town to the neighborhood complex and its specific spaces



موضوع چهارم ورکشاپ

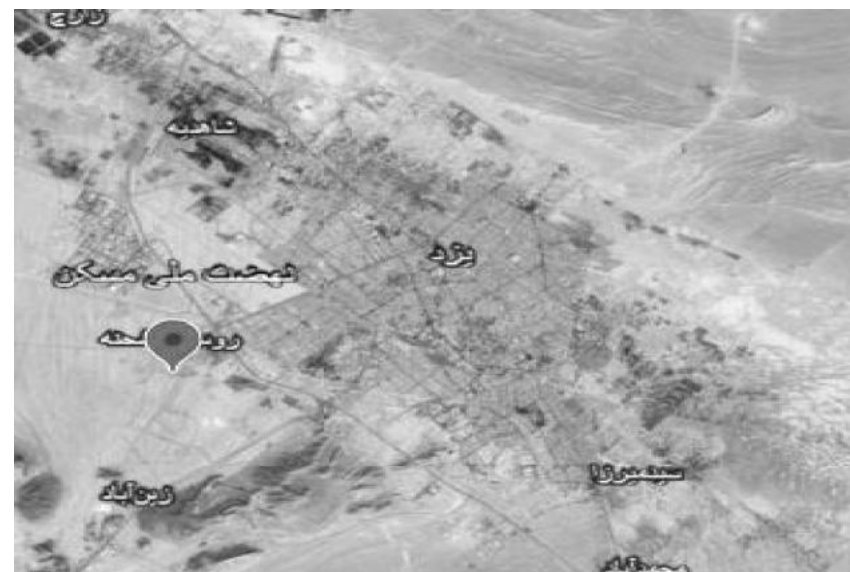

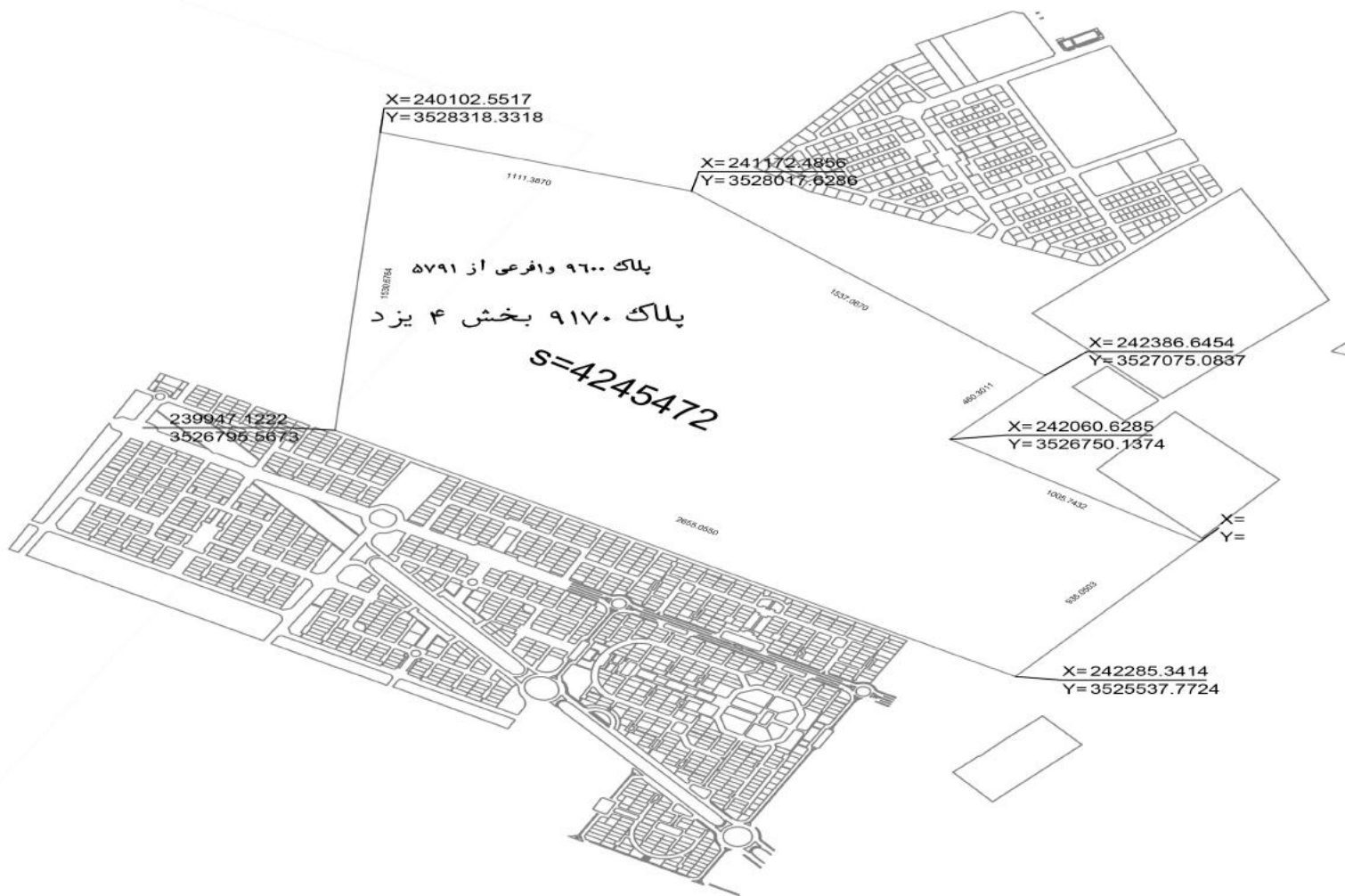

جلسه توجیهی و تعیین اعضای تیم‌های ورکشاپ







لیست اعضای تیم‌های ورکشاپ

لیست اعضای تیم‌های ورکشاپ یزد: چالش‌ها - راهکارها

تیم شماره ۵: موضوع ۴		تیم شماره ۱: موضوع ۱			
شماره همراه	نام و نام خانوادگی	ردیف	شماره همراه	نام و نام خانوادگی	ردیف
۰۹۱۳۳۵۳۳۷۰	مهدی قاضی نسب	۱	۰۹۱۳۳۵۴۲۰۳۱	محمد نوری	۱
۰۹۱۳۸۵۰۹۳۳۸	سمیرا عالی‌دی	۲	۹۱۳۳۵۸۵۴۵	احسان فاطمی	۲
۰۹۱۳۱۵۷۱۸۳۷	سمیه السادات میردھقان	۳	۰۹۱۳۵۲۵۸۹۷۷	فاطمه محمدی	۳
۰۹۹۰۹۸۴۷۴۰۴	زهرا دهقان	۴	۰۹۹۰۹۴۱۰۲۹۶	امیرعلی دهقان بنادکی	۴
۰۹۱۳۳۳۳۳۱۴۰	زهرا السادات موسویان	۵	۰۹۳۳۶۱۷۵۰۷	فاطمه امینی	۵
۰۹۱۳۰۰۳۰۱۷۲	سلاله حائمی	۶	۰۹۲۱۴۵۶۲۵۲۶	مطهره حائمی محمود	۶
۰۹۱۳۳۵۴۰۵۸۶	محمدحسین خجسته پور	۷			۷
تیم شماره ۶: موضوع ۴		تیم شماره ۲: موضوع ۲			
شماره همراه	نام و نام خانوادگی	ردیف	شماره همراه	نام و نام خانوادگی	ردیف
۰۹۱۳۰۷۱۵۵۰۱	آیناز حسینیان	۱	۰۹۱۳۵۲۷۶۴۸۵	فریبا همایونی	۱
۰۹۱۳۳۵۰۵۵۸۶	شیما چکنوری	۲	۰۹۱۳۳۵۸۶۵۹۶	سمیرا السادات طباطبایی	۲
۰۹۱۳۳۵۶۰۶۹۲	سید هدای صالحی	۳	۰۹۱۳۵۲۵۲۴۸۹	بهناز مسرت	۳
۰۹۱۳۳۷۴۳۱۸۶	شکوفه مهرکیش	۴	۰۹۰۳۷۲۹۴۴۸۲	امیرعلی اسلامی	۴
۰۹۱۳۳۵۰۸۳۴۱	فاطمه السادات کافلی نسب	۵	۰۹۲۱۷۹۰۲۲۹۸	نسترن حمیدی فر	۵
۰۹۱۳۲۰۷۵۶۰۰	عارف لسان صدق	۶			۶
تیم شماره ۷: موضوع ۴		تیم شماره ۳: موضوع ۳			
شماره همراه	نام و نام خانوادگی	ردیف	شماره همراه	نام و نام خانوادگی	ردیف
۰۹۱۳۴۵۲۸۰۴۸	سمانه کاشی اصلی	۱	۰۹۱۳۳۲۴۵۰۸۳	سمانه مهدی پور	۱
۰۹۱۳۳۷۳۳۲۱۹	سحر سرخوش	۲	۰۹۱۳۲۵۸۳۳۹۴	رقیه السادات جباری	۲
۰۹۱۳۳۵۶۶۳۹۹	حامد چاووش یزدی	۳	۰۹۱۳۸۵۴۲۳۷۲	عفت دهقان طرزجانی	۳
۰۹۱۳۱۱۲۵۲۷۶	فاطمه صالحی راد	۴	۰۹۰۱۲۵۱۱۸۱۹	مهرناز برادران فر	۴
۰۹۱۳۰۳۸۰۷۳۴	دل آرا بهادرانی	۵	۰۹۱۳۷۲۷۵۹۵۰	رضا شمگانی	۵
۰۹۰۳۱۵۶۵۱۲۲	محمدصادق شریقیان	۶	۰۹۱۳۰۰۳۳۵۴۰	فاطمه میرزایی پور میندی	۶
تیم شماره ۸: موضوع ۴		تیم شماره ۴: موضوع ۴			
شماره همراه	نام و نام خانوادگی	ردیف	شماره همراه	نام و نام خانوادگی	ردیف
۰۹۱۳۹۵۲۳۴۶۸	فرزانه یزدی	۱	۰۹۱۳۳۵۸۲۱۹۸	مهدی رضایی	۱
۰۹۱۳۳۵۷۲۷۸۷	محمد بابای زارنج	۲	۰۹۱۳۸۵۰۶۰۶۵	امیرمحمد شریفی	۲
۰۹۱۳۳۵۵۰۹۶۱	جواد معتمد زاده	۳	۰۹۳۹۸۱۷۵۲۰۹	شکوفه محمودی	۳
۰۹۱۳۹۶۲۱۳۷۹	سحر صنعتی	۴	۰۹۱۳۰۹۷۴۴۸۰	مهدیه اسلمی	۴
۰۹۱۳۳۵۳۹۹۳	حائیه دهقان	۵	۰۹۱۳۴۵۷۸۳۸۶	فاطمه السادات پور حسینی نژاد	۵
۰۹۳۰۰۷۸۳۳۲۷	احسان آکبری	۶	۰۹۹۰۱۶۹۳۴۰۶	زهرا کریمی	۶

گزارش تصویری از جلسات کارگروهی تیمها





گزارش تصویری از جلسات کارگروهی تیمها





گزارش تصویری از جلسات جمعی هم‌اندیشی بین تیم‌ها



برنامه جلسات تیمها

گروه 1

1/16 – 16:30 الی 18:30 دفتر دکتر نوری  
 1/17 – 14 الی 16 دفتر دکتر نوری  
 1/20 – 16:30 الی 18:30 مجازی  
 1/23 – 15 الی 17:30 دفتر دکتر نوری

گروه 2

1/16 – 17 الی 19:15 خانه مهندس  
 1/17 – 17 الی 19:30 دفتر همکاران  
 1/18 – 10 الی 12 مجازی  
 1/21 – 17:30 الی 19:30 خانه مهندس  
 1/22 – 17:30 الی 19 خانه مهندس

گروه 3

1/17 – 17 الی 19 خانه مهندس  
 1/20 – 17 الی 19 خانه مهندس  
 1/21 – 18 الی 19:30 خانه مهندس  
 1/23 – 21 الی 22 مجازی

گروه 4

1/16 – 12 الی 14 نظام مهندسی  
 1/18 – 12 الی 14 نظام مهندسی

گروه 5

1/15 – 9 الی 13 خانه مهندس  
 1/17 – 9 الی 16 پردیس دانشگاه امام جواد  
 1/18 – 9 الی 12:30 خانه مهندس ، 12:30 الی 18:30 دفتر مهندس عابدی  
 1/20 – 14 الی 19 دفتر مهندس عابدی  
 1/21 – 14 الی 19 پردیس دانشگاه امام جواد  
 1/22 – 12 الی 18:30 پردیس دانشگاه امام جواد  
 1/23 – 9 الی 17 پردیس دانشگاه امام جواد ، 17 الی 18:30 خانه مهندس  
 1/24 – 9 الی 19 پردیس دانشگاه امام جواد

گروه 6

1/18 – 9 الی 12 خانه مهندس  
 1/21 – 16 الی 19 خانه مهندس  
 1/22 – 16 الی 19 خانه مهندس

گروه 7

1/16 – 17:30 الی 19 خانه مهندس  
 1/18 – 8 الی 12:30 خانه مهندس  
 1/20 – 17 الی 19 خانه مهندس

گروه 8

1/16 – 17:30 الی 19 خانه مهندس  
 1/18 – 11 الی 12:30 خانه مهندس  
 1/20 – 15:30 الی 17:30 دفتر مهندس مزیدی  
 1/21 – 9 الی 11 دفتر مهندس مزیدی



پوستر ورکشاپ



سازمان نظام مهندسی ساختمان استان  
یزد با همکاری انجمن فرهنگی اتریش  
برگزار میکند:

**ورکشاپ**

**یزد: چالش‌ها - راهکارها**



▼ اساتید راهنمای ورکشاپ

Architectural Workshop



**Dr. Nariman Farahza**  
*Architect, Yazd University*



**Dr. Mehdi Montazerolhojah**  
*Urban Designer, Yazd University*



**DI Tobias Guggenberger**  
*Landscape Architect*



**Univ.-Prof. Mag. Hannes Stiefel**  
*Architect, Academy of Fine Arts Vienna*



**MSc. Najme Naderi**  
*Architect and specialist of Yazd's historical context*

بررسی و ارائه طرح برای موضوع و چالش معماری و شهرسازی پیش روی شهر یزد

کار گروهی ۴۸ مهندس و دانشجوی معماری در قالب ۸ تیم طی ۲ هفته

کرکسیون آنلاین طرح‌ها و ایده‌ها طی ۴ پنل با حضور اساتید ایرانی و اتریشی

تاریخ پنل‌ها: ۱۵، ۱۸، ۲۴ و ۳۰ فروردین ماه ۱۴۰۱

ساعت: ۱۶:۳۰ به وقت ایران

محل فعالیت تیم‌های ورکشاپ: یزد، خانه مهندس

لینک پنل‌های آنلاین: [online.okft.org/yazd](http://online.okft.org/yazd)

حضور برای عموم در پنل‌ها آزاد است







سازمان نظام مهندسی ساختمان استان  
یزد با همکاری انجمن فرهنگی اتریش  
برگزار میکند:

**ورکشاپ**

**یزد: چالش‌ها - راهکارها**



▼ اساتید راهنمای ورکشاپ

Architectural Workshop

workshop guide professors ▼

▶ Reviewing and presenting a plan for architectural challenges and urban planning in Yazd city

▶ A working group of 48 engineers and students in the field of architecture (8 teams in 2 weeks)

▶ Live online assessment of the designs in 4 panels with Iranian and Austrian professors

▶ Date of panels: 4, 7, 13, 19 April 2022

▶ Time: 2 p.m (Vienna time)

▶ Meeting point of the workshop teams: Yazd, Engineer House



**Dr. Nariman Farahza**  
*Architect, Yazd University*



**Dr. Mehdi Montazerolhojah**  
*Urban Designer, Yazd University*



**DI Tobias Guggenberger**  
*Landscape Architect*



**Univ.-Prof. Mag. Hannes Stiefel**  
*Architect, Academy of Fine Arts Vienna*



**MSc. Najme Naderi**  
*Architect and specialist of Yazd's historical context*

Follow the panel discussions live at:

[online.okft.org/yazd](http://online.okft.org/yazd)

Attendance at panels is open to the public





گزارش تصویری از پنل‌های آنلاین ورکشاپ

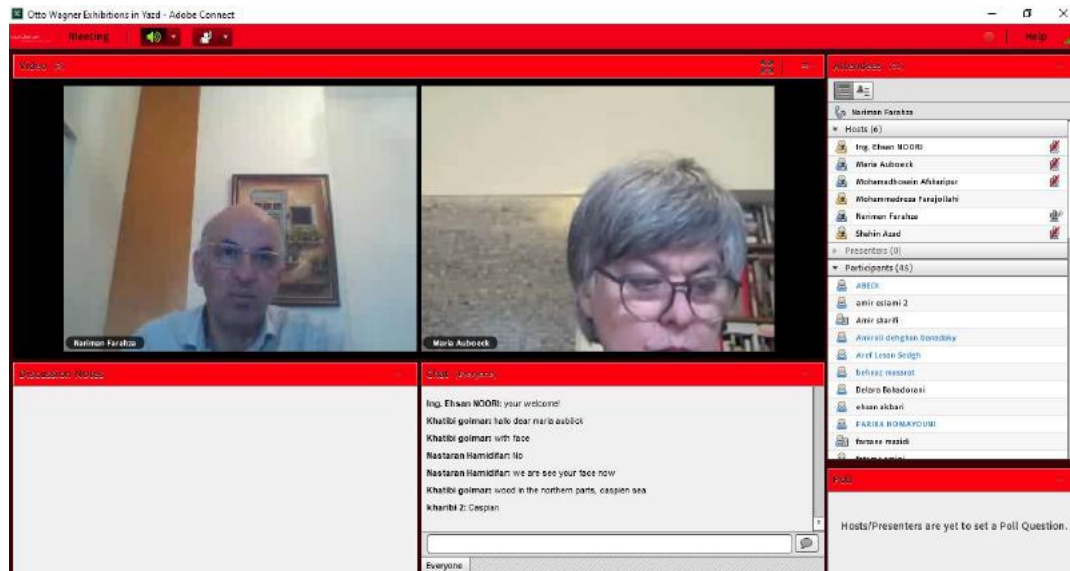

The screenshot shows a Zoom meeting in progress. The main window displays a presentation slide titled "Panel 2 program" with the subject "Providing cognitive studies on issues and challenges of issues and solutions". The slide lists several topics related to cognitive studies and solutions. Below the slide, there is a list of participants, including hosts and presenters. The interface also shows a chat window and a list of files shared in the meeting.

The screenshot shows a Zoom meeting in progress. The main window displays a presentation slide titled "Work shop" with the text "If a building becomes the architect, then it is art." The slide features a black and white photograph of a dense urban building facade. Below the slide, there is a list of participants, including hosts and presenters. The interface also shows a chat window and a list of files shared in the meeting.





**Dominate Orientation**  
Based on Traditional House Architecture of Site and Real North and Site Grid Axis

Power of empowerment people in their cities, their lives and relations architecture is not just for the past, it is for the future too. But it save context and sometimes rebuild it but not to traditional manners of course with enforcing the future. The future architecture is simple but exaggerated , Fast forward to the future.

**Context**

**Regards to the Context**  
Find a Net Shape Geometry and Build in Reference Pattern

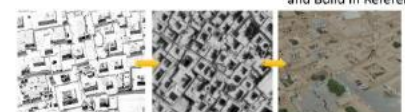

**Form Creation**  
Sink and Surface  
Extrude Volume

**Volume**  
The Volume  
The Photo

**بهار خواب**

بهار خواب فضای بیخون مثبت است که در معماری خانه های سنتی بود و اغلب شهرهای کوبی بر پی ندم می شود. بهار خواب در طبقات بالای ساخته می شود و بیشتر به عنوان محل خواب در فصل گرم استفاده قرار می گیرد. تزئینات به کار رفته در بهار خواب از جنس گزینش است که در نمای رو به خیابان به کار می رود.



**پام دو پوسته**

**Urban form**

Urban form exerts a powerful influence on how people interact, consume and create value within cities. It is a critical determinant of energy efficiency, sustainability and the cost of infrastructure. It impacts on economic value creation and underlies the city's livability and social and economic resilience.



<http://www.urbanmorphologyinstitute.org/>

**Urban form**

**Simplicity in the plan of the units due to the limitation in area and optimal and cheap execution**

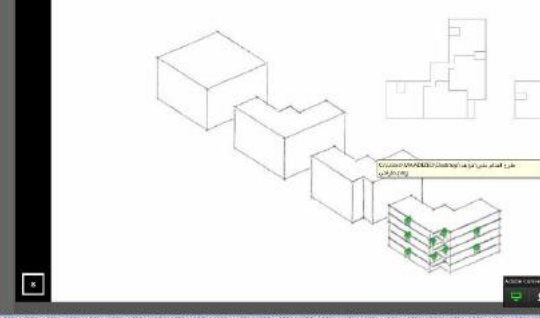

**پام دو پوسته**

Zahra sadate musavvin: panei taroon she mostafaker biffan zaman ro mostafaker biffan etar

This screenshot shows a Zoom meeting in progress. The main window displays four architectural drawings: 'On the City scale' (a site plan), 'Residential Blocks' (a floor plan of a residential block), 'On the neighborhood scale' (a neighborhood layout), and another 'Residential Block' (a floor plan with blocks labeled B1, B2, B3, and B4). The right sidebar shows a list of participants including hosts and presenters. The bottom status bar indicates the meeting is for 'Autobock + Kärász | Mr. Tobias Guggenberger'.

This screenshot shows a Zoom meeting with a table of statistics on the left and architectural drawings on the right. The table lists various metrics for a community project. The right side shows a 'Site plan' for a 25-hectare area with 62 blocks, and a 'FIRST COURSE' drawing of a residential block.

مشخصات کلی مجموعه	
مساحت زمین	۴۲۴ هکتار
مساحت شبکه معابر	۱۰۶ هکتار
مساحت خدمات عمومی	۱۷۰ هکتار
مساحت اراضی مسکونی	۱۳۸ هکتار
تیب و اهداف	آپارتمانی
سطح اشغال	۴۸٪
تراکم	۱۹٪
تعداد طبقه ها	۴ طبقه روی بلوط
تعداد بلوک های آپارتمانی	۱۵۴۷ واحد
تعداد واحد در هر بلوک	۱۶ واحد
میانگین مساحت هر واحد	۹۵ مترمربع
تعداد واحدهای مسکونی	۲۴۷۵۵ واحد
تعداد خاوازا	۲۴۷۵۵ خانوار
مساحت زیربنای مجموعه	۳۶۰۰۰۰ مترمربع
زیربنای مفید مسکونی	۲۳۵۰۰۰۰ مترمربع



# THE SUSTAINABLE HOUSE



The purpose of the project is designing a residential building in a new context with manifesting energy saving techniques in the past architecture. The north of the site is rotated 30 degrees to the east and its dimensions are 25 x 10. In fact, the area of the site is 250 square meters and its address is as follows: 4th Narenjestan Alley, Felestin Blvd., Imam Mosa Sadr Sq., Yazd, Iran. The following figure is related to the analysis of the site, which as you can see, the site is surrounded on three sides except the north, and neighboring buildings are at least 7 meters high.

**Team members:**  
 Dr. Mohammad Noori  
 Ar. Sara Alidoost  
 Ar. Fatemeh mohammadi  
 Motahareh Hatami  
 AmirAli Dehghan  
 Fatemeh Amini

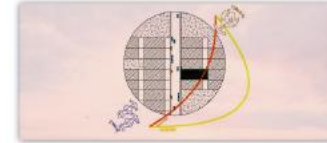

$\lambda = 0.24 - 1.1 \text{ W/m.k}$      $\lambda = 0.6 - 1.0 \text{ W/m.k}$      $\lambda = 0.70 - 0.21 \text{ W/m.k}$      $\lambda = 0.14 \text{ W/m.k}$

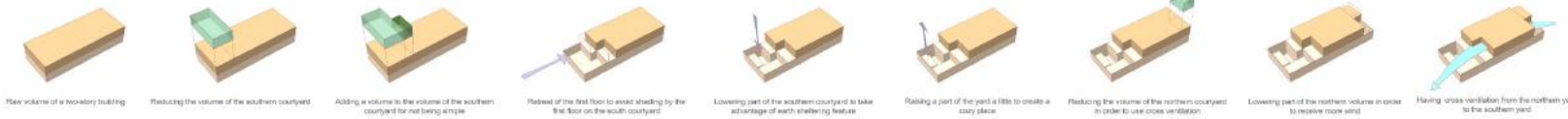

Raw volume of a two-story building    Reducing the volume of the southern courtyard    Adding a volume to the volume of the southern courtyard for not being empty    Retreat of the first floor to avoid shading by the first floor on the south courtyard    Lowering part of the southern courtyard to take advantage of earth sheltering feature    Raising a part of the yard a little to create a cozy place    Reducing the volume of the northern courtyard in order to use cross ventilation    Lowering part of the northern volume in order to receive more wind    Having cross ventilation from the northern yard to the southern yard

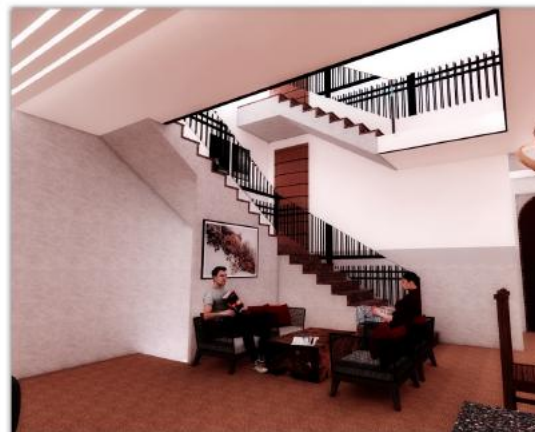

In the figure above, the diagram shows the materials with their heat transfer coefficient, among which the Heblex block is more suitable. Heblex block is light and has high strength. It is also excellent thermal and acoustic insulation and has a high resistance to fire. In the middle figure, a diagram of how mass and spaces are formed and the courtyards are connected to each other is depicted. As you can see in the figure below, by creating a pergola on the roof, we were able to direct the light in and create wind suction, and also by creating a hot and cold yard, we increased this wind flow.

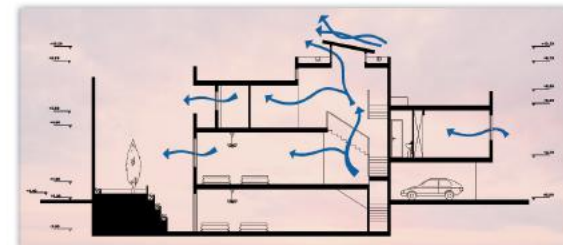



# THE SUSTAINABLE HOUSE

As you can see in the following plans, the building has three floors, namely the basement floor, ground floor and first floor. The first and ground floors are connected by a void, which creates wind flow throughout the building. By placing the basement in a negative level, the earth sheltering feature has been used. Also in connection with the basement, there is a sunken courtyard that makes the basement space suitable for summer use.

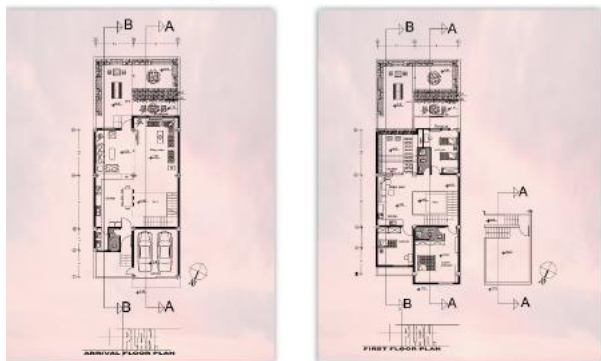

On the first floor, there is a terrace that, in addition to the green roof, which has insulating properties, can be used as a space to sit and sleep on summer, spring and autumn nights. Various yards have been created by changing the level. Inside the building, private and public living rooms are separated by a slight difference in height.

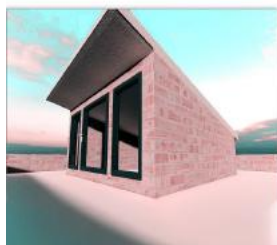
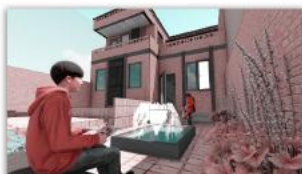

On the ceiling in connection with the void, a pergola is placed so that it sucks out air and directs light inwards. With a slope to the north, it blows the wind out better. Also, with protrusion of the roof, in winter, when we need radiation, it directs light in and does not pass light in summer.





# THE SUSTAINABLE HOUSE



As you can see in the diagram below, according to the architecture of traditional houses in Yazd, climatic strategies are listed and those that have been used in the design, as well as new solutions, are depicted. The solutions that have been used in accordance with the architecture of the past are: double roof, creating micro-climate using waterfalls and plants, using the property of shelter, using pergolas, creating a terrace.

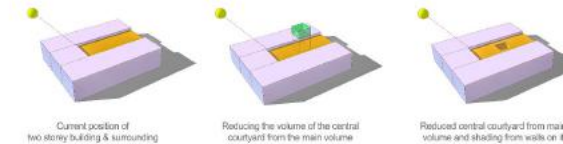
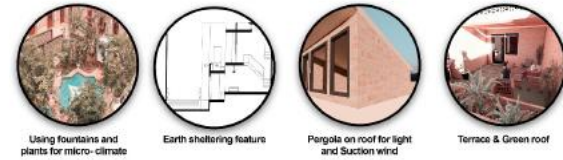

In the middle diagram, you can see that due to the dimensions of the site and the height of the building and neighboring buildings, it is not possible to create a central courtyard. In the figures below, you can see the details that have been used in different parts of the design. In the figure on the right, you can see the detail of the light shelf, which prevents glare and passes the light in winter, and in summer, reflects light into the space. In the middle figure, you can see the detail of canopy of the terrace which is how it transmits light in winter and prevents light from passing in summer. In the figure on the left, you can see the detail of the pergola which how its slope is such that by creating a positive and negative wind flow, it sucks the warm wind outside of the house and also directs the light inside in winter. In summer, with the shade, it prevents the penetration of light.

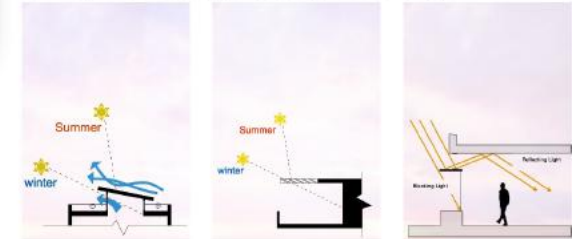

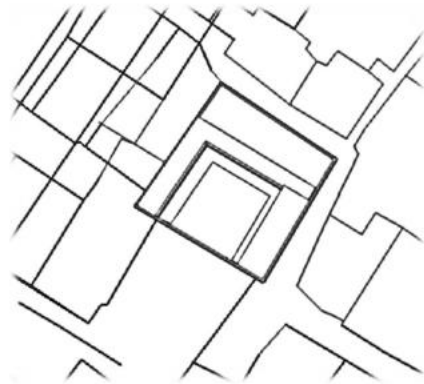

Power of empowerment people in their cities, their lives and relations architecture is not just for the past, it is for the future too. But it save context and sometimes rebuild it but not to traditional manners of course with enforcing the future. The future architecture is simple but exaggerated , Fast forward to the future.

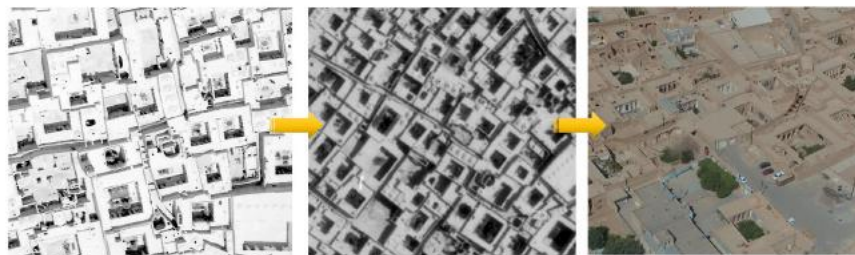

The Evolution of Site

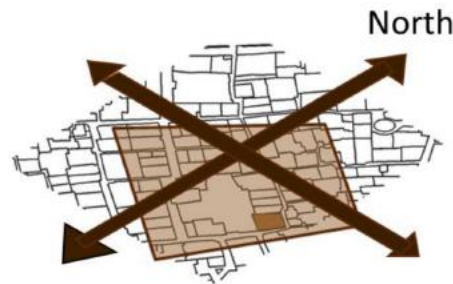

**Dominate Orientation**

Based on Traditional House Architecture of Site and Real North and Site Grid Axis

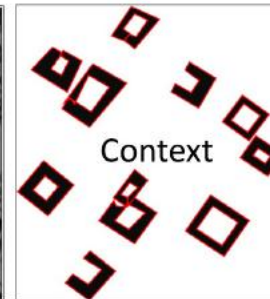

**Regards to the Context**

Find a Net Shape Geometry and Build in Reference Pattern

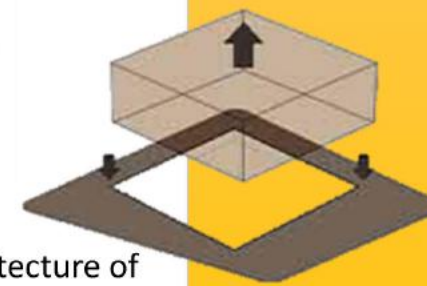

**Resercher:**

- M.Montazeri
- F.Homayouni
- N.Hamidifar
- B.Masarat
- A.Eslami

**Form Creation**

Sink and Subtract the Terrain  
Extrude Volume above

**Volume**

The Volume Obtained Based  
The Photo of The Year of  
1335

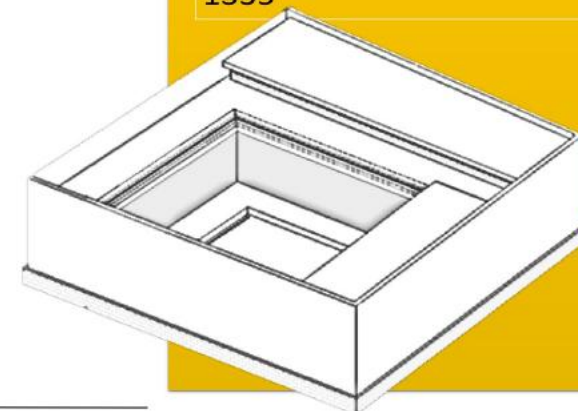

**Renovate an old house to meet the needs of a modern family**



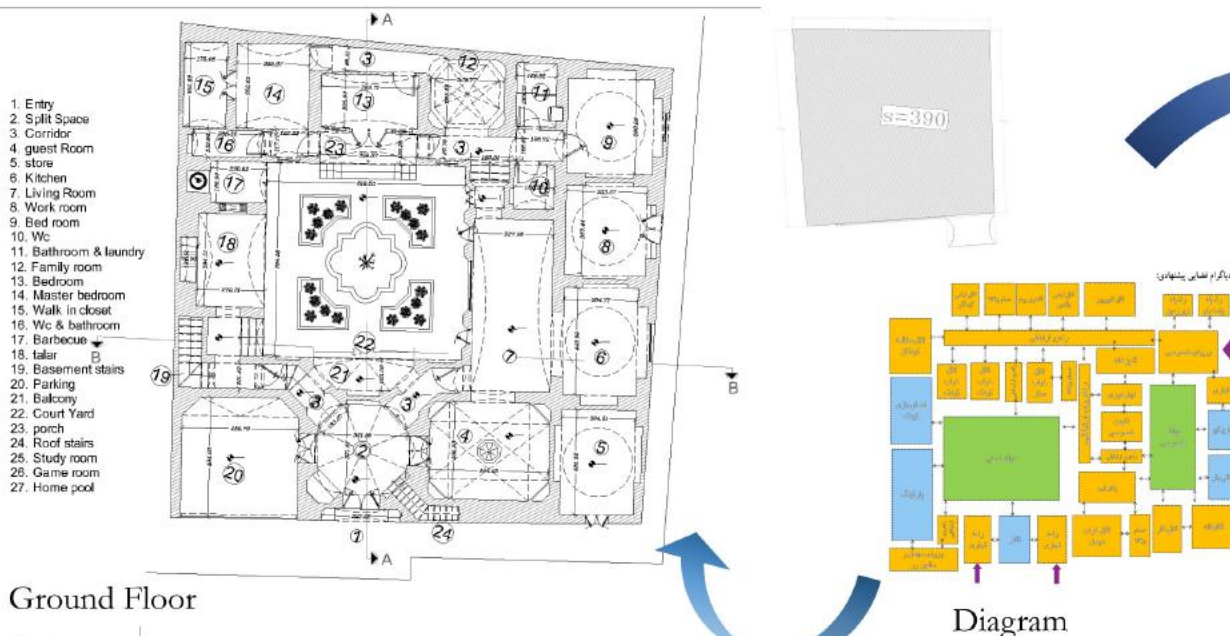

Ground Floor

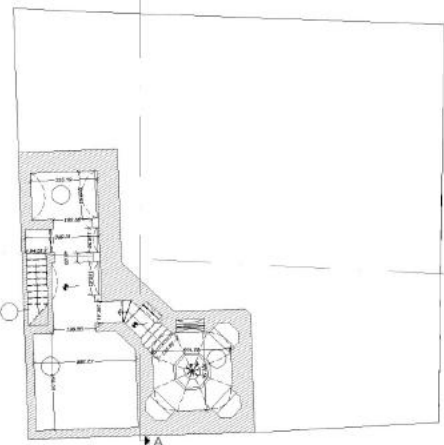

UnderGround Floor



**Resercher:**

M.Montazeri  
F.Homayouni  
N.Hamidifar  
B.Masarat  
A.Eslami

**Renovate an old house to meet the needs of a modern family**



Resercher:

- M.Montazeri
- F.Homayouni
- N.Hamidifar
- B.Masarat
- A.Eslami



**Renovate an old house to meet the needs of a modern family**



Group No. 6:  
Hadi Salehi  
Inaz Hosseinian  
Aref Lessan Sedgh  
Fateme Kazemi  
Shekofe Mehrkish



Site location

مکانی که برای این پروژه انتخاب شده است  
مختصات جغرافیایی آن به شرح زیر است  
طول جغرافیایی: ۵۰° ۳۰' ۰۰" شرقی  
عرض جغرافیایی: ۲۷° ۰۰' ۰۰" شمالی  
ارتفاع از سطح دریا: ۱۰۰۰ متر



**Manifesto**

A smart and advanced Urban area with balanced architecture and adopted with Historical Identity of the historical city of Yazd. Providing Happiness and Satisfaction through making easy accessibility, suitable play grounds, suitable landscape, fresh air and humidity, reducing stress, noises and pollutions. Providing Climatic comfort with reducing Adverse effects of wind, providing shadows through the hot seasons and keeping away the hot engines of cars from the residential buildings.



Services Access Radius

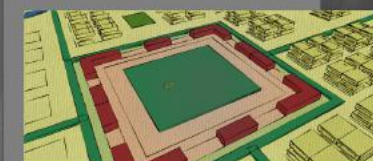
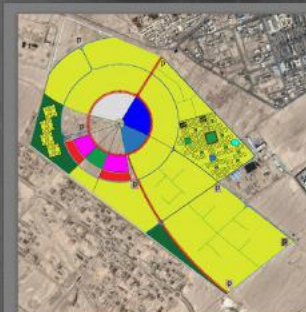

Block 1 (Residential block)

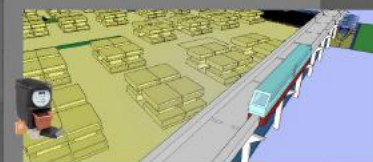

Block 2 (Residential block)



Block 3 (Residential block)



Block 4 (Residential block)



Finding the neighborhood's red spot



Finding the neighborhood's red spot

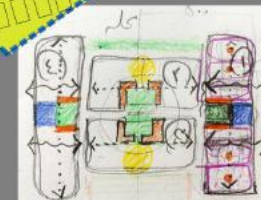

On the neighborhood scale



Residential Blocks





Group No. 6:  
Hadi Salehi  
Inaz Hosseinian  
Aref Lessan Sedgh  
Fateme Kazemi  
Shekofe Mehrkish

معماری  
استفاده از مصالح طبیعی و محلی در کنار استفاده از مصالح مدرن و تکنولوژی‌های نوین  
توجه به جنبه‌های اجتماعی و فرهنگی در طراحی  
توجه به زیبایی‌شناسی و استفاده از فرم‌های هندسی ساده و مینیمال  
توجه به استفاده از نور طبیعی و تهویه طبیعی در طراحی  
توجه به استفاده از مصالح محلی و بازیافتی در طراحی  
توجه به استفاده از فضای باز و ایجاد فضای سبز در کنار ساختمان‌ها  
توجه به استفاده از سیستم‌های انرژی‌های تجدیدپذیر در طراحی  
توجه به استفاده از سیستم‌های تصفیه آب و فاضلاب محلی در طراحی  
توجه به استفاده از سیستم‌های گرمایش و سرمایش محلی در طراحی  
توجه به استفاده از سیستم‌های تهویه مطبوع محلی در طراحی



توجه به استفاده از مصالح محلی و بازیافتی در طراحی  
توجه به استفاده از سیستم‌های انرژی‌های تجدیدپذیر در طراحی  
توجه به استفاده از سیستم‌های تصفیه آب و فاضلاب محلی در طراحی  
توجه به استفاده از سیستم‌های گرمایش و سرمایش محلی در طراحی  
توجه به استفاده از سیستم‌های تهویه مطبوع محلی در طراحی  
توجه به استفاده از سیستم‌های تهویه مطبوع محلی در طراحی  
توجه به استفاده از سیستم‌های تهویه مطبوع محلی در طراحی  
توجه به استفاده از سیستم‌های تهویه مطبوع محلی در طراحی  
توجه به استفاده از سیستم‌های تهویه مطبوع محلی در طراحی  
توجه به استفاده از سیستم‌های تهویه مطبوع محلی در طراحی



توجه به استفاده از مصالح محلی و بازیافتی در طراحی



توجه به استفاده از مصالح محلی و بازیافتی در طراحی



توجه به استفاده از مصالح محلی و بازیافتی در طراحی



توجه به استفاده از مصالح محلی و بازیافتی در طراحی



توجه به استفاده از مصالح محلی و بازیافتی در طراحی



توجه به استفاده از مصالح محلی و بازیافتی در طراحی

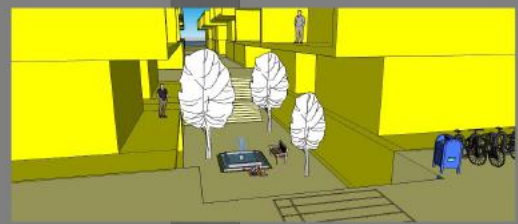
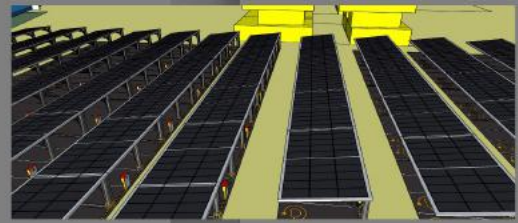
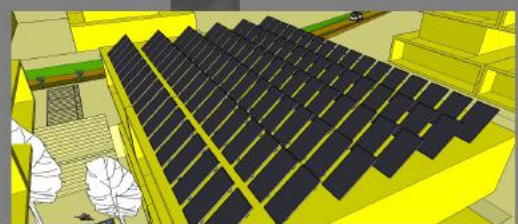



### راهکارهایی برای احیا باغ



استفاده از دیوارها باغ به عنوان میلمان طراحی برای مسکو نشستن - روشن خاک کوبیده

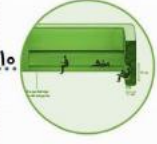

استفاده از دیوارها باغ به عنوان فضای شهری



اصلاح کردن روشنائی به مسیر اصلی باغ



۱



۲



۳



۴



۵

### روند شهرسازی

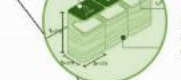

استفاده از زائنه خشک افراد محله به عنوان کود برای باغ و اصلاح کردن سطح تکبک در محلات پرد



باغت قدیم شهر ، فضاهایی در هم تنیده و در گنتوگو باهم (باغها ، مسیرها ، توده‌ی باغت) شهرسازی مدرن ، اجزایی منفصل ، بیگانه ، بدون هویت - عدم فضاهای مشارکتی

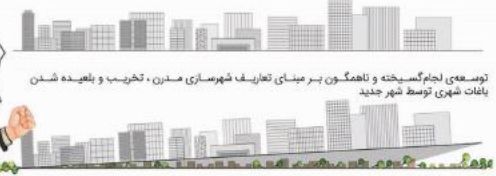

توسعه ایجاب گسیخته و نامگون بر مبنای تعاریف شهرسازی مدرن ، تخریب و بلعیده شدن باغات شهری توسط شهر جدید



موقعیت متصرفه‌پرداز پروژه به عنوان فضایی بیابان شهر و باغ ، تمرکز بر استراتژی استخراج زنیهای لایه‌ی بازمانده از باغات باغهای شهری



توسعه لایه‌های استخراج شده همچون : چدارها ، مسیرها و فضاهای نیمه باز که منتهی به سازماندهی فضاهای سبز موجود و ایجاد فضاهای میدل بیابان میان باغات درون شهری خود با شهر می‌شود

www.Memamnews.com



ورکشاپ اتوواگنر:  
چالشها و راهکارها

**طراحی و ارائه الگو جهت حفظ و احیای باغات درون شهری**

یزد - بهار 1401



سازمان نظام مهندسی ساختمان  
استان یزد

**تیم شماره 3:**

سمانه مهدی پور  
رفیقه سادات جداری  
عفت دهبقان  
فاطمه میرزایی پورم  
مهرناز برادران فر  
رضا شمگانی

**بیان مسئله:**

باتوجه به اینکه وسعت شهر یزد در تحول خود به سمت مدرنیته و صنعتی شدن از سال های 1310 به شدت افزایش پیدا کرد، و در این توسعه ی ناموزون روستاها، باغ ها و زمین های کشاورزی که در اطراف هسته ی مرکزی شهر وجود داشت فرصت تغییر در ساختار اجتماعی و اقتصادی پیدا نکردند و شهر بی مهیا آنها را بلعید خوش بختانه امروزه در نقاط مختلف شهر شاهد باغ ها و اراضی کشاورزی هستیم که ضمن تسویه هوای شهر، پتانسیلی برای ایجاد باغ محلات و حیات سبز درون شهری می باشد متأسفانه طی این سال ها به علت کم آبی، طمع زمین خواران، و افزایش قیمت اراضی شهری، کم شدن افرادی که از راه کشاورزی و باغ داری امرار معاش می کردند و فوت صاحبان باغ ها و عدم توجه وراثت، مقدار زیادی از این باغ ها خشک شده و بعضاً تفکیک و به اراضی مسکونی و تجاری تبدیل می شوند. این در حالیست که امروزه در کشورهای پیشرو موضوع حیات سبز شهری از دغدغه های اساسی متخصصان و مسولان شهری بوده و با صرف هزینه های کلان در پی ایجاد آن می باشد.

**تصاویر سایت:**

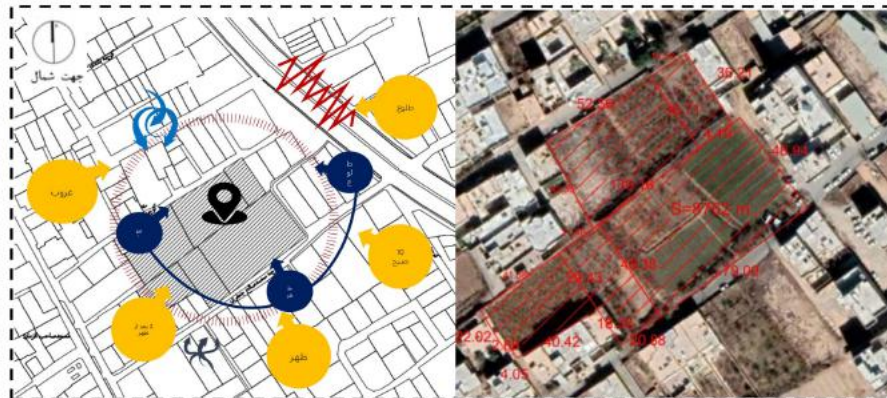
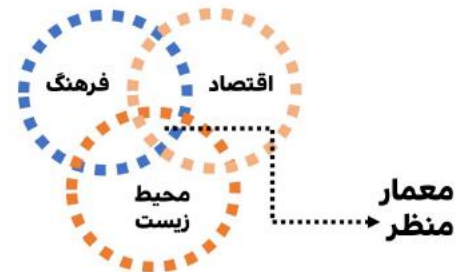
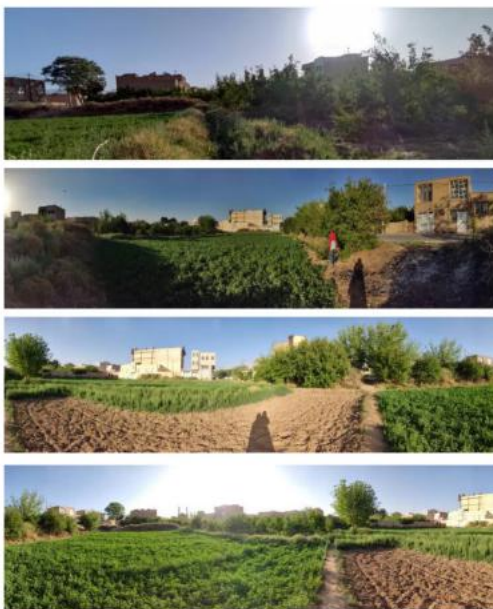



11. ایجاد فضای آزمایشگاهی برای دانشجویان

1. خواهش من کنم امروز بکنم از باغ شهر مواد غذایی گرفتیم خیلی تازه بود.

2. امروز اش بیزم ای وای... سبزی اش و چغندر که ندارم.

3. کاشکی سبزی اش تازه داشته باشه. امه برار زیاده کتیک شده ها هم براشون ببرم تا ازش استفاده کنن.

4. سلام آره من می خواستم امسال ترشی درست کنم و چغندر بکارم و الان در اومده.

5. بله چغدر که داریم سبزی هم باید خودتون برین بکنین مبارکه.

6. آره می تونم و بچه ها خیلی این چاره دوس دارن من هر بار می یان بپریم هم می یاد با بچه ها بازی می کنه.

7. ما من معله باغ معله.

8. سلام چطورین؟ شما هم دارین می رین باغ شهر؟

9. ایجاد فضای نشانه

10. توی راه رفتن هم کلی پنل خورشیدی دیدم.

11. مامان امروز خیلی بهم خوش گذشت کلی هم دوست پیدا کردم تازه قراره فردا بهموم گل کاری یاد بدن.

12. چغدر امروز روز خوبی بود چغدر خوبه که این باغ که اون ها اقلیده بود امیا شد دوباره.

ساعات و صبح

ساعات و عصر



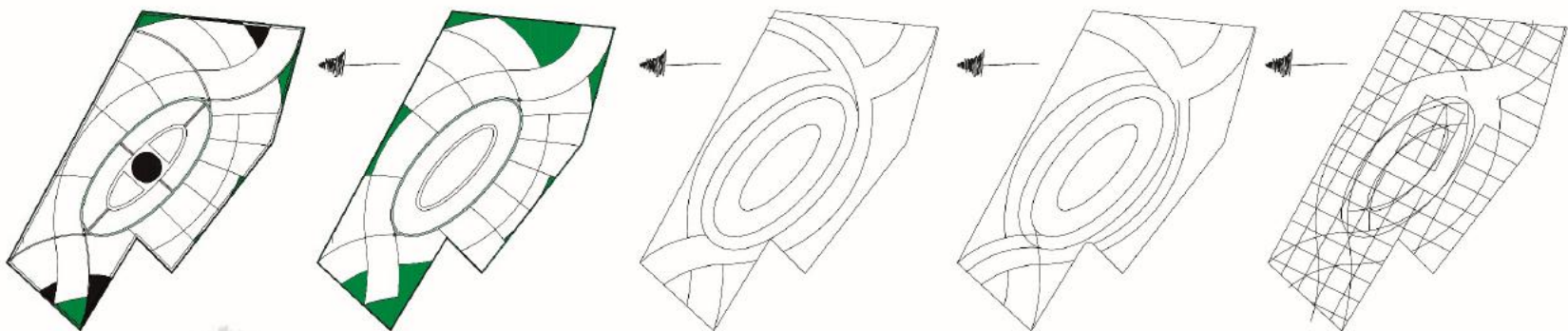

محل احیای سایت بر اساس ورودی ها ، کثیفی ، ایجاد ، نور و باد مطلوب ، در جهت ایجاد مرکزیت و کرانه کرین مسیر دسترسی و کمترین اثر رنگ صوتی و بصری

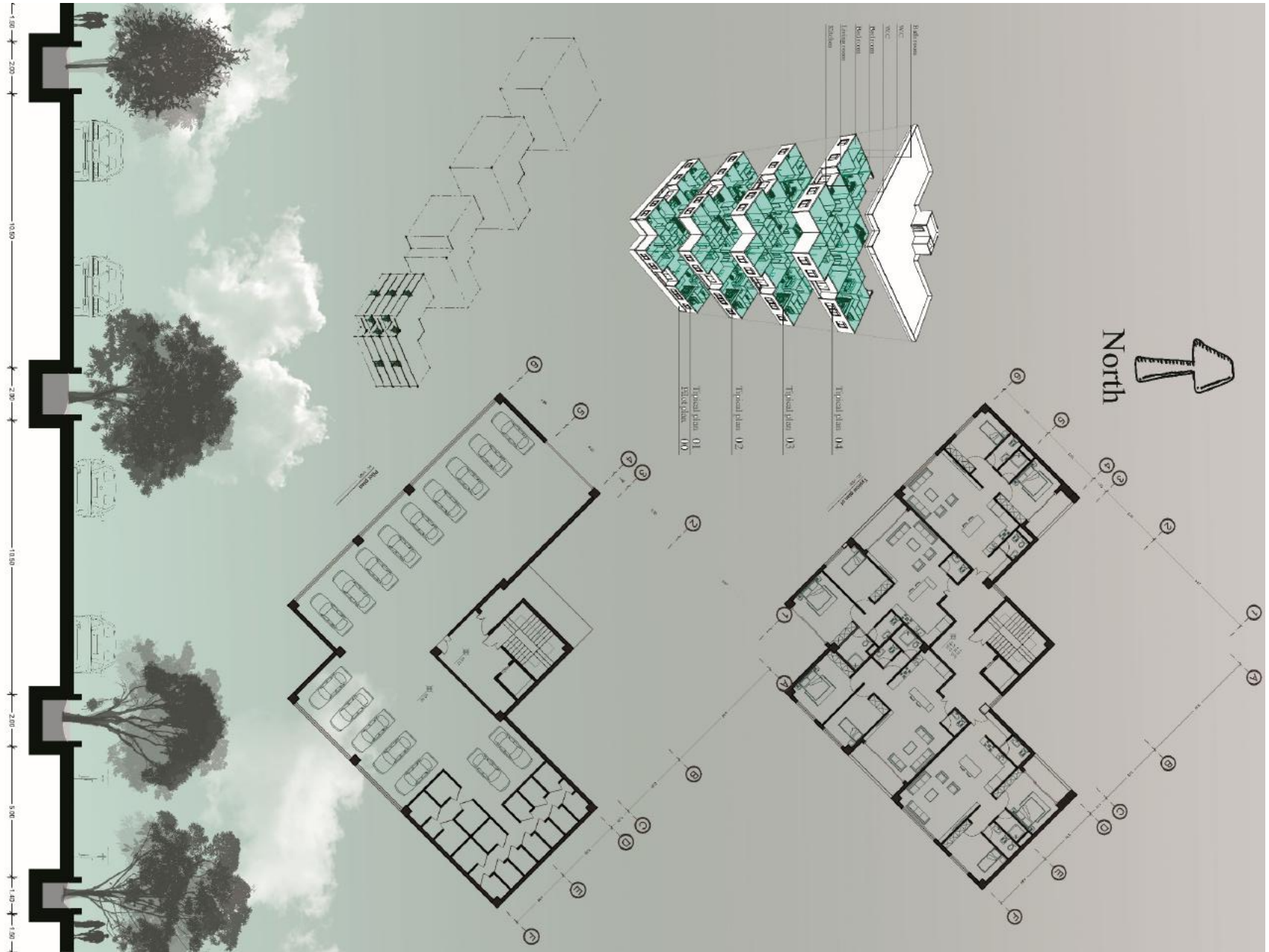



# الگوی مفهومی ساختار سازمانی

## گروه شماره ۴

### مهندس مهدی رضایی

### مهندس امیرمحمد شریفی

### مهندس شمسکوفاه محمودی

### ناطحه اسادات پورحسینی نژاد

### زهرا کریمی

### مهدیه اسلامی

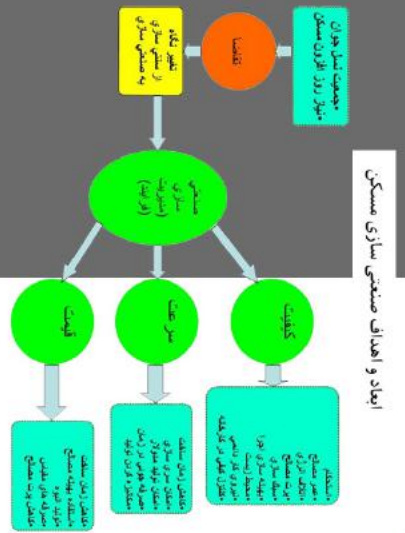
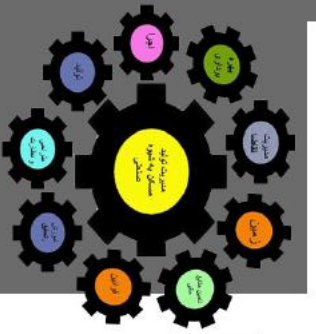
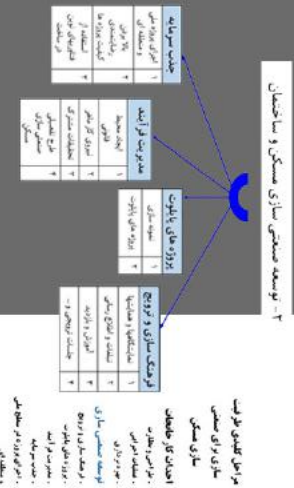

ردیف	عنوان	مسئولیت کلی مجموعه
۱	مهندس مهدی رضایی	مسئولیت کلی مجموعه
۲	مهندس امیرمحمد شریفی	مسئولیت کلی مجموعه
۳	مهندس شمسکوفاه محمودی	مسئولیت کلی مجموعه
۴	مهندس زهرا کریمی	مسئولیت کلی مجموعه
۵	مهندس مهدیه اسلامی	مسئولیت کلی مجموعه

پیشنهادهای سیستم برق مجموعه استفاده از سلول های خورشیدی سیستم برق اضطراری (UPS) یا دیزل ژنراتور



برای ۲۰۰۰ واحد و ۱۲۵۰ بیوک با سطح اشغال مفید ۴۰۰ متر جهت نصب سلول های خورشیدی و تولید سالانه ۵۴۰۰ کیلو وات ساعت برق از هر بیوک و فروش به شبکه توزیع تا نرخ هر کیلو وات ۱۹۱۰ تومان ، هر بیوک در سال ۹۹۰۹۰۰ تومان فروش داشته و فروش کل مجموعه سایت در سال ۷۵۰۰۰۰۰۰۰۰ تومان خواهد بود

هزینه اجرا برای هر بیوک ۵۷۰۰۰۰۰۰۰ میباشد یعنی برای هر واحد ۳۵۷۰۰۰۰۰۰ تومان که بطور متوسط سالانه ۴۰۰۰۰۰۰۰۰ تومان خواهد داشت.

ردیف	عنوان	مسئولیت کلی مجموعه
۱	مهندس مهدی رضایی	مسئولیت کلی مجموعه
۲	مهندس امیرمحمد شریفی	مسئولیت کلی مجموعه
۳	مهندس شمسکوفاه محمودی	مسئولیت کلی مجموعه
۴	مهندس زهرا کریمی	مسئولیت کلی مجموعه
۵	مهندس مهدیه اسلامی	مسئولیت کلی مجموعه









Urban Design  
Alternative 1  
Team 5

*We desperately need places of communication and social interaction and neighborhood, and it is human needs that are the environment and activity. Specific issues should be designed based on the needs of different ages and genders to make the society more dynamic. The first way to do this is to know the needs of the individual and the community in the city. The environment has a generality that this many components reformed and the type of these components depends on their shape, color, size and application. As well as the relationship between each component with each other and with their environment by a common regulatory system.*















Closest Perry article: The cause of the emergence of the sherry and sherry of the neighborhood unit: population growth with the industrial revolution and modernization  
 · Common characteristics of the neighborhood unit: transportation outside the residential context  
 2) Social and private privacy  
 3) Optimal population in the neighborhood unit 4) Cultural and educational centers in the neighborhood unit  
 5) Physical boundaries of the neighborhood unit: Suitable location for the neighborhood unit- Place away from the dense urban fabric (Pavlovsk-1: New cities and surrounding areas with open and vacant lands 2: Internal parts that have a larger scale reorganization plan

**Designing an urban block & a residential unit model with observance of Iranian Islamic architectural indicators for the National Housing Movement**

**Engineers :** Mr. Ghazi Nasab  
Mrs. Abedi  
Mrs. MirDehghan

**Stu:** Mrs. Zahra sadat Musavvian  
Mrs. Solale Hatami  
Mrs. Zahra Dehghan  
Mr. Mohammad Hosein Khojaste poor



**Urban Design**  
Alternative 2  
Team 5

There are many nodes or intersections in this system. All points are covered by the network and the development of the network in any direction and indirectly is theoretically possible. There will be plenty of traffic lanes in central or commercial areas, with sloping streets used to shorten long distances and long journeys, although sloping streets will create dense, unbalanced intersections.

Design a balcony for each floor and create a view of the site.

Creating a neighborhood center with an Islamic architectural pattern and the idea of a garden plot.

Designing several neighborhoods with different forms and access to create a sense of greater dynamism and prevent duplication and boring space. Also design small and large businesses, kindergartens, schools, mosques and supermarkets for the project.

In the urban design projects of Farid Yusef neighborhood (Fahre city), the designers believe that by conducting scientific and practical studies, the complex will be a desirable site in order to increase the quality of urban life and also meet the social, cultural, economic and physical needs of residents, using Froyde law and optimal technologies as well as attention to issues and limitations and environmental crisis in the best possible way.

**Design of surface parking lots between blocks**  
پارکینگ سطحی بین بلوکها

**Designing several neighborhoods with different forms and access to create a sense of greater dynamism and prevent duplication and boring space. Also design small and large businesses, kindergartens, schools, mosques and supermarkets for the project.**

**Creating a neighborhood center with an Islamic architectural pattern and the idea of a garden plot.**

**Designing several neighborhoods with different forms and access to create a sense of greater dynamism and prevent duplication and boring space. Also design small and large businesses, kindergartens, schools, mosques and supermarkets for the project.**

**Designing an urban block & a residential unit model with observance of Iranian-Islamic architectural indicators for the National Housing Movement**

**Engineers :** Mr-Ghazi Nasab  
Mrs-Abedi  
Mrs-MirDehghan

**Stu:** Mrs-Zahra sadat Musavian  
Mrs. Solale Hatami  
Mrs. Zahra Dehghan  
Mr-Mohammad Hosein Khojaste poor

**Basement Plan**

**Pilot Plan**

**Class Plan**



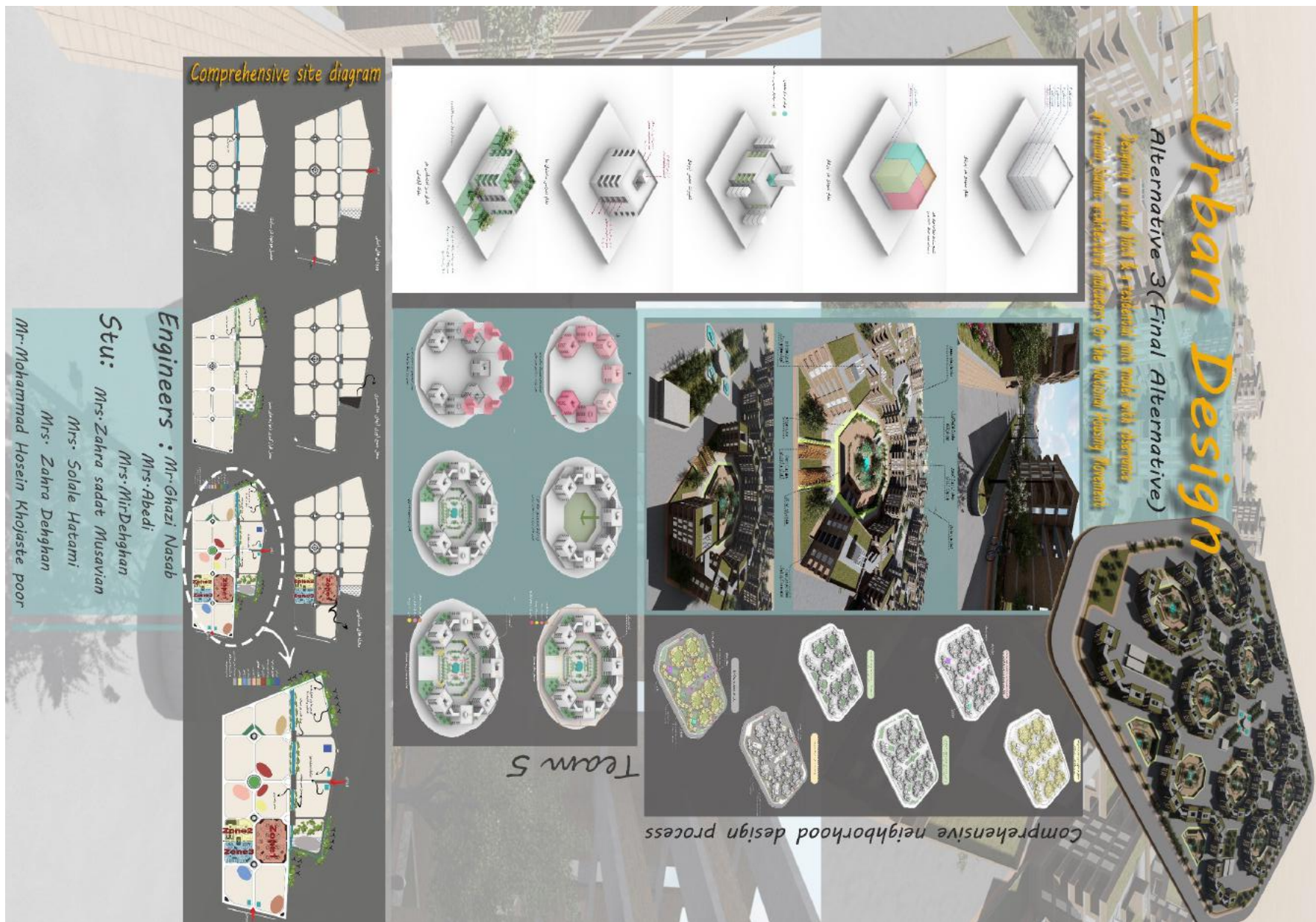

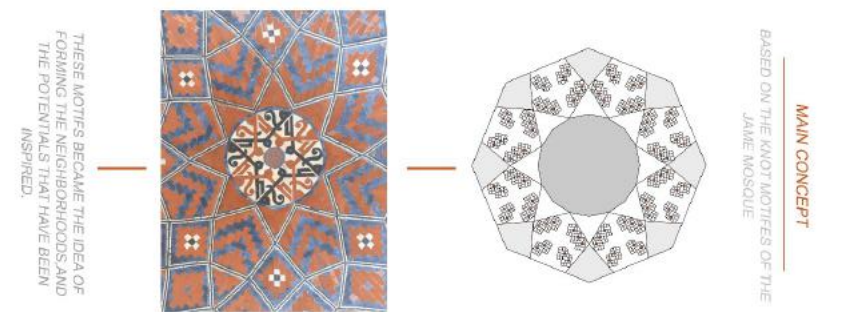
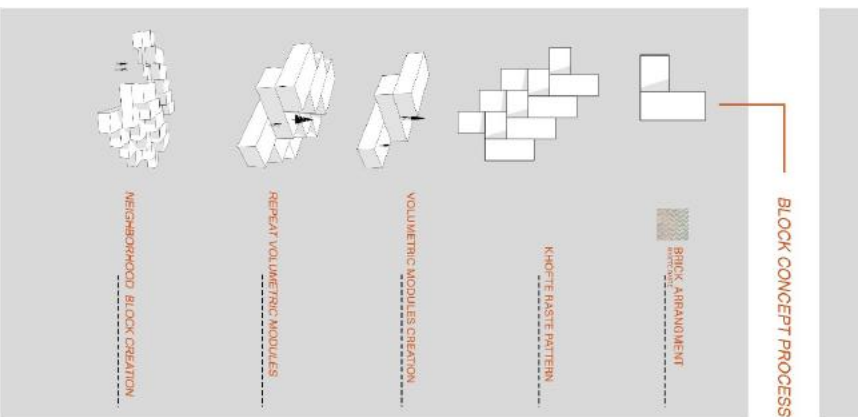

OTTO WAGNER WORKSHOP  
VAZD-1401

RESIDENTIAL COMPLEX  
**ZHIAR PROJECT**  
RESIDENTIAL COMPLEX

CENTRAL GATHERING SPACES

EACH BLOCK GATHERING SPACES

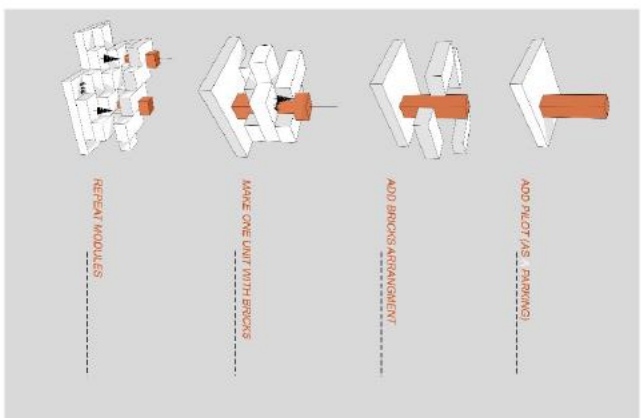

- SEVEN GROUP:**
- SAHAR SARKHOSH
  - HAMED CHAYOSH
  - SAMANE KASHI AL ASL
  - FATEME SALEHIRAD
  - DELARA BAHADORANI
  - MOHAMMAD SADEGH SHARIFIYAN



**EACH QUARTER PLAN**

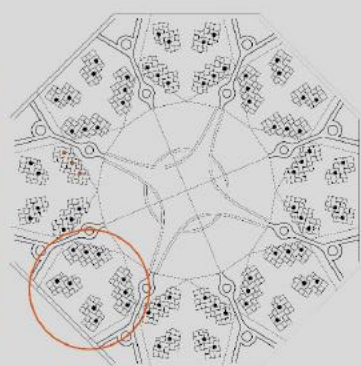

OC/RATIONAL MODULES BASED ON JAME MOSQUE KNOT

**EACH NEIGHBORHOOD PLAN**

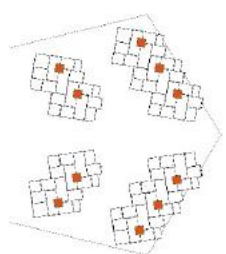

**BLOCK ARRANGEMENT**

TO FORM THE BLOCK, THE INITIAL IDEA WAS TAKEN FROM THE ARRANGEMENT KHOT-E RASTE) AND THEN THE DESIGN WAS STARTED BASED ON CLIMATE, LIGHT, PREVAILING WIND, DEFINITION OF PRIVACY, AND SO ON.

**SCHMATIC PLAN**

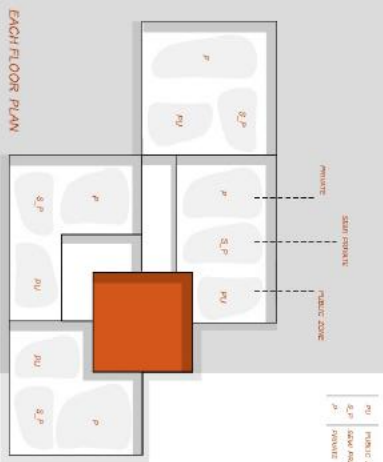

LEGEND:  
 P.V. PUBLIC ZONE  
 S.P. SEMI-PRIVATE  
 P. PRIVATE

**SCHMATIC SECTION**

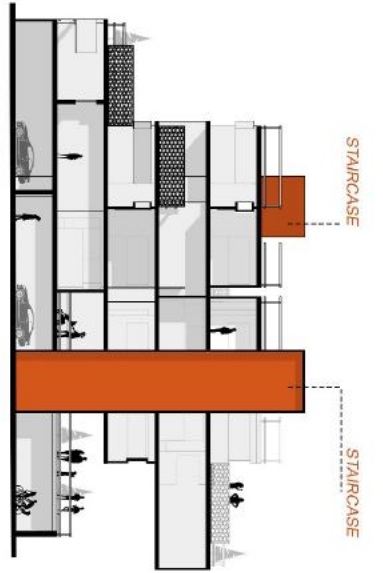

STAIRCASE

STAIRCASE

**EACH FLOOR PLAN**

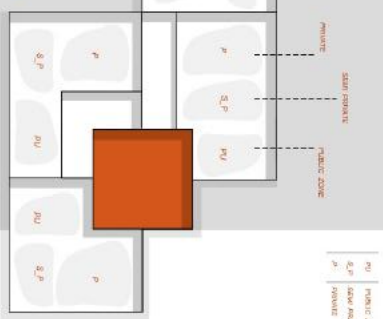

**PERSPECTIVE**





OTTO WAGNER WORKSHOP  
VAZD-1401

**RESIDENTIAL COMPLEX ZHAR PROJECT**  
RESIDENTIAL COMPLEX

**SEVEN GROUP:**

SAHAR SARHQOSH  
 HAMED GHAVOSH  
 SAMANE KASHI AL ASL  
 FATEME SALEHIBADI  
 DELARA BAHADIRANI  
 MOHAMMAD SADEGH SHARIFIYAN



PERSPECTIVE

OTTO WAGNER WORKSHOP  
YAZD-1401

RESIDENTIAL COMPLEX  
**ZHAR PROJECT**  
RESIDENTIAL COMPLEX

SEVEN GROUP:

SAHAR SARKHOSH  
HAMED CHAVOSH  
SAMANE KASHI AL ASL  
FATEME SALEHRAZI  
DELARA BAI ADORANI  
MOHAMMAD SADEGH SHARIFIYAN

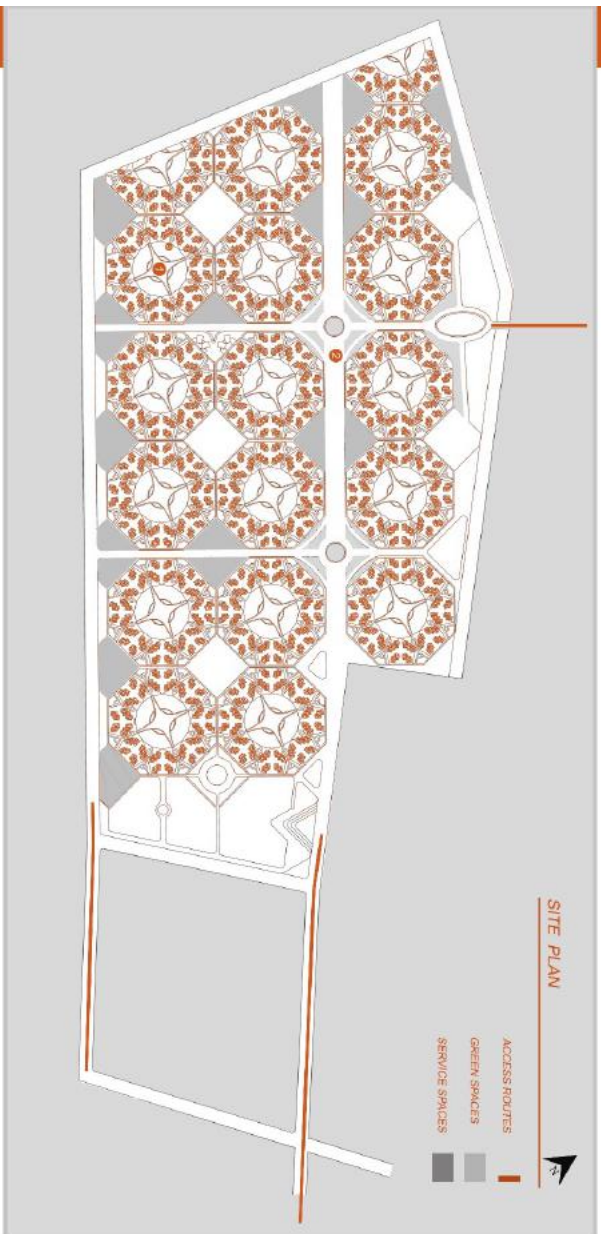

SKETCHES

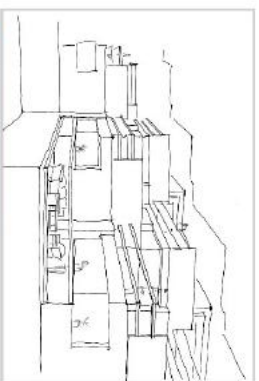
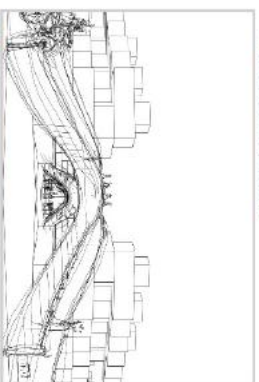
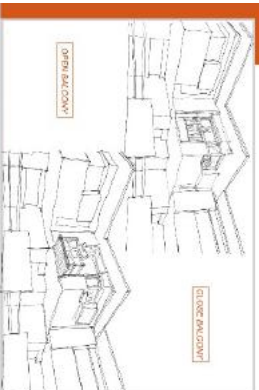
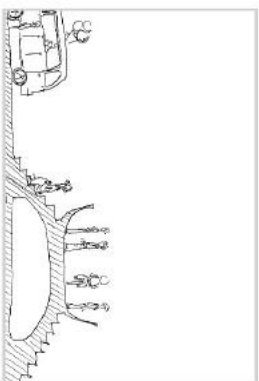
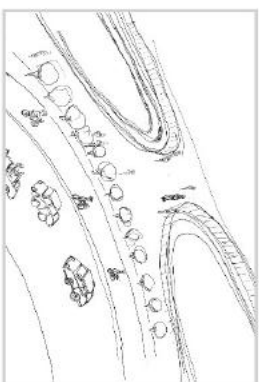
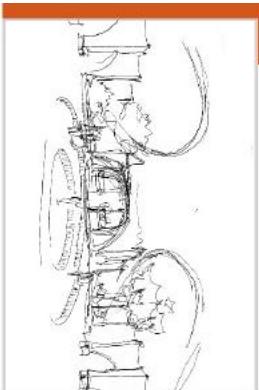



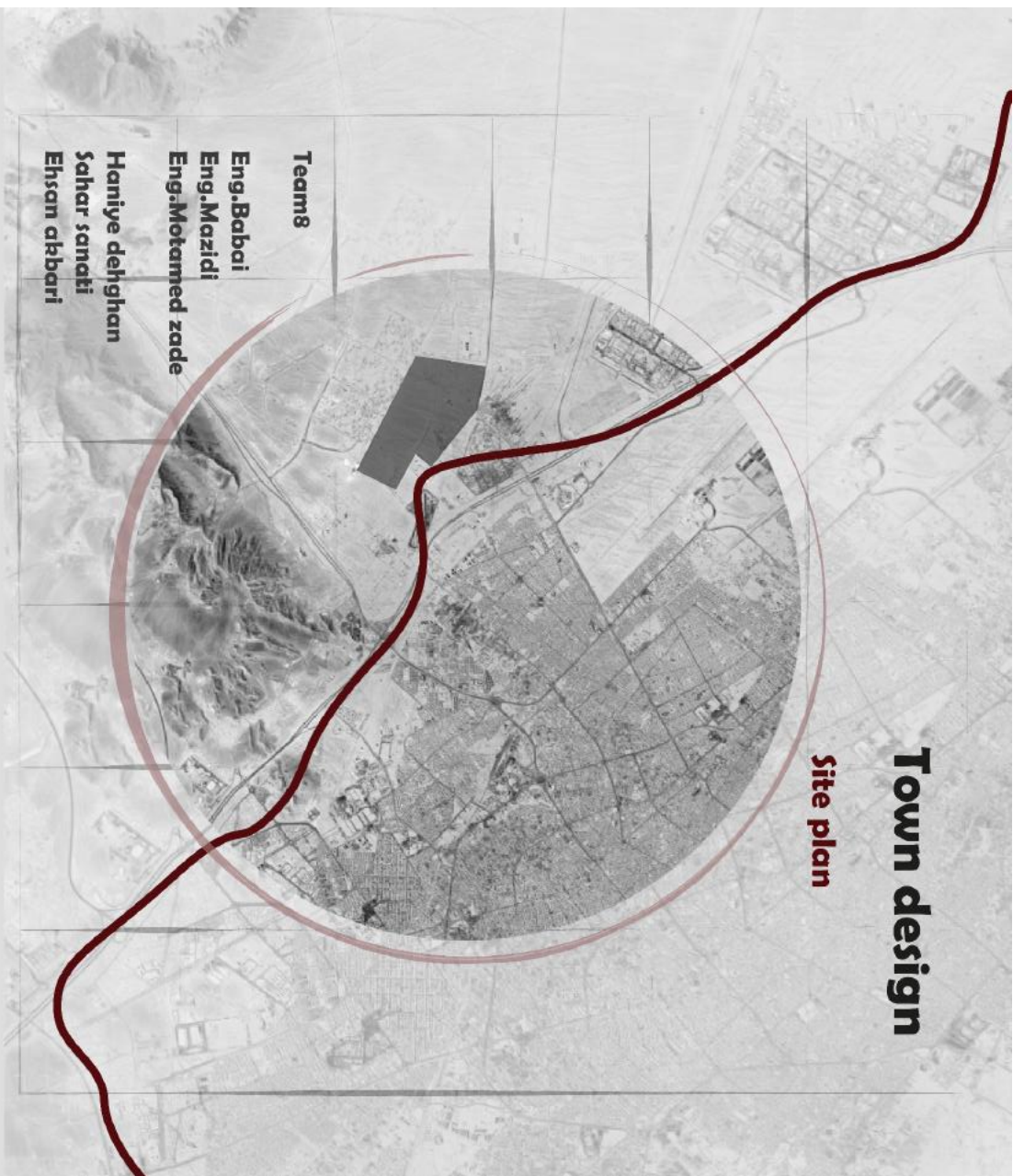



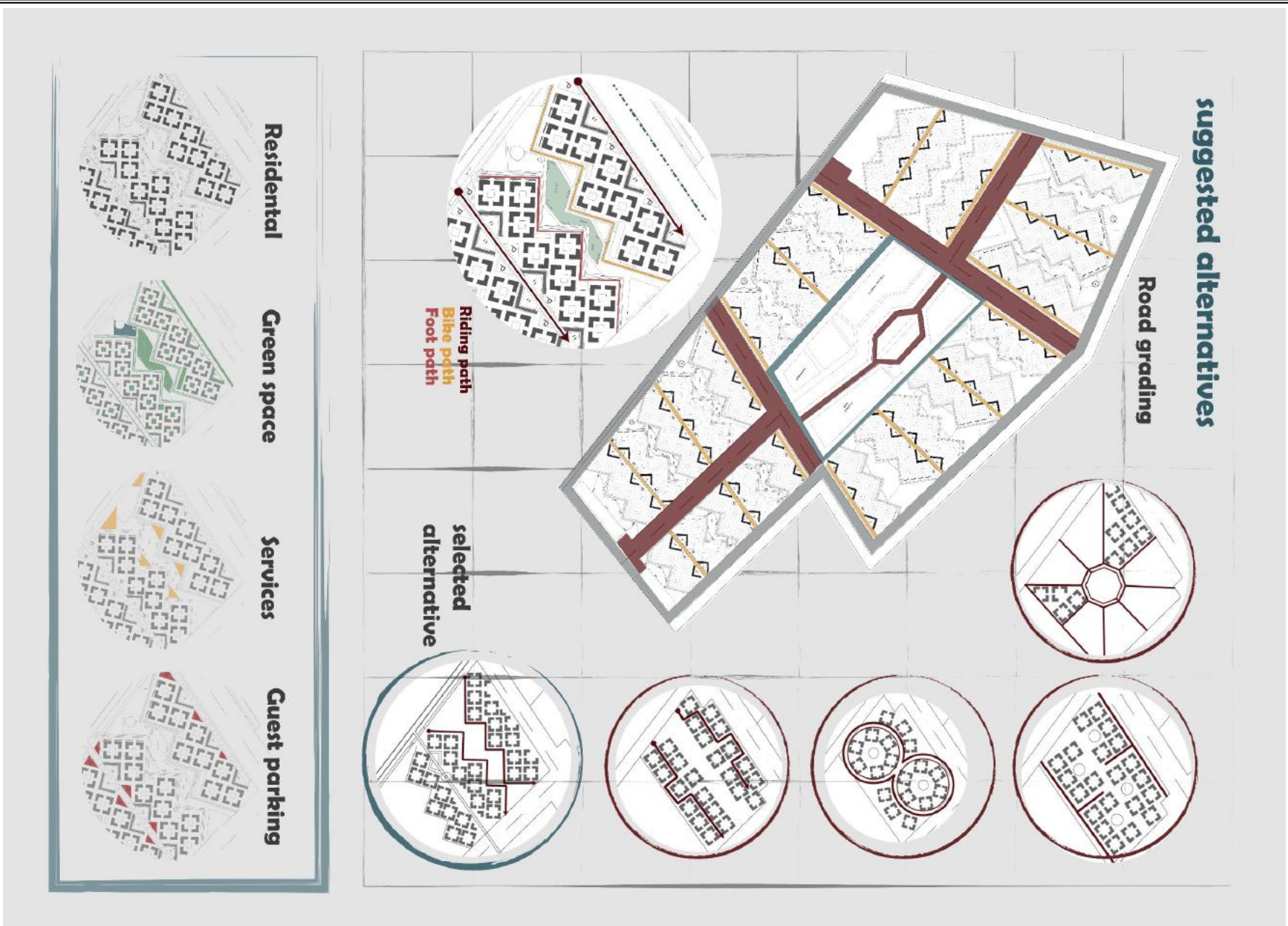





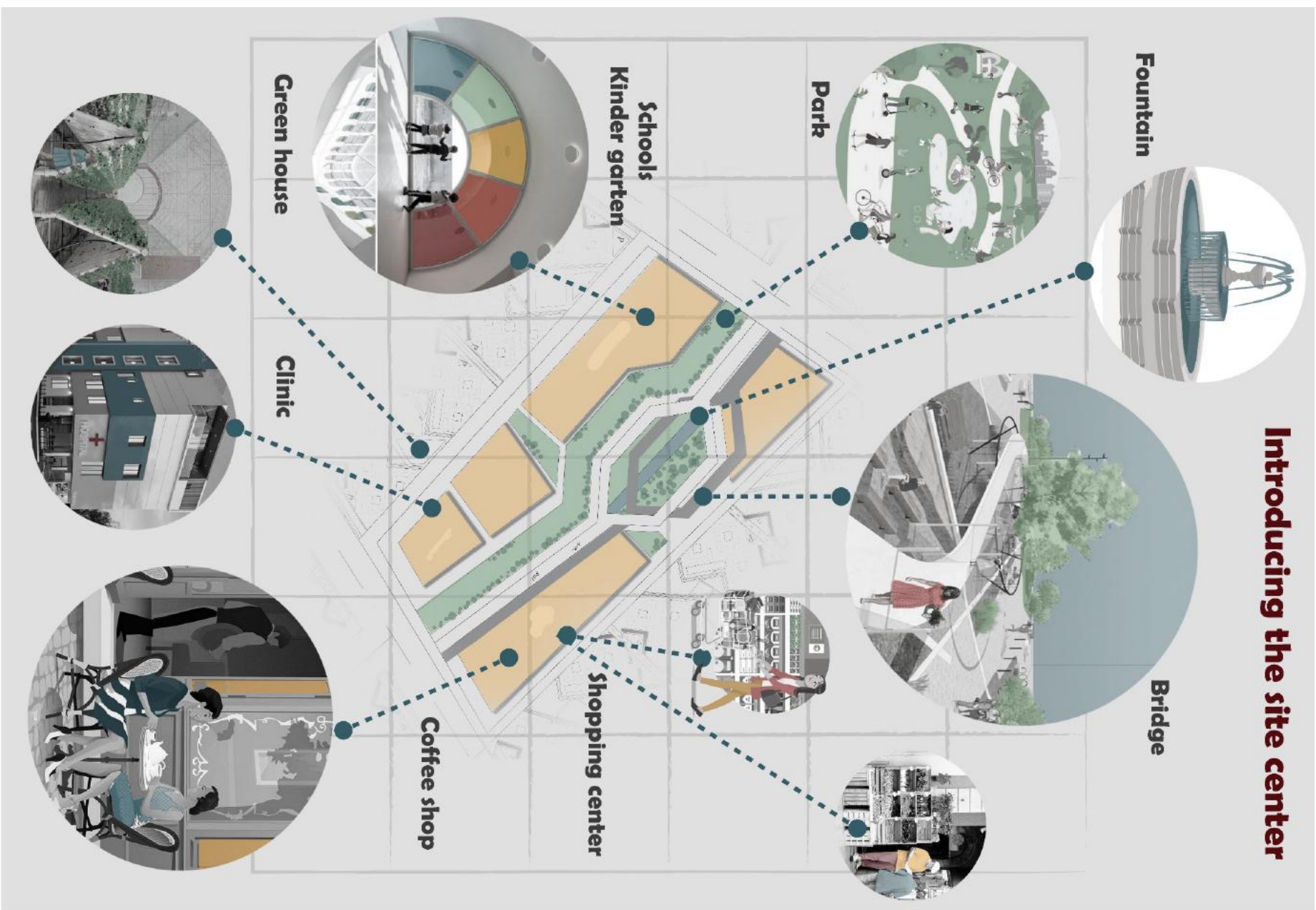



**بخش ششم :**  
**سخنرانی‌های جنبی تخصصی**

	April 4 Mon	April 6 Wed	April 7 Thu	April 11 Mon	April 13 Wed	April 18 Mon	April 19 Tue	April 20 Wed	April 24 Sun	April 25 Mon	April 27 Wed	May 4 Wed	May 8 Mon	May 11 Wed	May 16 Mon	May 18 Wed	May 23 Mon	May 25 Wed	May 30 Mon	Jun 1 Wed	Jun 6 Mon	Jun 8 Wed	Jun 13 Mon	Jun 15 Wed	Jun 20 Mon	
<b>Tehran Time + 2:30 GMT</b>	Workshop 16:00-20:00	Lecture 16:00-17:30	Workshop 16:00-20:00	L 16:00-20:00	Workshop 16:00-20:00	L 16:00-20:00	Workshop 16:00-20:00	Lecture 20:00-21:30	L 17:30-19:30	Finissage	L	E	C	T	U	R	E	S								
<b>Participants</b>	15	17	18	22	24	29	30	31	4		7	14	19	21	26	28	2	4	9	11	16	18	23	25	30	
Auböck Karasz																										
Seyyed Mohammad Beheshti																										
Monika Faber																										
Michael Hirschbichler																										
Christian Kühn																										
Andreas Nierhaus																										
Querkraft, Fabian Kahr																										
August Sarnitz																										
Hannes Stiefel																										

Fix  ostermontag  
Alternative 



سازمان نظام مهندسی ساختمان استان  
یزد با همکاری انجمن فرهنگی اتریش  
برگزار میکند:

## وبینار تخصصی

نمایشگاه شهر بی انتها: اتو واگنر

اتو واگنر  
شهر بی انتها  
Wagner  
Unlimited  
City

### — ARCHITECTURAL WEBINAR —



© Bild: Herbert Corn

عنوان وبینار: شهر بی انتها: اتو واگنر

Subject: Unlimited City: Otto Wagner

چهارشنبه هفدهم فروردین ۱۴۰۱، ساعت ۲۰ به وقت تهران، ۱۷:۳۰ به وقت وین

Wednesday, April 6, 2022, 20:00 Tehran, 17:30 Vienna

Lecturer: Dr. Andreas Nierhaus, Curator of Architecture at Wien Museum

سخنران: دکتر آندریاس نیرهاوس، کیوریتور معماری در موزه وین

Link: [online.okft.org/yazd](https://online.okft.org/yazd)



سازمان نظام مهندسی ساختمان  
استان یزد





شهر بی انتها: اتو واگنر  
 ارائه دهنده: آندریاس نیرهاوس  
 مدیر پنل: احسان نوری  
 مترجم: محمدحسین افشاری پور

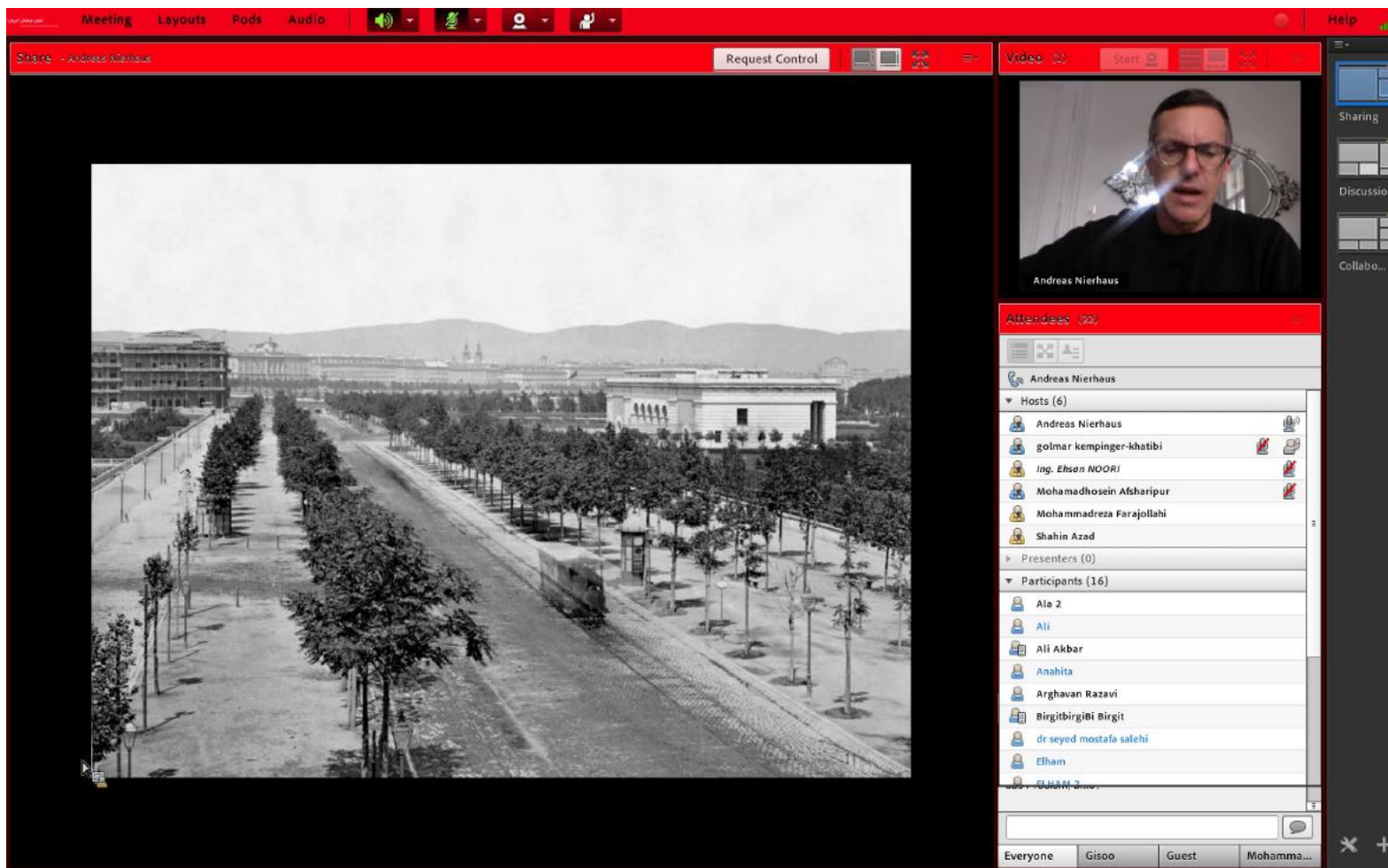

Name	date-created	date-end
abedi	2022-04-06 20:19:45	2022-04-06 20:25:26
aidakhodaverdi	2022-04-06 20:22:23	2022-04-06 20:38:00
Ala	2022-04-06 20:05:41	2022-04-06 20:38:00
Ali	2022-04-06 20:01:06	2022-04-06 20:37:55
Ali Akbar	2022-04-06 19:53:19	2022-04-06 20:38:00
Ali Eraee	2022-04-06 20:18:06	2022-04-06 20:38:02
Amir sharifi	2022-04-06 20:44:25	2022-04-06 20:44:48
amitis	2022-04-06 20:27:33	2022-04-06 20:36:24
Anahita	2022-04-06 19:55:21	2022-04-06 20:38:03
Andreas Nierhaus	2022-04-06 19:37:58	2022-04-06 20:37:56
Aref Lesan Sedgh	2022-04-06 21:08:53	2022-04-06 21:09:06
Arghavan Razavi	2022-04-06 20:02:37	2022-04-06 20:38:00
BirgitbirgiBi Birgit	2022-04-06 20:03:46	2022-04-06 20:38:00
dr seyed moistafa salehi	2022-04-06 20:37:15	2022-04-06 20:38:00
dr seyed mostafa salehi	2022-04-06 20:07:48	2022-04-06 20:32:55
Elham	2022-04-06 20:09:19	2022-04-06 20:38:00
Fariba Homauni	2022-04-06 20:33:22	2022-04-06 20:35:25
Farzane	2022-04-06 20:57:43	2022-04-06 20:58:35
farzane mazidi	2022-04-06 20:40:52	2022-04-06 20:41:39
Fatemeh mohammai	2022-04-06 20:22:16	2022-04-06 20:29:03
Firuz	2022-04-06 20:08:49	2022-04-06 20:37:25
golmar kempinger-khatibi	2022-04-06 19:53:28	2022-04-06 20:38:00
Hadi	2022-04-06 20:21:18	2022-04-06 20:28:10
Hadi salehi	2022-04-06 20:42:18	2022-04-06 20:43:17
Hiva	2022-04-06 19:55:53	2022-04-06 20:38:01
Iman Rasti	2022-04-06 19:51:06	2022-04-06 20:38:00
Issa	2022-04-06 19:55:50	2022-04-06 19:56:37
jamshid	2022-04-06 20:24:25	2022-04-06 20:24:42
khani morteza	2022-04-06 20:32:16	2022-04-06 20:33:50
khatibi	2022-04-06 20:07:31	2022-04-06 20:38:01
leila ali heidari	2022-04-06 21:14:35	2022-04-06 21:16:05
mahdiye	2022-04-06 20:22:55	2022-04-06 20:27:37
Mahla Fallah	2022-04-06 20:19:14	2022-04-06 20:38:00
maryam	2022-04-06 20:05:34	2022-04-06 20:22:00
masoud	2022-04-06 20:49:23	2022-04-06 20:50:24
Mb	2022-04-06 20:28:15	2022-04-06 20:32:39
mina	2022-04-06 20:28:04	2022-04-06 20:38:01
Mohamad hossein khojasteh poor	2022-04-06 20:23:25	2022-04-06 20:38:00
Mohamadhosein Afsharipur	2022-04-06 19:56:54	2022-04-06 20:38:00
mohsen abbasi harofteh	2022-04-06 20:58:09	2022-04-06 20:58:23
Negin zakavi	2022-04-06 20:39:54	2022-04-06 20:41:15
Parastoo Khodaverdi	2022-04-06 20:17:17	2022-04-06 20:38:00
Samaneh kashiolasli	2022-04-06 20:30:15	2022-04-06 20:33:50
Sara	2022-04-06 20:23:09	2022-04-06 20:31:23
shadi jafari	2022-04-06 20:22:57	2022-04-06 20:25:12
shahrad arad	2022-04-06 20:31:15	2022-04-06 20:32:24

## اعضای حاضر در سخنرانی آندریاس نیرهاوس

shirin yazdanpanah	2022-04-06 20:12:09	2022-04-06 20:38:10
shokoofeh mehrkish	2022-04-06 20:20:24	2022-04-06 20:47:10
Venus	2022-04-06 21:02:57	2022-04-06 21:04:22
zaboi	2022-04-06 20:29:44	2022-04-06 20:38:00
Zahra	2022-04-06 20:09:13	2022-04-06 20:36:57
ZAHRA KARIMI	2022-04-06 20:20:25	2022-04-06 20:34:36
Zahra khoshzaban	2022-04-06 20:32:32	2022-04-06 20:38:01
رحیمی	2022-04-06 20:53:58	2022-04-06 20:54:38
رضا فریدانی	2022-04-06 20:33:45	2022-04-06 20:40:08
شکوفه محمودی	2022-04-06 21:03:46	2022-04-06 21:09:10
مهدی قاضی نسب	2022-04-06 21:30:06	2022-04-06 21:31:03
میردهقان	2022-04-06 20:57:50	2022-04-06 20:58:31
نجمه نادری	2022-04-06 21:10:12	2022-04-06 21:13:16
Shahin Azad	2022-04-06 20:07:27	2022-04-06 20:38:00
Mohammadreza Farajollahi	2022-04-06 19:45:25	2022-04-06 20:38:00
Ing. Ehsan NOORI	2022-04-06 19:55:36	2022-04-06 20:38:00

# وبینار تخصصی

## نمایشگاه شهر بی انتها: اتو واگنر



# Architectural Webinar

انجمن فرهنگی اتریش  
AUSTRIAN CULTURAL FORUM TEHRAN

سازمان نظام مهندسی ساختمان  
استان یزد



سازمان نظام مهندسی ساختمان استان یزد با همکاری انجمن فرهنگی اتریش برگزار میکند:

## وبینار تخصصی

### نمایشگاه شهر بی انتها: اتو واگنر

اننوواگنر  
شهر بی انتها  
Wagner  
Unlimited  
City

### — ARCHITECTURAL WEBINAR —



© Photo: yezd.az

موضوع سخنرانی: اماکن حکایت دار

Subject: Storyed Grounds

چهارشنبه ۳۱ فروردین ۱۴۰۱، ساعت ۲۰ به وقت تهران  
Wednesday, April 20, 2022, 17:30 Vienna time

Lecturer: Dr. phil. Michael Hirschbichler MSc ETH Zurich, TU Delft, Goldsmiths - University of London, Aarhus University

سخنران: دکتر میثائل هیرشبیشر

Link: [online.okft.org/yazd](https://online.okft.org/yazd)

ZV Zentralvereinigung der Architekten Österreichs

انجمن فرهنگی اتریش  
AUSTRIAN CULTURAL FORUM TEHRAN

سازمان نظام مهندسی ساختمان  
استان یزد

City of Vienna



date-end	date-creat	principal-id	principal-name	اعضای حاضر در سخنرانی میثائل هیرشبیشر		
2022-04-20 21:00:54	2022-04-20 20:35:32		ali			
2022-04-20 20:19:03	2022-04-20 20:16:29		Abbas tashakori			
			Alex			
2022-04-20 20:53:17	2022-04-20 20:43:07		ferankenshtain			
2022-04-20 21:09:56	2022-04-20 19:58:29		Ali Akbar			
2022-04-20 20:25:46	2022-04-20 20:04:43		Bahar Bonyadi			
2022-04-20 21:11:44	2022-04-20 20:03:00		Dastjerdi			
2022-04-20 20:43:27	2022-04-20 20:42:08		dehghanpour	2022-04-20 18:26:59	2022-04-20 18:24:49	Naghmeh
			Delara	2022-04-20 20:10:26	2022-04-20 20:04:17	Nastaran
2022-04-20 21:07:23	2022-04-20 21:07:03		Bahadorani	2022-04-20 21:09:56	2022-04-20 20:06:45	Oloumi
2022-04-20 21:02:49	2022-04-20 20:44:03		dr hesani			reyhaneh
2022-04-20 21:04:30	2022-04-20 21:03:20		dr jafari	2022-04-20 21:09:54	2022-04-20 20:17:47	bababeik
2022-04-20 20:34:41	2022-04-20 20:24:53		dr jalili	2022-04-20 21:09:56	2022-04-20 20:51:11	reza sahimpour
2022-04-20 20:11:01	2022-04-20 20:06:12		Ehsan Raad	2022-04-20 20:49:52	2022-04-20 20:09:40	sahar sarkhosh
2022-04-20 20:06:13	2022-04-20 20:02:19		Em Schwarzwald	2022-04-20 21:09:56	2022-04-20 19:57:54	sali hllajan
2022-04-20 20:40:47	2022-04-20 20:40:27		farah	2022-04-20 22:52:07	2022-04-20 22:51:54	Sama
			fateme dehghani			SAMUEL
2022-04-20 20:42:54	2022-04-20 20:34:49		tafti	2022-04-20 22:57:45	2022-04-20 20:32:28	BABAYAN
2022-04-20 20:44:21	2022-04-20 20:34:09		forughi	2022-04-20 20:58:29	2022-04-20 20:05:48	Samy
2022-04-20 21:09:56	2022-04-20 20:23:11		gogo	2022-04-20 21:08:41	2022-04-20 20:50:25	sarkhosh
2022-04-20 20:59:33	2022-04-20 20:53:50		golnaz			
2022-04-20 21:06:10	2022-04-20 20:00:48		Hosseinian			
2022-04-20 21:09:56	2022-04-20 20:25:10		Iman Rasti			Univ-Prof David
2022-04-20 21:09:56	2022-04-20 20:47:56		iNaz-Hoseinian	2022-04-20 21:09:54	2022-04-20 18:37:09	J. Lieberman
			kempinger-	2022-04-20 18:44:50	2022-04-20 18:18:33	wolfgang thaler
2022-04-20 20:22:03	2022-04-20 20:02:50		khatibi gogo	2022-04-20 20:04:02	2022-04-20 20:02:24	mahshid
2022-04-20 21:09:56	2022-04-20 20:29:03		khatibi	2022-04-20 20:26:37	2022-04-20 20:26:04	hosein
2022-04-20 20:58:46	2022-04-20 20:27:44		m	2022-04-20 21:10:02	2022-04-20 20:28:11	سعید میری
2022-04-20 20:23:23	2022-04-20 20:20:44		m.st	2022-04-20 20:04:37	2022-04-20 20:04:02	محمد مهدی شایق
2022-04-20 21:09:56	2022-04-20 21:01:56		majed	2022-04-20 20:24:09	2022-04-20 20:18:34	fateme
2022-04-20 21:09:50	2022-04-20 20:41:32		Majed Sadiqa			
2022-04-20 21:17:57	2022-04-20 21:17:39		mansour			
2022-04-20 20:54:25	2022-04-20 20:50:26		max wanderer			
			Michael			Mohammadreza
2022-04-20 21:09:56	2022-04-20 19:49:55		Hirschbichler	2022-04-20 21:09:56	2022-04-20 : 3731145	Farajollahi
			Mohamadhosein	2022-04-20 21:09:56	2022-04-20 : 5859625	Shahin Sedighi
			Afsharipur	2022-04-20 21:09:56	2022-04-20 : 7692382	Ing. Ehsan NOORI
2022-04-20 21:09:56	2022-04-20 20:52:44		Mohammad Zare			
			mohammadamin			
2022-04-20 20:47:48	2022-04-20 20:45:07		selahbarzin			
2022-04-20 21:09:56	2022-04-20 20:13:49		Mostafa			
2022-04-20 20:27:15	2022-04-20 20:00:08		Mr.Amini			

# سخنرانی تخصصی نمایشگاه شهر بی انتها: اتو واگنر



## Architectural Lecture



سازمان نظام مهندسی ساختمان استان  
یزد با همکاری انجمن فرهنگی اتریش  
برگزار میکند:

سخنرانی تخصصی

نمایشگاه شهر بی انتها: اتو واگنر

اتو واگنر  
شهر بی انتها  
Wagner  
Unlimited  
City

### — ARCHITECTURAL LECTURE —

© Bild: www.fokus-architektur.org



موضوع سخنرانی: اتو واگنر: معمار و طراح شهری

Subject: Otto Wagner; urban designer and architect

یکشنبه ۴ اردیبهشت ۱۴۰۱، ساعت ۱۷ تا ۱۹ به وقت تهران، کتابخانه مرکزی یزد

Sunday, April 24, 2022, 17:00 Tehran Time, Yazd Central Library

Lecturer: Prof. Dr. Arch. August Sarnitz; Academy of Fine Arts Vienna

سخنران: پروفسور دکتر آگوست سارنیتز، آکادمی هنرهای زیبای وین









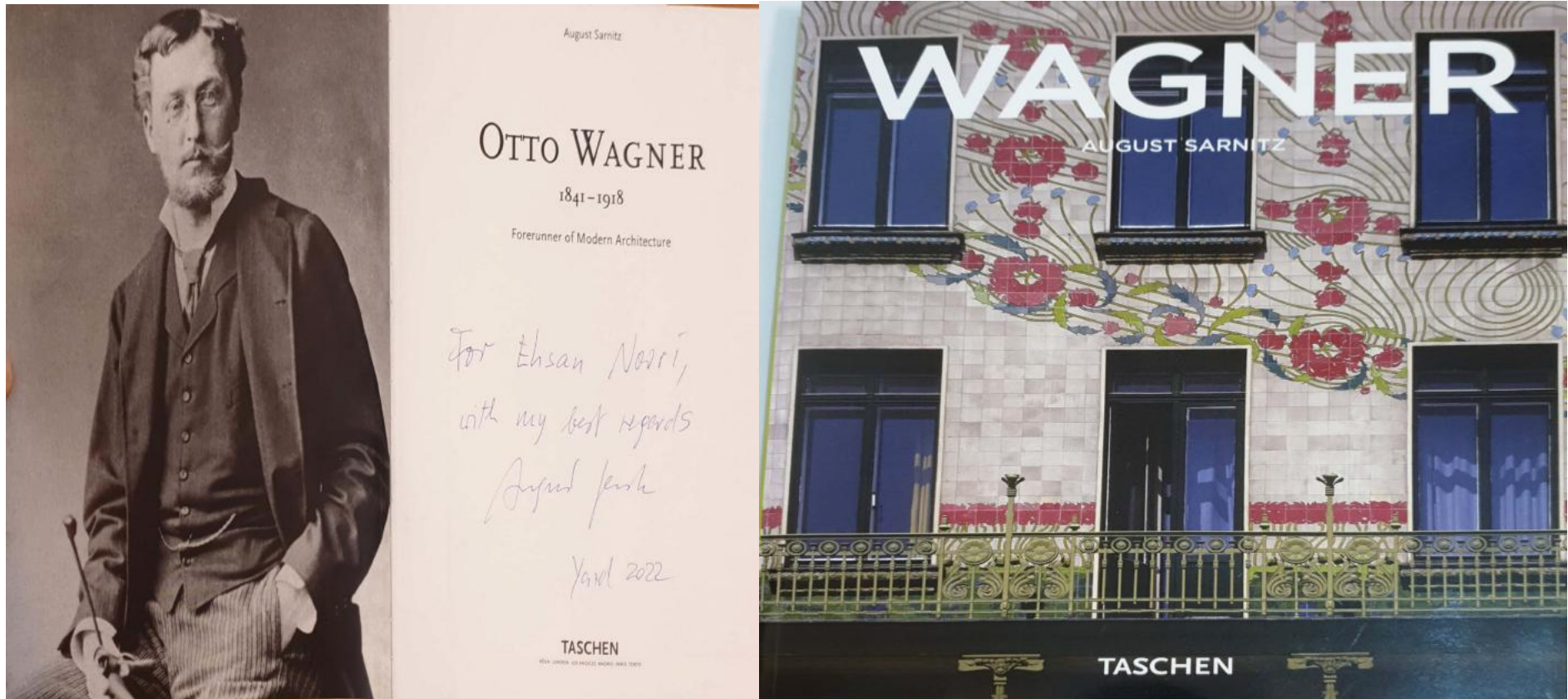



# وبینار تخصصی

## نمایشگاه شهر بی انتها: اتو واگنر



# Architectural Webinar





سازمان نظام مهندسی ساختمان استان  
بزرگوار همکاری انجمن فرهنگی اتریش  
برقرار میکند:

## وبینار تخصصی

### نمایشگاه شهر بی انتها: اتو واگنر

**انواگنر  
شهر بی انتها  
Wagner  
Unlimited  
City**

## — ARCHITECTURAL WEBINAR —



عنوان وبینار: غرفه اتریش در نمایشگاه بین المللی دبی (اکسیو) ۲۰۲۰

Subject: the Austrian Pavilion at EXPO dubai 2020

چهارشنبه ۷ اردیبهشت ۱۴۰۱، ساعت ۲۰ به وقت تهران  
Wednesday, April 27, 2022, 17:30 Vienna time

Lecturer: DI Fabian Kahr, Querkraft Institution  
سخنران: مهندس فابیان کار، موسسه معماری کورکرافت

Link: [online.okft.org/yazd](https://online.okft.org/yazd)







## اعضای حاضر در سخنرانی فابیان کار

date-end	date-creat	principal-ic	principal-name
2022-04-27 20:47:52	2022-04-27 19:40:35		Ali Akbar
2022-04-27 20:33:51	2022-04-27 20:20:40		Baran Asadi
2022-04-27 21:30:50	2022-04-27 20:00:32		Birgit
2022-04-27 20:22:09	2022-04-27 20:18:44		Dina Vahidi
2022-04-27 21:16:21	2022-04-27 20:16:31		Ebrahim Raha
2022-04-27 21:08:52	2022-04-27 21:07:17		fatemeh
2022-04-27 21:31:09	2022-04-27 20:17:12		iNaz-Hoseinian
2022-04-27 21:31:09	2022-04-27 20:03:35		Karimi
2022-04-27 21:31:10	2022-04-27 20:39:12		Mahyar Rahbari
2022-04-27 21:31:01	2022-04-27 20:01:00		Maria Ilinca
2022-04-27 20:15:39	2022-04-27 20:13:04		Maryam Fashami Mohamadhosein
2022-04-27 21:31:09	2022-04-27 20:13:32		Afsharipur
2022-04-27 21:25:09	2022-04-27 21:15:08		Mohammad
2022-04-27 20:09:23	2022-04-27 20:04:32		Mohanmadi
2022-04-27 21:16:39	2022-04-27 20:00:55		Niki Rasti
2022-04-27 21:06:54	2022-04-27 21:05:58		Parisa
2022-04-27 20:59:45	2022-04-27 20:38:40		Reyhane mohseni
2022-04-27 20:55:05	2022-04-27 19:39:52		sali hllajan
2022-04-27 21:31:12	2022-04-27 21:01:38		vahid
2022-04-27 20:21:54	2022-04-27 20:19:54		zaynab
2022-04-27 21:10:36	2022-04-27 20:25:48		رودابه کودایی Mohammadreza
2022-04-27 21:31:12	2022-04-2	3731145	Farajollahi
2022-04-27 20:10:12	2022-04-2	7692382	Ing. Ehsan NOORI
2022-04-27 21:30:58	2022-04-2	7780347	Fabian KAHR



سازمان نظام مهندسی ساختمان استان  
یزد با همکاری انجمن فرهنگی اتریش  
برگزار میکند:

وبینار تخصصی

نمایشگاه شهر بی انتها: اتو واگنر

اتو واگنر  
شهر بی انتها  
Wagner  
Unlimited  
City

## — ARCHITECTURAL WEBINAR —



© Photo: aac.com

عنوان وبینار: شخصیت «خردگرای» اتو واگنر

Subject: The "rationalism" character of Otto Wagner

چهارشنبه ۲۱ اردیبهشت ۱۴۰۱، ساعت ۲۰ به وقت تهران

Wednesday, May 11, 2022, 17:30 Vienna time

Lecturer: a.a. Univ. Prof. Dr. sc. techn. Christian Kühn, Dean of Academic Affairs, Faculty for Architecture and Planning TU Vienna & Univ. Dazent

سخنران: دکتر کریستیان کوئن، مدیر آموزش دانشکده معماری، دانشگاه صنعتی وین

Link: [online.okft.org/yazd](https://online.okft.org/yazd)

Z.V.  
Zentrvereinigung  
der Architektinnen Österreichs

انجمن فرهنگی اتریش  
AUSTRIAN CULTURAL FORUM TEHRAN

سازمان نظام مهندسی ساختمان  
استان یزد

City of  
Vienna

# وبینار تخصصی

## نمایشگاه شهر بی انتها: اتو واگنر



# Architectural Webinar



سازمان نظام مهندسی ساختمان استان  
بزرگ با همکاری انجمن فرهنگی اتریش  
برگزار میکند:

# وبینار تخصصی

## نمایشگاه شهر بی انتها: اتو واگنر

اتو واگنر  
شهر بی انتها  
Wagner  
Unlimited  
City

### — ARCHITECTURAL WEBINAR —



© Photo: www.abibild.ac.at

عنوان وبینار: حفاظت از میراث فرهنگی - حرکتی تحول آفرین

Subject: Cultural Heritage Protection - a transformative Practice

چهارشنبه ۲۸ اردیبهشت ۱۴۰۱، ساعت ۲۰ به وقت تهران  
Wednesday, May 18, 2022, 17:30 Vienna time

Lecturer: Univ.-Prof. Mag. Hannes Stiefel, Architect

سخنران: هانس اشتیفل، معمار و استاد دانشگاه

Link: [online.okft.org/yazd](https://online.okft.org/yazd)





اعضای حاضر در سخنرانی هانس اشتیفل

principal-name	principal-id	date-created	date-end
A H Salehi		2022-05-18 20:21:21	2022-05-18 20:25:01
Aisan Hosseinian		2022-05-18 20:11:04	2022-05-18 20:36:04
Alireza		2022-05-18 20:55:22	2022-05-18 20:57:28
Armaghan Aghili		2022-05-18 20:11:26	2022-05-18 20:24:58
christina ehrmann		2022-05-18 20:22:58	2022-05-18 21:39:38
christopher		2022-05-18 20:08:00	2022-05-18 20:19:07
DAVID LIEBERMAN		2022-05-18 19:56:22	2022-05-18 21:44:09
dr jalili		2022-05-18 20:25:08	2022-05-18 21:00:00
E. N.		2022-05-18 20:05:03	2022-05-18 20:39:50
elham abouei		2022-05-18 20:26:50	2022-05-18 20:28:12
Ester Meyer		2022-05-18 20:56:36	2022-05-18 21:44:10
Farahza		2022-05-18 20:45:29	2022-05-18 21:44:10
Farajollahi		2022-05-18 20:23:00	2022-05-18 20:35:48
Hamid		2022-05-18 19:36:52	2022-05-18 20:18:10
kathrin rosenfield		2022-05-18 20:58:04	2022-05-18 21:33:45
M.Ebrahimiyan		2022-05-18 21:36:56	2022-05-18 21:44:03
Magdalena Stainer		2022-05-18 20:24:24	2022-05-18 20:24:57
Mohamadhosein Afsharipur		2022-05-18 19:56:33	2022-05-18 21:46:15
p		2022-05-18 20:15:19	2022-05-18 20:41:18
Sahar		2022-05-18 21:15:41	2022-05-18 21:30:51
Sam		2022-05-18 20:09:22	2022-05-18 20:34:25
shahrzad arad		2022-05-18 20:01:03	2022-05-18 21:02:25
shida changizi		2022-05-18 20:08:44	2022-05-18 20:13:03
Takee		2022-05-18 20:00:24	2022-05-18 21:44:09
zeinab moradi		2022-05-18 20:03:40	2022-05-18 21:42:50
Shahin Azad	23361	2022-05-18 19:49:20	2022-05-18 21:44:09
Fr. Khatibi- Kempinger	5737480	2022-05-18 20:30:43	2022-05-18 21:43:54
Ing. Ehsan NOORI	7692382	2022-05-18 19:46:51	2022-05-18 20:40:47
Hr. STIEFEL	7850333	2022-05-18 19:58:39	2022-05-18 21:43:54

# وبینار تخصصی

## نمایشگاه شهر بی انتها: اتو واگنر



# Architectural Webinar



سازمان نظام مهندسی ساختمان استان یزد با همکاری انجمن فرهنگی اتریش برگزار میکند:

# وبینار تخصصی

## نمایشگاه شهر بی انتها: اتو واگنر

اتو واگنر  
شهر بی انتها  
Wagner  
Unlimited  
City

### — ARCHITECTURAL WEBINAR —



© Photo: foto.gnat

عنوان وبینار: بهره‌گیری اتو واگنر از عکس‌ها

Subject: Otto Wagner's use of photographs

چهارشنبه ۴ خرداد ۱۴۰۱، ساعت ۲۰ به وقت تهران

Wednesday, May 25, 2022, 17:30 Vienna time

Lecturer: Dr. Monika Faber, Director of Bonartes Photo Institute

سخنران: دکتر مونیکا فابر، مدیر موسسه عکس بونارتس

Link: [online.okft.org/yazd](https://online.okft.org/yazd)



اعضای حاضر در سخنرانی مونیکا فابر

principal-name	date-created	date-end
Ali Akbar	2022-05-25 19:23:23	2022-05-25 21:28:32
Ester Meyer	2022-05-25 20:02:10	2022-05-25 21:28:32
Faghihi	2022-05-25 20:08:12	2022-05-25 20:13:26
Gregor Janiszk	2022-05-25 20:49:47	2022-05-25 20:50:37
h	2022-05-25 18:41:20	2022-05-25 20:28:42
Habibi, Dr. Asadollah	2022-05-25 20:32:48	2022-05-25 21:28:12
Iman	2022-05-25 19:51:31	2022-05-25 21:28:06
iNaz-Hoseinian	2022-05-25 20:21:55	2022-05-25 20:42:06
Karimi	2022-05-25 20:00:42	2022-05-25 21:27:57
Kathrin Rosenfield	2022-05-25 20:07:14	2022-05-25 21:27:08
Kaveh Nadernasab	2022-05-25 19:38:43	2022-05-25 21:27:23
khatibi	2022-05-25 21:06:38	2022-05-25 21:28:32
Leila Madanchi	2022-05-25 20:16:38	2022-05-25 21:28:32
Leili Hajavi	2022-05-25 19:37:46	2022-05-25 21:28:34
Mana Nezami	2022-05-25 20:24:24	2022-05-25 21:28:32
MASOUD	2022-05-25 19:19:20	2022-05-25 19:21:45
Milad Kohan	2022-05-25 19:55:22	2022-05-25 21:26:02
Mohamadhosein Afsharipur	2022-05-25 19:56:03	2022-05-25 21:28:32
N	2022-05-25 19:59:26	2022-05-25 21:28:32
Niki Rasti	2022-05-25 19:44:42	2022-05-25 19:52:29
Rosa Khalili	2022-05-25 19:43:26	2022-05-25 19:57:54
sali hllajan	2022-05-25 19:36:52	2022-05-25 21:28:32
Takee	2022-05-25 19:55:17	2022-05-25 21:28:32
WErner	2022-05-25 20:53:50	2022-05-25 21:21:05
Werner Koch	2022-05-25 20:38:02	2022-05-25 20:45:15
Yasmin	2022-05-25 20:10:45	2022-05-25 20:13:50
نیما مریوانی	2022-05-25 20:18:30	2022-05-25 21:28:32
Mohammadreza Farajollahi	2022-05-25 19:58:35	2022-05-25 21:28:32
Ing. Ehsan NOORI	2022-05-25 19:56:08	2022-05-25 21:28:32
Fr. Faber	2022-05-25 18:19:00	2022-05-25 21:28:22



**بخش هفتم:**  
**مراسم اختتامیه**



## دعوت نامه

جناب آقای / سرکار خانم ....

بدینوسیله از شما دعوت می گردد در مراسم اختتامیه رویداد علمی- تخصصی - فرهنگی اتو واگنر که با همکاری سازمان نظام مهندسی ساختمان استان یزد و انجمن فرهنگی اتریش در ایران، شامل ۳ نمایشگاه از آثار معمار و شهرساز شهیر اتریشی اتو واگنر (۱۹۱۸-۱۸۴۱) و معماران پیرو مکتب وی، در دوران مدرنیسم، به همراه کارگاه علمی-کاربردی یزد:چالش ها-راهکارها طی دو ماه گذشته برگزار گردید، شرکت فرمایید.

زمان: دوشنبه ۱۴۰۱/۰۲/۰۵ ساعت ۱۷.

مکان: یزد، خیابان سیدگل سرخ، روبروی پمپ بنزین، داخل بازارچه ابوالمعالی، خانه مهندس.

مجتبی فرهمند  
ریاست سازمان



سازمان نظام مهندسی ساختمان  
استان یزد



انجمن فرهنگی اتریش  
AUSTRIAN CULTURAL FORUM TEHRAN

WIEN MUSEUM



اوتو واگنر  
Architecture and Construction  
Magazine



ZV  
Zentralvereinigung  
der Architektinnen Österreichs



Austrian  
Embassy  
Tehran



City of  
Vienna

# اوتو واگنر شهر بی انتها Wagner Unlimited City مراسم اختتامیه

نمایشگاه

«شهر بی انتها:

اتو واگنر (۱۹۱۸-۱۸۴۱)»

کیوریتور: آندریاس نیرهاوس و گلرمینا خطیبی

یا مجوز برگزاری از اداره یکل فرهنگ و ارشاد اسلامی به شماره ی ۱۴۰۰/۱۱/۲۹ مورخ ۱۴۰۰/۱۰/۲۹  
و مجوز برگزاری از ستاد کرونا به شماره ی ۱۴۰۰/۲۹۲۸۷ مورخ ۱۴۰۰/۱۱/۲۷



Number:01/2155  
Date: April 21, 2022

**LETTER OF  
COMMENDATION**

Yazd Construction Engineering Organization  
in collaboration with  
the Austrian Cultural Association in Iran

Dear Madam DI. Maria. Aubock

Hereby contributes to your efforts to "Yazd Workshop: Challenges  
-Solutions" From April 4th, 2022 to April 25th, 2022 in the position  
of SUPERVISOR with the following topics, We are very grateful  
and thankful

- 1-Designing a residential building in a new context with the approach of saving techniques of common energy in the past architecture
- 2-Reconstruction and restoration of an old house with the needs of a modern family in the historical context
- 3-Designing and presenting a model for preserving and reviving gardens in the city
- 4-Designing an urban block and the model of a residential unit, observing the indicators of Iranian-Islamic architecture, for the design of the National Housing Movement

**Mojtaba Farahmand**  
Head of the  
Yazd construction Engineering Organization



Number:01/2155  
Date:April 21, 2022

**LETTER OF  
COMMENDATION**

Yazd Construction Engineering Organization  
in collaboration with  
the Austrian Cultural Association in Iran

Dear Sir DI.Janos Karasz

Hereby contributes to your efforts to "Yazd Workshop: Challenges  
-Solutions" From April 4th, 2022 to April 25th, 2022 in the position  
of SUPERVISOR with the following topics, We are very grateful  
and thankful

- 1-Designing a residential building in a new context with the approach of saving techniques of common energy in the past architecture
- 2-Reconstruction and restoration of an old house with the needs of a modern family in the historical context
- 3-Designing and presenting a model for preserving and reviving gardens in the city
- 4-Designing an urban block and the model of a residential unit, observing the indicators of Iranian-Islamic architecture, for the design of the National Housing Movement

**Mojtaba Farahmand**  
Head of the  
Yazd construction Engineering Organization





Number:01/2155  
Date: April 21, 2022

**LETTER OF  
COMMENDATION**

Yazd Construction Engineering Organization  
in collaboration with  
the Austrian Cultural Association in Iran

Dear Sir Univ.-prof.Mag. Hannes Stiefel  
Hereby contributes to your efforts to "Yazd Workshop: Challenges  
-Solutions" From April 4th, 2022 to April 25th, 2022 in the position  
of SUPERVISOR with the following topics, We are very grateful  
and thankful

- 1-Designing a residential building in a new context with the approach of saving techniques of common energy in the past architecture
- 2-Reconstruction and restoration of an old house with the needs of a modern family in the historical context
- 3-Designing and presenting a model for preserving and reviving gardens in the city
- 4-Designing an urban block and the model of a residential unit, observing the indicators of Iranian-Islamic architecture, for the design of the National Housing Movement

**Mojtaba Farahmand**  
Head of the  
Yazd construction Engineering Organization



Number:01/2155  
Date: April 21, 2022

**LETTER OF  
COMMENDATION**

Yazd Construction Engineering Organization  
in collaboration with  
the Austrian Cultural Association in Iran

Dear Sir Andreas Nierhaus  
Hereby contributes to your efforts to hold exhibitions in the "Unlimited  
City: Otto Wagner (1841-1918)" and "An Architect as Media strategist"  
and "Otto Wagner and the Photography" and "Gabriel Guevrekian and  
Viennese Modernism" From February 24th, 2022 to April 25th, 2022 in  
the position of Curator, We are very grateful and thankful

**Mojtaba Farahmand**  
Head of the  
Yazd construction Engineering Organization



Number:01/2155  
Date: April 21, 2022

**LETTER OF  
COMMENDATION**

Yazd Construction Engineering Organization  
in collaboration with  
the Austrian Cultural Association in Iran

Dear Sir Dr Nariman Farahza

Hereby contributes to your efforts to "Yazd Workshop: Challenges -Solutions" From April 4th, 2022 to April 25th, 2022 in the position of SUPERVISOR with the following topics, We are very grateful and thankful

- 1-Designing a residential building in a new context with the approach of saving techniques of common energy in the past architecture
- 2-Reconstruction and restoration of an old house with the needs of a modern family in the historical context
- 3-Designing and presenting a model for preserving and reviving gardens in the city
- 4-Designing an urban block and the model of a residential unit, observing the indicators of Iranian-Islamic architecture, for the design of the National Housing Movement

**Mojtaba Farahmand**  
Head of the  
Yazd construction Engineering Organization



Number:01/2155  
Date: April 21, 2022

**LETTER OF  
COMMENDATION**

Yazd Construction Engineering Organization  
in collaboration with  
the Austrian Cultural Association in Iran

Dear Sir Dr.Mehdi Montazerolhojah

Hereby contributes to your efforts to "Yazd Workshop: Challenges -Solutions" From April 4th, 2022 to April 25th, 2022 in the position of SUPERVISOR with the following topics, We are very grateful and thankful

- 1-Designing a residential building in a new context with the approach of saving techniques of common energy in the past architecture
- 2-Reconstruction and restoration of an old house with the needs of a modern family in the historical context
- 3-Designing and presenting a model for preserving and reviving gardens in the city
- 4-Designing an urban block and the model of a residential unit, observing the indicators of Iranian-Islamic architecture, for the design of the National Housing Movement

**Mojtaba Farahmand**  
Head of the  
Yazd construction Engineering Organization



Number:01/2155  
Date: April 21, 2022

**LETTER OF  
COMMENDATION**

Yazd Construction Engineering Organization  
in collaboration with  
the Austrian Cultural Association in Iran

Dear Madam Msc. Najme Naderi  
Hereby contributes to your efforts to "Yazd Workshop: Challenges -Solutions" From April 4th, 2022 to April 25th, 2022 in the position of SUPERVISOR with the following topics, We are very grateful and thankful

- 1-Designing a residential building in a new context with the approach of saving techniques of common energy in the past architecture
- 2-Reconstruction and restoration of an old house with the needs of a modern family in the historical context
- 3-Designing and presenting a model for preserving and reviving gardens in the city
- 4-Designing an urban block and the model of a residential unit, observing the indicators of Iranian-Islamic architecture, for the design of the National Housing Movement

**Mojtaba Farahmand**  
Head of the  
Yazd construction Engineering Organization



Number:01/2155  
Date: April 21, 2022

**CERTIFICATE**

Workshop's name  
Yazd: Challenges – Solutions

Organizer  
Yazd Construction Engineering Organization  
in collaboration with  
the Austrian Cultural Association in Iran

It is hereby certified that Mr. Mohammadhosein Afsharipour National Code:2980581356 On April 4, 7, 13, and 19, 2022, he participated in the educational panels of the Yazd Workshop: Challenges—Solutions, with the following topics, for a total of 14 hours

- 1-Designing a residential building in a new context with the approach of saving techniques of common energy in the past architecture
- 2-Reconstruction and restoration of an old house with the needs of a modern family in the historical context
- 3-Designing and presenting a model for preserving and reviving gardens in the city
- 4-Designing an urban block and the model of a residential unit, observing the indicators of Iranian-Islamic architecture, for the design of the National Housing Movement

**Mojtaba Farahmand**  
Head of the  
Yazd construction Engineering Organization





Number:01/2155  
Date: April 21, 2022

**LETTER OF  
COMMENDATION**

Yazd Construction Engineering Organization  
in collaboration with  
the Austrian Cultural Association in Iran

Dear Sir Ehsan Noori  
Hereby contributes to your efforts to hold exhibitions in the "Unlimited City: Otto Wagner (1841-1918)" and "An Architect as Media strategist" and "Otto Wagner and the Photography" and "Gabriel Guevrekian and Viennese Modernism" and "Yazd Workshop: Challenges - Solutions" From February 24th, 2022 to April 25th, 2022 in the position of Administration Manager, We are very grateful and thankful

**Mojtaba Farahmand**  
Head of the  
Yazd construction Engineering Organization



Number:01/2155  
Date: April 21, 2022

**LETTER OF  
COMMENDATION**

Yazd Construction Engineering Organization  
in collaboration with  
the Austrian Cultural Association in Iran

Dear Madam Ainaz Hoseinian  
Hereby contributes to your efforts to hold exhibitions in the "Unlimited City: Otto Wagner (1841-1918)" and "An Architect as Media strategist" and "Otto Wagner and the Photography" and "Gabriel Guevrekian and Viennese Modernism" and "Yazd Workshop: Challenges - Solutions" From February 24th, 2022 to April 25th, 2022 in the position of Executive team manager, We are very grateful and thankful

**Mojtaba Farahmand**  
Head of the  
Yazd construction Engineering Organization



Number:01/2155  
Date: April 21, 2022

**LETTER OF  
COMMENDATION**

Yazd Construction Engineering Organization  
in collaboration with  
the Austrian Cultural Association in Iran

Dear Sir Amirmohammad Sharifi Yazdi

Hereby contributes to your efforts to hold exhibitions in the "Unlimited City: Otto Wagner (1841-1918)" and "An Architect as Media strategist" and "Otto Wagner and the Photography" and "Gabriel Guevrekian and Viennese Modernism" From February 24th, 2022 to April 25th, 2022 in the position of Assistant Executive Team Manager, We are very grateful and thankful

**Mojtaba Farahmand**  
Head of the  
Yazd construction Engineering Organization



Number:01/2155  
Date: April 21, 2022

**LETTER OF  
COMMENDATION**

Yazd Construction Engineering Organization  
in collaboration with  
the Austrian Cultural Association in Iran

Dear Sir Amirreza Ahmadmiri

Hereby contributes to your efforts to hold exhibitions in the "Unlimited City: Otto Wagner (1841-1918)" and "An Architect as Media strategist" and "Otto Wagner and the Photography" and "Gabriel Guevrekian and Viennese Modernism" and "Yazd Workshop: Challenges - Solutions" From February 24th, 2022 to April 25th, 2022 in the position of Executive team member, We are very grateful and thankful

**Mojtaba Farahmand**  
Head of the  
Yazd construction Engineering Organization



Number:01/2155  
Date: April 21, 2022

**LETTER OF  
COMMENDATION**

Yazd Construction Engineering Organization  
in collaboration with  
the Austrian Cultural Association in Iran

Dear Madam Golmar Mina Khatibi  
Hereby contributes to your efforts to hold exhibitions in the "Unlimited City: Otto Wagner (1841-1918)" and "An Architect as Media strategist" and "Otto Wagner and the Photography" and "Gabriel Guevrekian and Viennese Modernism" and "Yazd Workshop: Challenges - Solutions" From February 24th, 2022 to April 25th, 2022 in the position of Curator, We are very grateful and thankful

**Mojtaba Farahmand**  
Head of the  
Yazd construction Engineering Organization



Number:01/2155  
Date: April 21, 2022

**LETTER OF  
COMMENDATION**

Yazd Construction Engineering Organization  
in collaboration with  
the Austrian Cultural Association in Iran

Dear Sir Mohammadreza Farajollahi  
Hereby contributes to your efforts to hold exhibitions in the "Unlimited City: Otto Wagner (1841-1918)" and "An Architect as Media strategist" and "Otto Wagner and the Photography" and "Gabriel Guevrekian and Viennese Modernism" and "Yazd Workshop: Challenges - Solutions" From February 24th, 2022 to April 25th, 2022 in the position of Project Manager, We are very grateful and thankful

**Mojtaba Farahmand**  
Head of the  
Yazd construction Engineering Organization





Number:01/2155  
Date:April 21, 2022

**LETTER OF  
COMMENDATION**

Yazd Construcion Engineering Orqanization  
in collaboration with  
the Auſtrian Cultural Association in Iran

Dear Madam Tara Kavandi

Hereby contributes to your efforts to hold exhibitions in the "Unlimited City: Otto Wagner (1841-1918)" and "An Architect as Media strategiſt" and "Otto Wagner and the Photography" and "Gabriel Guevrekian and Viennese Modernism" and "Yazd Workshop: Challenges - Solutions" From February 24th, 2022 to April 25th, 2022 in the position of Representative of the Auſtrian Cultural Association, We are very grateful and thankful

**Mojtaba Farahmand**  
Head of the  
Yazd construction Engineering Organization



Number:01/2155  
Date: April 21, 2022

**LETTER OF  
COMMENDATION**

Yazd Construcion Engineering Orqanization  
in collaboration with  
the Auſtrian Cultural Association in Iran

Dear Sir Seyed Ali Nekonazar Azad

Hereby contributes to your efforts to hold exhibitions in the "Unlimited City: Otto Wagner (1841-1918)" and "An Architect as Media strategiſt" and "Otto Wagner and the Photography" and "Gabriel Guevrekian and Viennese Modernism" and "Yazd Workshop: Challenges - Solutions" From February 24th, 2022 to April 25th, 2022 in the position of Representative of the Auſtrian Cultural Association, We are very grateful and thankful

**Mojtaba Farahmand**  
Head of the  
Yazd construction Engineering Organization



Number:01/2155

Date: April 21, 2022

**LETTER OF  
COMMENDATION**

Yazd Consturcion Engineering Orqanization  
in collaboration with  
the Auſtrian Cultural Association in Iran

Dear Madam Maryam Fashami

Hereby contributes to your efforts to hold exhibitions in the "Unlimited City: Otto Wagner (1841-1918)" and "An Architect as Media ſtrategiſt" and "Otto Wagner and the Photography" and "Gabriel Guevrekian and Viennese Modernism" From February 24th, 2022 to April 25th, 2022 in the position of Representative of the Auſtrian Cultural Association, We are very grateful and thankful

**Mojtaba Farahmand**  
Head of the  
Yazd conſtruction Engineering Organization



Number:01/2155  
Date: April 21, 2022

**LETTER OF  
COMMENDATION**

Yazd Construction Engineering Organization  
in collaboration with  
the Austrian Cultural Association in Iran

Dear Sir Alireza Sadat Akhavi

Hereby contributes to your efforts to hold exhibitions in the "Unlimited City: Otto Wagner (1841-1918)" and "An Architect as Media strategist" and "Otto Wagner and the Photography" and "Gabriel Guevrekian and Viennese Modernism" From February 24th, 2022 to April 25th, 2022 in the position of Executive team member, We are very grateful and thankful

**Mojtaba Farahmand**  
Head of the  
Yazd construction Engineering Organization



Number:01/2155  
Date: April 21, 2022

**LETTER OF  
COMMENDATION**

Yazd Construction Engineering Organization  
in collaboration with  
the Austrian Cultural Association in Iran

Dear Madam Sahar Sanaati

Hereby contributes to your efforts to hold exhibitions in the "Unlimited City: Otto Wagner (1841-1918)" and "An Architect as Media strategist" and "Otto Wagner and the Photography" and "Gabriel Guevrekian and Viennese Modernism" From February 24th, 2022 to April 25th, 2022 in the position of Executive team member, We are very grateful and thankful

**Mojtaba Farahmand**  
Head of the  
Yazd construction Engineering Organization





Number:01/2155  
Date:April 21, 2022

**LETTER OF  
COMMENDATION**

Yazd Construction Engineering Organization  
in collaboration with  
the Austrian Cultural Association in Iran

Dear Madam Shirin Yazdan panah  
Hereby contributes to your efforts to hold exhibitions in the "Unlimited City: Otto Wagner (1841-1918)" and "An Architect as Media strategist" and "Otto Wagner and the Photography" and "Gabriel Guevrekian and Viennese Modernism" From February 24th, 2022 to April 25th, 2022 in the position of Executive team member, We are very grateful and thankful

**Mojtaba Farahmand**  
Head of the  
Yazd construction Engineering Organization



Number:01/2155  
Date: April 21, 2022

**LETTER OF  
COMMENDATION**

Yazd Construction Engineering Organization  
in collaboration with  
the Austrian Cultural Association in Iran

Dear Madam Solale Hatami  
Hereby contributes to your efforts to hold exhibitions in the "Unlimited City: Otto Wagner (1841-1918)" and "An Architect as Media strategist" and "Otto Wagner and the Photography" and "Gabriel Guevrekian and Viennese Modernism" From February 24th, 2022 to April 25th, 2022 in the position of Executive team member, We are very grateful and thankful

**Mojtaba Farahmand**  
Head of the  
Yazd construction Engineering Organization



Number:01/2155  
Date: April 21, 2022

**LETTER OF  
COMMENDATION**

Yazd Construction Engineering Organization  
in collaboration with  
the Austrian Cultural Association in Iran

Dear Madam Saghar Eshramianpour  
Hereby contributes to your efforts to hold exhibitions in the "Unlimited City: Otto Wagner (1841-1918)" and "An Architect as Media Strategist" and "Otto Wagner and the Photography" and "Gabriel Guevrekian and Viennese Modernism" From February 24th, 2022 to April 25th, 2022 in the position of Executive team member, We are very grateful and thankful

**Mojtaba Farahmand**  
Head of the  
Yazd construction Engineering Organization



Number:01/2155  
Date: April 21, 2022

**LETTER OF  
COMMENDATION**

Yazd Construction Engineering Organization  
in collaboration with  
the Austrian Cultural Association in Iran

Dear Madam Mehrnaz Baradaranfar  
Hereby contributes to your efforts to hold exhibitions in the "Unlimited City: Otto Wagner (1841-1918)" and "An Architect as Media Strategist" and "Otto Wagner and the Photography" and "Gabriel Guevrekian and Viennese Modernism" From February 24th, 2022 to April 25th, 2022 in the position of Executive team member, We are very grateful and thankful

**Mojtaba Farahmand**  
Head of the  
Yazd construction Engineering Organization



Number:01/2155  
Date: April 21, 2022

**LETTER OF  
COMMENDATION**

Yazd Construction Engineering Organization  
in collaboration with  
the Austrian Cultural Association in Iran

Dear Madam Zahra Khoshzaban  
Hereby contributes to your efforts to hold exhibitions in the "Unlimited City: Otto Wagner (1841-1918)" and "An Architect as Media strategist" and "Otto Wagner and the Photography" and "Gabriel Guevrekian and Viennese Modernism" From February 24th, 2022 to April 25th, 2022 in the position of Executive team member, We are very grateful and thankful

**Mojtaba Farahmand**  
Head of the  
Yazd construction Engineering Organization



Number:01/2155  
Date: April 21, 2022

**LETTER OF  
COMMENDATION**

Yazd Construction Engineering Organization  
in collaboration with  
the Austrian Cultural Association in Iran

Dear Madam Hanie Amirian  
Hereby contributes to your efforts to hold exhibitions in the "Unlimited City: Otto Wagner (1841-1918)" and "An Architect as Media strategist" and "Otto Wagner and the Photography" and "Gabriel Guevrekian and Viennese Modernism" From February 24th, 2022 to April 25th, 2022 in the position of Executive team member, We are very grateful and thankful

**Mojtaba Farahmand**  
Head of the  
Yazd construction Engineering Organization



عوامل اجرایی نمایشگاه و ورکشاپ

## لیست عوامل اجرایی نمایشگاه و ورکشاپ

ورکشاپ	نمایشگاه	نام خانوادگی	نام	
ورکشاپ	نمایشگاه	خطیبی	گلر مینا	۱
ورکشاپ	نمایشگاه	فرج اللهی	محمد رضا	۲
ورکشاپ	نمایشگاه	کاوندی	تارا	۳
ورکشاپ	نمایشگاه	نکو نظر آزاد	سید علی	۴
	نمایشگاه	نیرهاوس	اندریاس	۵
	نمایشگاه	فشمی	مریم	۶
ورکشاپ	نمایشگاه	نوری	احسان	۷
ورکشاپ	نمایشگاه	حسینیان	آیناز	۸
	نمایشگاه	شریفی	امیر محمد	۹
ورکشاپ	نمایشگاه	احمد میری	امیر رضا	۱۰
	نمایشگاه	سادات اخوی	علیرضا	۱۱
	نمایشگاه	یزدان پناه	شیرین	۱۲
	نمایشگاه	صنعتی	سحر	۱۳
	نمایشگاه	حاتمی	سلاله	۱۴
	نمایشگاه	احرامیان پور	ساغر	۱۵
	نمایشگاه	خوشزبان	زهرا	۱۶
	نمایشگاه	موسوی	آرش	۱۷
	نمایشگاه	امیریان	حانیه	۱۸
	نمایشگاه	برادران فر	مهرناز	۱۹
	نمایشگاه	فلاح	مهلا	۲۰

## اعضای تیم‌های ورکشاپ

لیست شرکت کنندگان ورکشاپ					
ردیف	نام و نام خانوادگی	کدملی			
۱	شکوفه مهرکیش	۴۴۲۰۲۱۲۶۴۰	۲۴	مطهره حاتمی مجومرد	۴۴۲۰۸۸۴۹۳۲
۲	سالاله حاتمی	۴۴۲۰۹۰۹۴۵۵	۲۵	سمیرا عابدی	۴۴۳۳۳۷۵۳۶۵
۳	امیرمحمدشریفی یزدی	۴۴۲۰۹۰۰۴۴۱	۲۶	مهرناز برادران فر	۴۴۲۰۸۹۶۲۰۵
۴	فریبا همایونی	۴۴۲۰۲۷۸۸۵۹	۲۷	فاطمه محمدی	۰۱۸۵۱۲۸۲
۵	سمانه کاشی الاصلی	۴۴۲۰۱۰۲۹۱۸	۲۸	امیرعلی دهقان بنادکی	۴۴۲۰۹۲۵۲۳۱
۶	دل آرا بهادرانی	۱۲۷۳۴۳۳۲۷۲	۲۹	بهناز مسرت	۴۴۲۰۲۱۴۶۰۰
۷	سارا علی دوست	۴۴۲۰۷۳۲۳۸۵	۳۰	سمیرا سادات طباطبایی	۴۴۳۲۵۱۲۶۷۹
۸	فرزانه مزیدی	۴۴۲۰۳۴۷۶۷۸	۳۱	سمیه منتظری	۴۴۳۲۷۳۸۰۹۱
۹	احسان اکبری	۱۲۷۳۳۳۲۰۸۸	۳۲	سمانه مهدی پور	۴۴۳۳۴۱۱۰۳۵
۱۰	مهدیه اسلمی	۴۴۲۰۹۴۷۷۱۳	۳۳	شکوفه محمودی	۵۵۲۰۰۱۱۴۴۳
۱۱	مهدی رضایی	۴۴۳۳۴۵۹۶۰۷	۳۴	فاطمه السادات پورحسینی نژاد	۴۴۲۰۹۳۰۸۸۸
۱۲	جواد معتمدزاده	۴۴۳۲۴۷۵۱۵۳	۳۵	زهرا دهقان	۴۴۲۰۸۴۱۰۸۷
۱۳	رضا شمگانی	۱۰۸۰۵۱۴۸۶۴	۳۶	سمیه السادات میردهقان	۴۴۳۳۶۱۱۹۵۶
۱۴	فاطمه سادات کاظمی نسب	۴۴۲۰۹۰۷۴۷۹	۳۷	مهدی قاضی نسب	۴۴۶۹۶۷۱۰۵۳
۱۵	زهرا کریمی	۴۴۲۰۹۸۷۹۲۸	۳۸	آیناز حسینیان	۰۰۱۶۴۹۴۷۱۷ح
۱۶	نسترن حمیدی فر	۴۴۲۰۶۷۵۴۰۳	۳۹	سید 'دی صالحی	۴۴۳۳۴۱۰۷۹۹
۱۷	عفت دهقان طرزجانی	۴۴۳۰۷۳۳۰۷۴	۴۰	عارف لسان صدق	۴۴۲۰۸۸۲۳۸۷
۱۸	محمد صادق شریفیان	۱۲۷۲۸۳۰۰۲۰	۴۱	فاطمه صالحی راد	۴۴۲۱۰۰۱۲۰۱
۱۹	محمدحسین خجسته پور	۴۴۸۰۱۵۲۱۱۳	۴۲	حامد چاووش	۴۴۲۰۱۵۷۸۹۵
۲۰	رقیه السادات جداری	۴۴۳۳۵۵۸۶۲۱	۴۳	حانیه دهقان	۴۴۲۰۹۴۶۱۹۹
۲۱	زهرا سادات موسویان	۱۲۸۹۷۴۶۶۷۲	۴۴	سحر صنعتی	۴۴۲۰۹۴۱۲۳۵
۲۲	سحر سرخوش	۴۴۳۳۵۸۲۹۸۰	۴۵	محمد بابایی زارچ	۴۴۳۳۳۱۵۲۶۱
۲۳	محمد نوری	۳۲۲۰۶۹۹۴۷	۴۶	فاطمه میرزایی پور	۴۴۲۰۷۳۳۶۰۸

















## **بخش هشتم:** **هیئت تجاری اتریش**

Austrian Business Delegation 14.-16. May 2022 in Yazd											
Nr.	Company/ Representative of Austrian Company	Arrede	position	first name	surname	Email	Website	Phone	Mobile	Activities	فعالیت
<b>Institutionen</b>											
1	Austrian Embassy	Mr.	Ambassador	Wolf-Dietrich	Heim	teheran-ob@bmeia.gv.at	www.bmeia.gv.at/teheran	(+98-21) 22 75 00 40	(+98-912) 120 14 94	Austrian Embassy	سفارت اتریش
2	Austrian Embassy, Commercial Section	Mr.	Commercial Counselor	Christoph	Grabmayr	tehran@advantageaustria.org	www.advantageaustria.org/ir	(+98-21) 22 05 18 20	(+98-912) 930 74 18	Commercial Section at the Austrian Embassy	بخش بازرگانی در سفارت اتریش
3	Austrian Embassy	Mr.	Embassy Translator	Ali	Bouzari	teheran-ob@bmeia.gv.at	www.bmeia.gv.at/teheran	(+98-21) 22 75 00 40	(+98-912) 109 59 14	Austrian Embassy	سفارت اتریش
4	Austrian Embassy, Commercial Section	Mr.	Marketing Manager	Ramin	Nosrati	tehran@advantageaustria.org	www.advantageaustria.org/ir	(+98-21) 22 05 18 20	(+98-912) 316 45 06	Commercial Section at the Austrian Embassy	بخش بازرگانی در سفارت اتریش
5	Control Negar Consulting Engineers	Ms.	Deputy Chairman	Afsoon	Shidrang	ashidrang@controinegar.com	www.controlnegar.com	(+98-21) 88 33 36 28	(+98-912) 164 24 21	leading company in the field of measurement, control, and industrial automation. Its main activities belong to the procurement of technical equipment, control system planning, implementation of projects, instrumentation, and industrial automation.	فعال در زمینه ابزار دقیق، کنترل و اتوماسیون صنعتی است.
6	ILF Consulting Engineers Co.	Mr.	Managing Director	Navid	Sayadi	navid.savadi@if.com	www.ilf.com	(+98-21) 40 22 79 76	(+98-912) 158 30 53	ILF Consulting Engineers GmbH is an Austrian Company with +40 branches and offices worldwide and +50 years of experience in "Oil, Gas, Petrochemical, Energy, Water, Environmental Protection and Infrastructure" sections. We would be ready to provide Consulting, Engineering and Project Management services and our preferred roles are Master-Planning, preparation of Techno-Commercial Feasibility-Study, Conceptual and Basic-Design Engineering plus Project-Management (PMC). We have over 45 years of experience and presence within the Iranian market, mainly in Water and Wastewater Treatment and Transmission, as well as Oil, Gas and Petrochemical sections.	شرکت مهندسی مشاور ILF به عنوان یک شرکت بین المللی مهندسی مشاور اتریشی با بیش از ۴۰ شعبه در پنج قاره، حضوری فعال در سرتاسر جهان داشته و با بیش از ۵۰ سال سابقه در زمینه اجرای پروژه های نفت، گاز، پتروشیمی، انرژی، آب، محیط زیست و حمل و نقل آمادگی خود را جهت انجام خدمات مشاوره، مهندسی و مدیریت پروژه و در نقش های همچون "تجهیز مطالعات مستر پلان" امکان سنجی فنی اقتصادی، مهندسی مفهومی و پایه و مدیریت پروژه* اعلام می دارد.
7	Padyab Tajhiz Company Co.	Mr.	Sales Manager	Amin	Banaei	a.banaei@padyab.com	www.padyab.com	(+98-21) 88 03 12 66	(+98-912) 972 10 97	Padyab Tajhiz Co. was established in 1997 with the aim of transferring, developing and applying advanced knowledge and technology and providing information on oil and gas exploration services, mining, water and environmental studies. Padyab Tajhiz Co., based on the latest scientific and technological achievements in the world, is active in the field of collecting, processing, analyzing and interpreting geophysical and geological data, providing consulting and training services in the fields of modeling oil systems and geology of oil and gas, interpreting and interpreting seismic data Engineering, reservoir engineering, mining, presentation and interpretation of satellite imagery, geographic information systems and the provision of hardware, software, equipment and related tools.	شرکت پادیاب تجهیز در سال ۱۳۷۶ با هدف انتقال، توسعه و کاربرد دانش و تکنولوژی پیشرفته و فناوری اطلاعاتی در زمینه خدمات آب و محیط زیست، اکتشاف نفت و گاز و معدن و ژئوفیزیک تأسیس گردیده است. شرکت پادیاب تجهیز عضو از یک گروه شناخته شده از شرکت های فعال در زمینه های آب و فاضلاب، فناوری اطلاعات (IT)، ارتباطات و شبکه، اداره گیری و کنترل فرآیند در ایران می باشد. فعالیت های این شرکت در ارائه راهکارهای تخصصی در بخش های زیر انجام می شود. ۱. آب و محیط زیست ۲. نفت و گاز ۳. ژئوفیزیک و معدن ۴. فناوری اطلاعات، سنسور از راه دور و سیستم اطلاعات جغرافیایی
8	SPINAS Technology, Trade & Solutions	Mr.	Managing Director	Ahmad	Rahimi	a.rahimi@spinas-co.com	www.spinas-co.com	(+98-21) 89 78 36 87		Aqua Engineering provides tailor made & turn-key solutions for - Desalination of Brackish & Sea Water - Municipal Waste Water treatment - Municipal Drinking Water - Water Re-use & Recycling - Water Management Solutions	راه حل های کلیدی و سفارشی برای موارد زیر ارائه می دهد - - نمکزدایی آب شور و آب دریا - تصفیه فاضلاب شهری - تصفیه آب آشامیدنی شهری - بازیافت و استفاده مجدد از آب - راهکارهای مدیریت آب
9	Agrotech Co.	Mr.	Managing Director	Hossein	Ghassemi	H.Ghassemi@agryatech.com		(+98-21)	(+98-912) 103 79 73	Pöttinger Landtechnik GmbH As a specialist in grassland, tillage and seed drill technology, the company contributes to a sustainable increase in effectiveness, efficiency and quality in agricultural production and is a partner on whom its customers can rely. Bauer Our aim is leadership in quality in the areas of irrigation, separation and slurry technology as well as waste water management in the non-agricultural sector.	شرکت پوتینگر به عنوان متخصص در زمینه های مرتع، خاکپوری و فناوری حفاری بذر، به افزایش پایدار اثربخشی، کارایی و کیفیت در تولیدات کشاورزی کمک می کند و شریکی است که مشتریان می توانند به آن تکیه کنند. شرکت بازرگانی با هدف ما رهبری کیفیت در زمینه های آبیاری، جداسازی و فناوری دوقاب و همچنین مدیریت پسماند آب در بخش غیر کشاورزی است.





## خلاصه موارد مطرح شده با هیئت تجاری اتریش:

### نظام مهندسی:

1. نظام مهندسی آمادگی همکاری با مهندسين متخصص اتریشی در ساخت یک ساختمان الگو بنابه درخواست بخش خصوصی به عنوان پایلوت ساختمان با معیارهای بین‌المللی در صرفه جویی انرژی را دارد.
2. نظام مهندسی تمایل به برقراری ارتباط با اتاق مهندسی اتریش و دانشکده‌های فنی مهندسی اتریش را جهت تبادل تجربیات و تعریف پروژه‌ها و پژوهش‌های مشترک در هر دو کشور یا کشور سوم را دارد.
3. با توجه به الزام برچسب انرژی برای ساختمان‌ها از ابتدای سال آینده نظام مهندسی مشتاق به دریافت تجربیات کشور اتریش و بنیادانرژی در این زمینه می‌باشد.

### هیئت تجاری اتریش:

- سفیر محترم اتریش آقای وولف دیتريش هایم اظهار کرد، اتاق بازرگانی اتریش مشتاق به همکاری فی ما بین در کلیه زمینه‌های مورد نظر نظام مهندسی می‌باشد و همکاری شکل گرفته در رویداد موفق اتو واگنر نوید دهنده همکاری‌های سازنده در آینده می‌باشد در این راستا پیشنهاد می‌شود:
1. یک نفر به عنوان نماینده از سازمان با آقای نصرتیان در بخش بازرگانی سفارت در ارتباط باشد همچنین آقای کریستوفر گراب‌مایر (رایزن محترم تجاری سفارت اتریش) در این زمینه همکاری لازم را داشته باشد.
  2. ما آمادگی یک نشست علمی تخصصی در خصوص لیبل انرژی را داریم.
  3. رایزن محترم تجاری در خصوص نحوه ارتباط‌گیری با اتاق مهندسی اتریش راهنمایی لازم را به نظام مهندسی خواهند داشت.
  4. دانشگاه‌های مادر قالب بخش فرهنگی سفارت و تعریف رویدادهای علمی با پیشنهاد سازمان نظام مهندسی و دانشگاه‌های فنی مهندسی و هنر و معماری یزد آمادگی همکاری دارد.

## **بخش نهم:** **ضمایم و پیوست‌ها**



شماره: ۰۰۵/۲۱۱۲  
تاریخ: ۱۴۰۰/۱۰/۰۷  
پوست:

بسمه تعالی

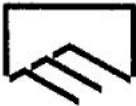

سازمان نظام مهندسی ساختمان  
استان یزد

«شناسنامه فنی و ملکی همیار ما در زمان بحران»

### جناب آقای مهندس نوری

#### مسئول محترم دبیرخانه مشترک کمیسیون های تخصصی

با سلام

احتراماً، بدینوسیله مصوبه مورخ ۱۴۰۰/۱۰/۵ هیئت رئیسه محترم سازمان جهت اطلاع و اقدام لازم ارسال می گردد:

**بند ۷:** در خصوص موضوع نمایشگاه اتو واگنر در بازه زمانی ۵ اسفند تا ۳ اردیبهشت با همکاری سفارت اتریش در ایران موافقت گردید و مقرر شد کمیته اجرایی شامل مدیر اجرایی و مدیر علمی آن تعیین گردند لازم به ذکر است برآورد حق الزحمه اولیه حدود صد میلیون تومان می باشد.

مجتبی فرهمند  
ریاست سازمان





رونوشت:

- کمیسیون محترم معماری جهت اطلاع و اقدام لازم
- جناب آقای وحدانی مسئول محترم امور مالی سازمان جهت اطلاع

یارگانی

اقدام کننده: کارشناس امور دفتری حوزه ریاست - قوجانی

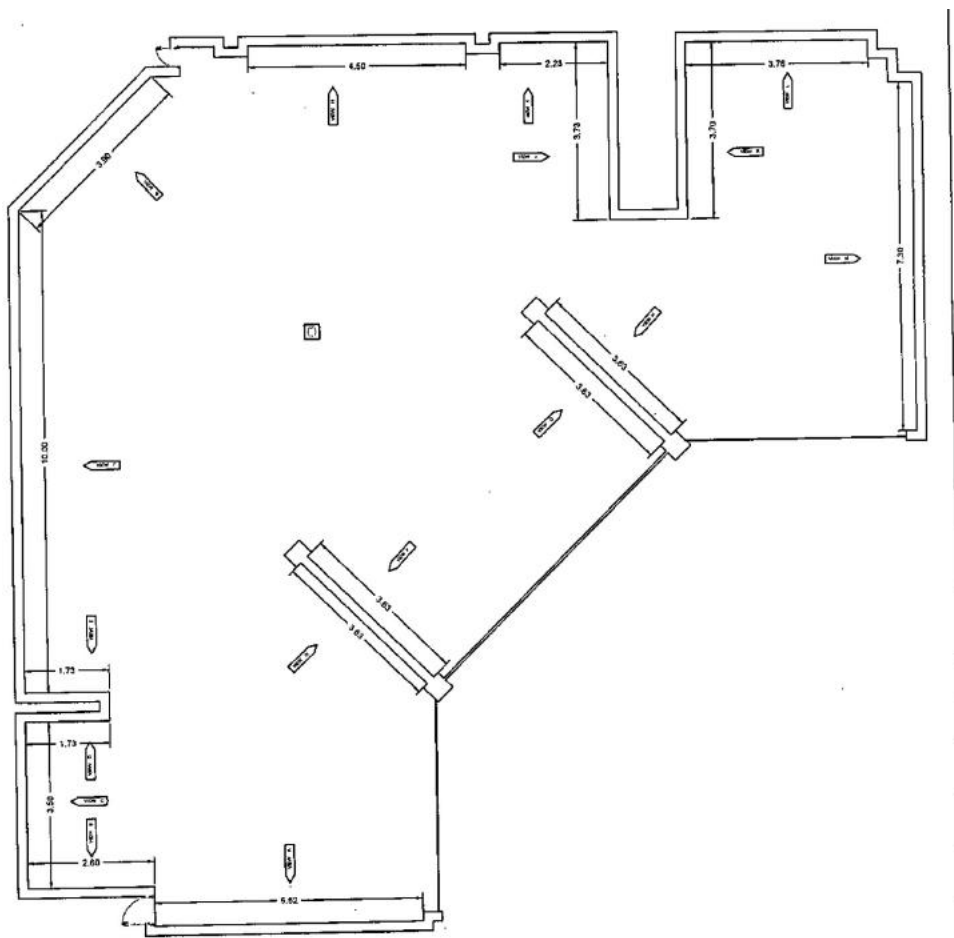
برداشت نمایشگاه:



کارفرما:	سازمان نظام مهندسی ساختمان استان بوشهر
طوبی و پروژه:	برداشت نما از برای افتتاح سرویس
برداشت و ترسیم:	ایرونده شریفی
مقیاس:	1/100
تاریخ:	1400/10/18

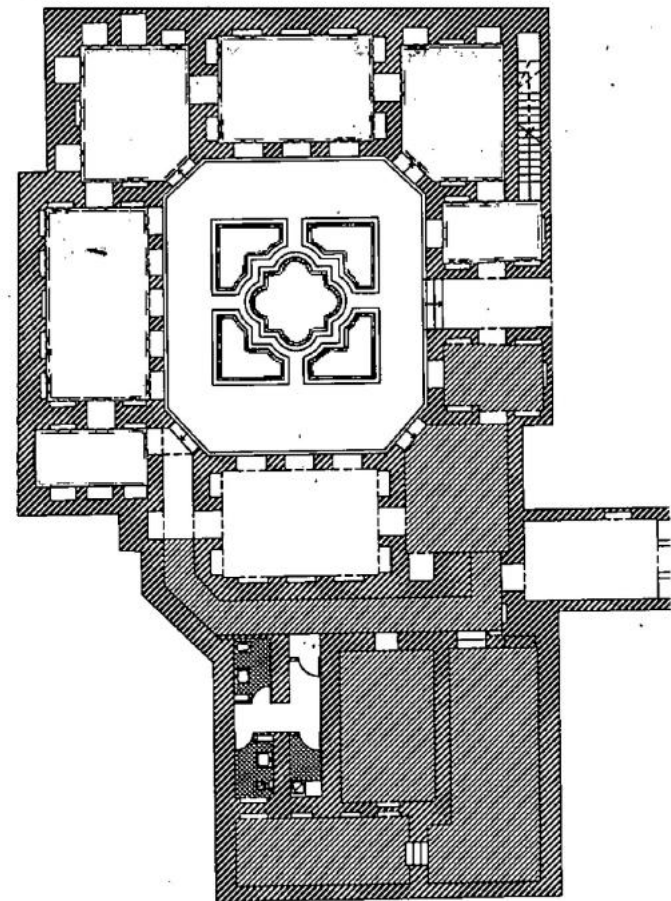
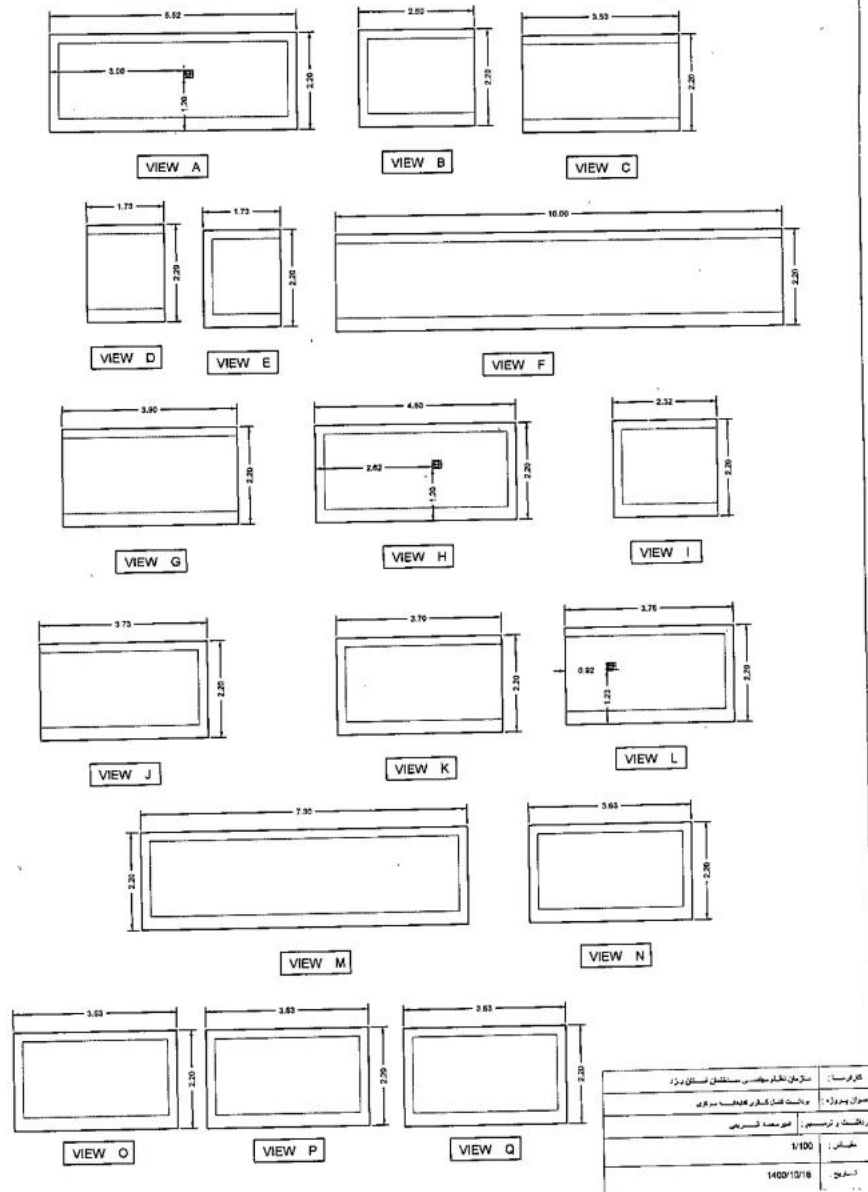

کارفرما:	سازمان نظام مهندسی مستشاران اسکان بزرگ
معاون پروژه:	روانشناسان و مشاوران معماری و طراحی
برآوردکننده و ترسیم کننده:	فهرده شمس پور
مقیاس:	1/200
تاریخ:	1400/10/24



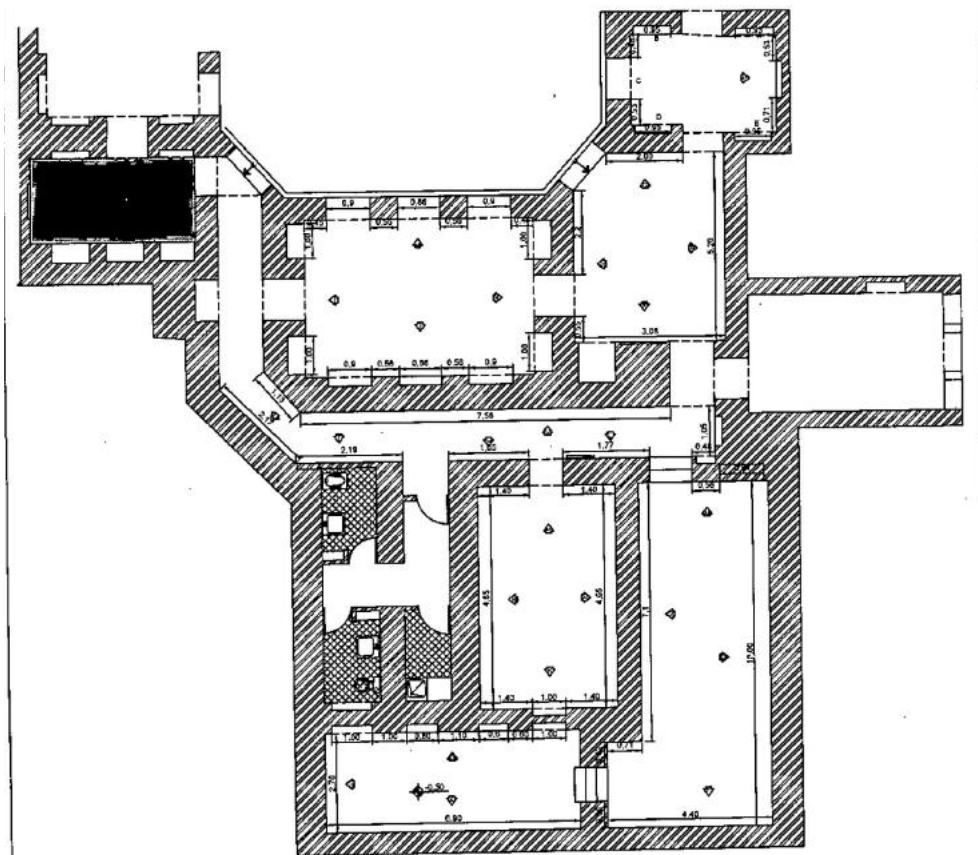
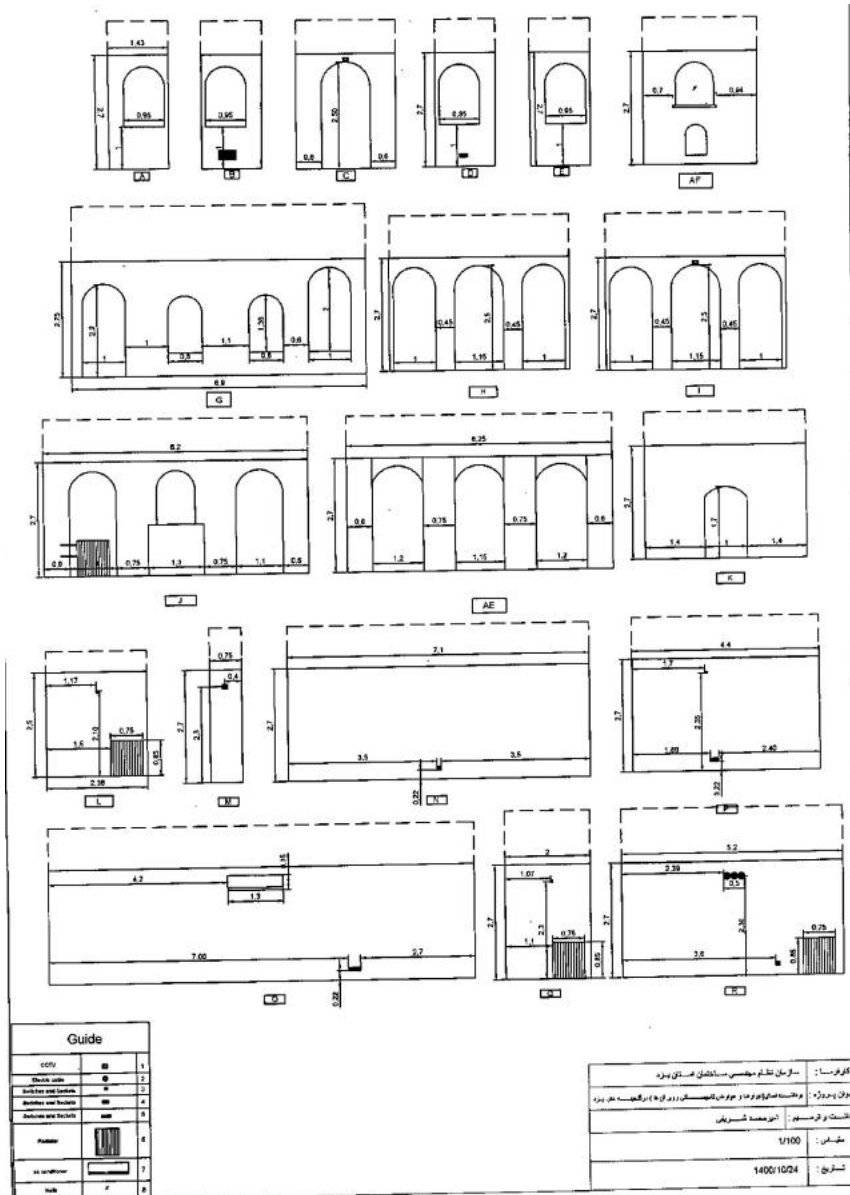

کارفرما:	سازمان نظام مهندسی ساختمان استان تهران
مکان پروژه:	ولایتته تهران، میدان و جوار میدان تجریش، رویه ۱۰ برج گلشنه، تهران
مقیاس:	1/150
تاریخ:	1400/10/24



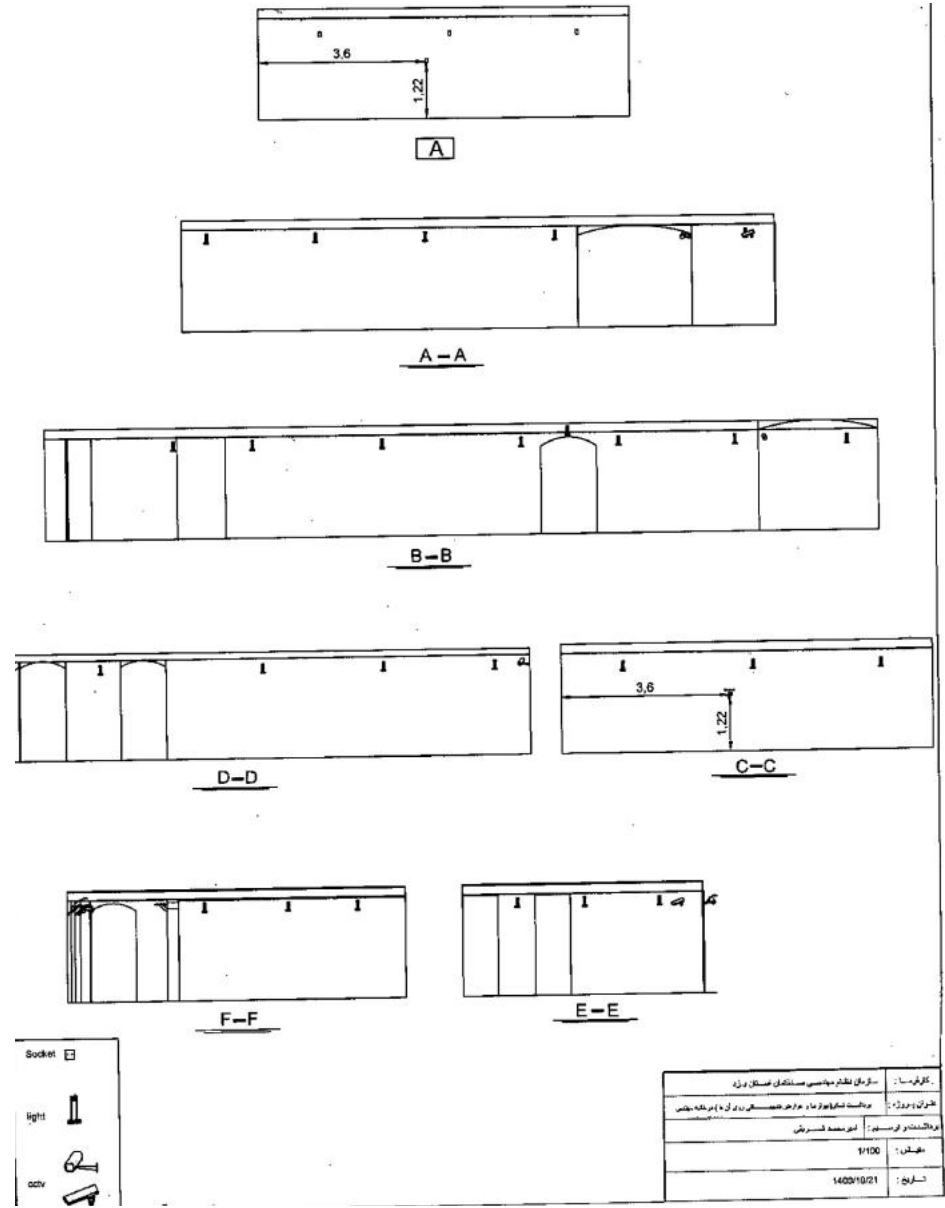





شماره: ۹۹۷۰/۱۰۶۷۰۳۹  
 تاریخ: ۱۴۰۰/۱۱/۱۸  
 زمان: ۱۱:۲۰:۲۴  
 پیوست: دارد

به نام خدا

جناب آقای فرهمند

رئیس محترم سازمان نظام مهندسی ساختمان استان یزد

موضوع: ارسال مجوز نهاد کتابخانه های عمومی کشور

با سلام؛

احتراماً، پیرو مکاتبات صورت گرفته درخصوص برگزاری نمایشگاه فرهنگی و معماری «اتو واگنر؛ شهر بی انتها» در استان یزد، به پیوست تصویر نامه نهاد کتابخانه های عمومی کشور به شماره ۴۳۴۷۰ مورخ ۱۴۰۰/۱۰/۲۲ متضمن اعلام موافقت آن نهاد با برگزاری نمایشگاه یادشده در محل کتابخانه مرکزی یزد جهت اطلاع ارسال می گردد.

مرتضی بهرامی

رئیس نمایندگی وزارت امور خارجه - یزد

رونوشت:

جناب آقای جوادیان زاده مدیرکل محترم فرهنگ و ارشاد اسلامی استان یزد جهت استحضار

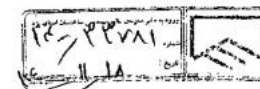

باسمه تعالی

تاریخ: ۱۴۰۰/۱۰/۲۲  
 شماره: ۵/۵/۵۱/۲۳۳۷  
 پیوست:



سازمان اسناد و کتابخانه ملی جمهوری اسلامی ایران

جناب آقای دلخوش

معاون محترم همکارهای فرهنگی و سخن ها مرکز دیپلماسی عمومی وزارت امور خارجه

سلام علیکم

با احترام، پیرو نامه ارسالی به شماره ۳۲۲/۹۳۶۹۷۶ مبنی بر درخواست سفارت اتریش جهت برگزاری نمایشگاه "شهر بی انتها: اتو واگنر" در دو ماهه بهمن و اسفند سال جاری، به استحضار می رساند بنابر هماهنگی های انجام شده اداره کل کتابخانه های عمومی استان یزد و کتابخانه مرکزی آماده میزبانی و ارائه خدمات در این حوزه می باشد.



تهران، بلوار کشاورز  
 خیابان فلسطين جنوبی  
 کوچه شهید ذاکری، پلاک ۴  
 صندوق پستی: ۱۱۴۱۵۵-۴۱۸۱  
 کد پستی: ۱۴۱۶۷۶۳۱۱  
 تلفن: ۸۸۹۲۷۵۷۹  
 نمابر: ۸۸۹۲۷۰۰۷  
 www.iranpl.ir  
 info@iranpl.ir

**جناب آقای سید علی اکبر موسوی ندوشن**  
**ریاست محترم اداره بهداشت شهرستان یزد**  
**موضوع: درخواست برگزاری مراسم افتتاحیه نمایشگاه اتو واگنر**  
**با سلام و احترام**

با عنایت به مجوز صادر شده از اداره کل فرهنگ و ارشاد اسلامی استان یزد به شماره ۱۴۰۰/۱۴۲۸۷ مورخ ۱۴۰۰/۱۰/۲۹ این سازمان با همکاری انجمن فرهنگی سفارت اتریش بنا دارد، نمایشگاه تخصصی آثار اتو واگنر (۱۸۴۱-۱۹۱۸) معمار و شهرساز شهیر اتریشی را از ۵ اسفند ماه ۱۴۰۰ لغایت ۳ اردیبهشت ماه ۱۴۰۱ به صورت همزمان در ۳ محل، گالری کتابخانه مرکزی یزد، گالری خانه مهندس و گالری گنجینه هنر برگزار نماید.

در این راستا افتتاحیه این ۳ گالری در فضای آزاد پشت بام کتابخانه مرکزی با حضور مهمانانی از سفارتخانه و مقامات استان با ظرفیت ۳۰ نفر و رعایت کامل پروتکل‌های بهداشتی و فاصله گذاری اجتماعی به مدت ۱ ساعت برگزار خواهد شد. لذا بدینوسیله از آن اداره محترم درخواست صدور مجوز برگزاری مراسم افتتاحیه در شرایط پاندمی کرونا را داریم.

**مجتبی فرهمند**

**رئیس سازمان نظام مهندسی**

**ساختمان استان یزد**

**رونوشت:**

- جناب آقای جوادیان مدیرکل محترم اداره فرهنگ و ارشاد اسلامی استان یزد جهت استحضار.
- جناب آقای بهرامی رئیس محترم دفتر نمایندگی وزارت امور خارجه در استان یزد جهت استحضار و هماهنگی.
- جناب آقای زکیپور ریاست محترم کتابخانه مرکزی جهت استحضار.

شماره: ۲۱۷۲۸۷

تاریخ: ۱۴۰۰/۱۱/۲۷

موضوع: ۱۳:۱۶

پست: ندارد

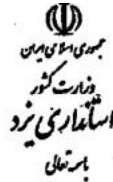

دفتر امور اجتماعی و فرهنگی

## تولید پستیانی ها، مانع زدایی ها

لازم به ذکر است مسئولیت نظارت بر حسن اجرای شیوه نامه ها بر عهده آن سازمان است و نیز در صورت تغییر شرایط بیماری و رنگ بندی و یا اتخاذ تصمیمات ملی و استانی مقابله با کرونا در این رابطه، ملاک رعایت آخرین مصوبات و دستورالعمل ها می باشد.

حاج میرزایی  
رئیس

رونوشت:

- معاون محترم سیاسی، امنیتی و اجتماعی استاندار برای استحضار
- فرماندار محترم شهرستان یزد برای آگاهی
- معاون محترم بهداشت دانشگاه علوم پزشکی و خدمات بهداشتی درمانی شهید صدوقی (ره) برای اطلاع

شماره: ۲۱۷۲۸۷

تاریخ: ۱۴۰۰/۱۱/۲۷

موضوع: ۱۳:۱۶

پست: ندارد



دفتر امور اجتماعی و فرهنگی

## تولید پستیانی ها، مانع زدایی ها

جناب آقای فرهنگند

رئیس محترم سازمان نظام مهندسی ساختمان استان

موضوع: بلا مانع بودن برگزاری مراسم افتتاحیه نمایشگاه اتو واگنر

سلام علیکم

با احترام، بازگشت به نامه شماره ۳۴۶۴۱ مورخ ۱۴۰۰/۱۱/۲۴ در خصوص برگزاری مراسم افتتاحیه نمایشگاه اتو واگنر در محل پشت بام کتابخانه مرکزی، ضمن اعلام بلا مانع بودن برگزاری مراسم مذکور (از لحاظ موضوع بهداشتی) در تاریخ ۱۴۰۰/۱۲/۰۵ و به منظور جلوگیری از افزایش خیز ششم بیماری کووید -۱۹ و نیز تاکید بر اجرای شیوه نامه های بهداشتی، رعایت نکات و موارد زیر الزامی می باشد:

- رعایت فاصله گذاری اجتماعی و استفاده کلیه عوامل و مدعوین از ماسک مطابق شیوه نامه های بهداشتی الزامی است.
- پرهیز و خودداری از توزیع هرگونه پذیرایی به هر شکل ممکن در شروع، حین و پایان مراسم
- لازم است قبل از شروع مراسم، محل برگزاری و تجهیزات آن به روش گندزدایی، نظافت و شستشو شود.
- محل برگزاری می بایست دارای دسترسی آسان و الزامات ترافیکی بوده و تسهیل در عبور و مرور مدنظر باشد.
- از ایجاد هرگونه غرفه و نمایشگاه در حاشیه مراسم جداً خودداری شود.
- برگزاری مراسم، دقیقاً در ساعت مقرر و حداکثر ۲ ساعت
- هدایت و راهنمایی شرکت کنندگان جهت جلوگیری از ازدحام
- نظارت دقیق بر رعایت فاصله ۱/۵ متر بین چینش صندلی ها
- حداکثر جمعیت شرکت کنندگان در فضای باز ۴۰ نفر
- نصب تابلو اطلاع رسانی جهت رعایت شیوه نامه های بهداشتی
- محلول ضد عفونی استاندارد در دسترس کلیه حضار باشد.
- گذشت دو هفته از نوبت دوم واکسن عوامل برگزار کننده و شرکت کنندگان و نیز دارا بودن کارت گواهی واکسیناسیون الزامی می باشد.
- نداشتن علائم بیماری در عوامل برگزار کننده و شرکت کنندگان

۱۳۹۵  
۱۱/۲۷





سازمان نظام مهندسی ساختمان  
استان یزد

تاریخ: ۱۴۰۰/۰۵/۰۵  
شماره: ۳۵۲-۸  
پوست: .....

Instagram.com/nezammohandesi\_yazd  
t.me/yazd\_ceo  
www.yazdnezam.ir

«اجرای مقررات ملی ساختمان ضامن پایداری ساختمان‌ها»

سرکار خانم دوست فاطمی‌ها

مدیرکل محترم نهاد کتابخانه‌های عمومی استان یزد

موضوع: درخواست برگزاری مراسم افتتاحیه نمایشگاه در کتابخانه مرکزی

با سلام و احترام

با عنایت به توافق انجام شده در خصوص برگزاری نمایشگاه شهر بی انتها- اتو واگنر (۱۸۴۱-۱۹۱۸) در محل گالری کتابخانه مرکزی از ۵ اسفند ۱۴۰۰ لغایت ۳ اردیبهشت ۱۴۰۱ و موافقت مدیرکل محترم امور اجتماعی و فرهنگی استانداری یزد طی نامه شماره ۲۱۷۲۸۷ مورخ ۱۴۰۰/۱۱/۲۷ با موضوع بلا مانع بودن برگزاری مراسم افتتاحیه نمایشگاه اتو واگنر در زمان پاندمی کرونا بدینوسیله درخواست برگزاری مراسم افتتاحیه‌ی نمایشگاه مذکور در تاریخ ۵ اسفند ۱۴۰۰ در محل پشت بام کتابخانه مرکزی با رعایت آیین نامه های ستاد کرونا را داریم، خواهشمند است دستور اقدام لازم صادر نمایند.



رونوشت:

- آقای مهندس جاوید مسئول محترم واحد رفاهی و پشتیبانی جهت اقدام لازم
- آقای فیضی مسئول محترم روابط عمومی جهت اقدام لازم

\* اقدام کننده: مهندس احسان نوری - نماینده سازمان در اجرای نمایشگاه اتو واگنر



سازمان نظام مهندسی ساختمان  
استان یزد

تاریخ: ۱۴۰۰/۰۵/۰۵  
شماره: ۳۵۲-۸  
پوست: .....

Instagram.com/nezammohandesi\_yazd  
Lme/yazd\_ceo  
www.yazdnezam.ir

«اجرای مقررات ملی ساختمان ضامن پایداری ساختمان‌ها»

جناب آقای عزیز

معاون محترم سیاسی، امنیتی و اجتماعی استانداری یزد

موضوع: درخواست برگزاری مراسم افتتاحیه نمایشگاه اتو واگنر

با سلام و احترام:

با عنایت به مجوز صادر شده از اداره کل فرهنگ و ارشاد اسلامی استان یزد به شماره ۱۴۰۰/۱۴۲۸۷ مورخ ۱۴۰۰/۱۱/۲۹ این سازمان با همکاری انجمن فرهنگی سفارت اتریش بنا دارد، نمایشگاه تخصصی آثار اتو واگنر (۱۸۴۱-۱۹۱۸) معمار و شهرساز شهیر اتریشی را از ۵ اسفند ماه ۱۴۰۰ لغایت ۳ اردیبهشت ماه ۱۴۰۱ به صورت همزمان در ۳ محل، گالری کتابخانه مرکزی یزد، گالری خانه مهندس و گالری گنجینه هنر برگزار نماید.

در این راستا افتتاحیه این ۳ گالری در فضای آزاد پشت بام کتابخانه مرکزی واقع در بلوار بسیج، با حضور مهمانی از سفارتخانه و مقامات استان با ظرفیت ۳۰ نفر و رعایت کامل پروتکل‌های بهداشتی و فاصله گذاری اجتماعی به مدت ۱ ساعت برگزار خواهد شد. لذا بدینوسیله از آن اداره محترم درخواست صدور مجوز برگزاری مراسم افتتاحیه در شرایط پاندمی کرونا را داریم.



رونوشت:

- جناب آقای جوادیان مدیرکل محترم اداره فرهنگ و ارشاد اسلامی استان یزد جهت استحضار.
- جناب آقای بهرامی رئیس محترم دفتر نمایندگی وزارت امور خارجه در استان یزد جهت استحضار و هماهنگی.
- جناب آقای زکی پور ریاست محترم کتابخانه مرکزی جهت استحضار.

\* اقدام کننده: احسان نوری - نماینده سازمان در اجرای نمایشگاه اتو واگنر



سازمان نظام مهندسی ساختمان  
استان یزد

Instagram.com/nezammohandes\_i  
L.me/yazd\_ceo www.yazdnez

تاریخ: ۱۴۰۰/۱۱/۲۷  
شماره: ۳۵۲-۶  
پیوست:

اجرای مقررات ملی ساختمان ضامن پایداری ساختمان‌ها»

**جناب آقای عزیزی**

**معاون محترم سیاسی، امنیتی و اجتماعی استانداری یزد**

موضوع: درخواست برگزاری مراسم افتتاحیه نمایشگاه اتو واگنر

با سلام و احترام:

با عنایت به مجوز صادر شده از اداره کل فرهنگ و ارشاد اسلامی استان یزد به شماره ۱۴۰۰/۱۴۲۸۷ مورخ ۱۴۰۰/۱۰/۲۹ این سازمان با همکاری انجمن فرهنگی سفارت اتریش بنا دارد، نمایشگاه تخصصی اتو واگنر (۱۸۴۱-۱۹۱۸) معمار و شهرساز شهیر اتریشی را از ۵ اسفند ماه ۱۴۰۰ لغایت ۳ اردیبهشت ماه ۱۴۰۱ به صورت همزمان در ۳ محل، گالری کتابخانه مرکزی یزد، گالری خانه مهندس و گالری گنجینه هنر برگزار نماید.

در این راستا افتتاحیه این ۳ گالری در فضای آزاد پشت بام کتابخانه مرکزی واقع در بلوار بسیج، با حضور مهمانی از سفارتخانه و مقامات استان با ظرفیت ۳۰ نفر و رعایت کامل پروتکل‌های بهداشتی و لاصله گذاری اجتماعی به مدت ۱ ساعت برگزار خواهد شد. لذا بدینوسیله از آن اداره محترم درخواست صدور مجوز برگزاری مراسم افتتاحیه در شرایط پاندمی کرونا را داریم.



رونوشت:

- جناب آقای جوادیان مدیرکل محترم اداره فرهنگ و ارشاد اسلامی استان یزد جهت استحضار.
- جناب آقای بهرامی رئیس محترم دفتر نمایندگی وزارت امور خارجه در استان یزد جهت استحضار و مساعدت.
- جناب آقای زکی پور ریاست محترم کتابخانه مرکزی جهت استحضار.

\*اندام کننده احسان نوری - نماینده سازمان در اجرای نمایشگاه اتو واگنر



سازمان نظام مهندسی ساختمان  
استان یزد

Instagram.com/nezammohandes\_i  
L.me/yazd\_ceo www.yazdnez

تاریخ: ۱۴۰۰/۱۱/۲۷  
شماره: ۳۵۲-۶  
پیوست:

اجرای مقررات ملی ساختمان ضامن پایداری ساختمان‌ها»

**جناب آقای بهرامی**

**ریاست محترم دفتر نمایندگی وزارت امور خارجه در یزد**

موضوع: ارسال مجوز برگزاری مراسم افتتاحیه از ستاد کرونا

با سلام و احترام

با عنایت به مذاکرات صورت گرفته در خصوص برگزاری نمایشگاه اتو واگنر در یزد به پیوست نامه شماره ۲۱۷۲۸۷ مورخ ۱۴۰۰/۱۱/۲۷ از مدیرکل محترم اجتماعی و فرهنگی استانداری یزد با موضوع بلامانع بودن برگزاری مراسم افتتاحیه نمایشگاه اتو واگنر در زمان پاندمی کرونا جهت استحضار و ارسال به سفارت اتریش در تهران ارسال می‌گردد، خواهشمند است دستور اقدام مقتضی صادر گردد.



رونوشت:

- جناب آقای مهندس یادگاری مدیر کل محترم اداره راه و شهرسازی جهت استحضار

\*اندام کننده احسان نوری - نماینده سازمان در برگزاری نمایشگاه

به نام خدا  
تفاهم نامه بهره برداری از گالری کتابخانه مرکزی یزد

۱۴۰۲/۰۲/۲۵  
۱۴۰۲/۰۲/۲۵

ماده ۱ - طرفین تفاهم نامه

تفاهم نامه حاضر فی مابین: آقای علی ملاعباسی (معاون اداری مالی کتابخانه های عمومی استان یزد) با کد ملی ۴۴۲۱۵۷۷۰۵۱ به نمایندگی از اداره کل کتابخانه های عمومی استان یزد به عنوان طرف اول و "سازمان نظام مهندسی ساختمان استان یزد دارای کد اقتصادی ۴۱۱۳۷۷۳۹۸۶۱۴ و شناسه ملی ۱۴۰۰۰۲۶۱۵۳۴ به آدرس یزد بلوار امام جعفر صادق (ع) - کوچه شهید محمد صالح جعفری کدپستی ۸۹۱۶۷۷۲۹۱۸ به نمایندگی آقایان مهندس مجتبی فرهمند ریاست سازمان) با کد ملی ۴۴۳۱۷۲۵۸۳۰ و مهندس محمود دهقان طرزجانی (خزانه دار سازمان) با کد ملی ۴۴۳۲۲۲۵۴۵۹ به عنوان کارفرما (صاحبان امضای مجاز) به عنوان طرف دوم منعقد می شود.

ماده ۲ - موضوع تفاهم نامه

این تفاهم نامه برای بهره برداری از گالری کتابخانه مرکزی یزد با رعایت مقررات داخلی و صرفاً برای برگزاری نمایشگاه اتو واگنر منعقد می شود.

ماده ۳ - مدت تفاهم نامه

مدت تفاهم نامه از تاریخ ۱۴۰۲/۰۲/۲۵ لغایت ۱۴۰۲/۰۲/۲۳ می باشد.

توضیح:

ماده ۴ - تعاریف و اصطلاحات

هزینه استفاده از گالری به مدت ۲ ماه مبلغ ۴۰۰ میلیون ریال می باشد که با تخفیف ۵۰ درصد ۲۰۰ میلیون ریال اخذ می گردد و مبلغ مذکور بایستی حداکثر تا ۲ روز قبل از برگزاری برنامه به معاونت اداری مالی اداره کل کتابخانه های عمومی استان یزد تحویل شود.

ماده ۵ - سایر موارد

- ۱- ۵ پس از دریافت مبلغ در صورتیکه به هر دلیل برنامه مورد نظر لغو شود، این مبلغ پس از کسر خسارت (بین ۵٪ تا ۲۰٪ نسبت به تعداد روز) قابل بازگشت است.
- ۲- ۵ برآورد و اعلام خسارات احتمالی و هرگونه ضرر و زیان وارده به فضا و امکانات آن به عهده طرف اول تفاهم نامه بوده و طرف دوم متعهد می شود در صورت ایجاد خسارت، ضرر و زیان آن را پرداخت کند.
- ۳- ۵ اخذ مجوزهای قانونی برای برگزاری مراسم (اداره اماکن و...) به عهده طرف دوم می باشد.
- ۴- ۵ برگزارکننده می بایست تمام شئونات اسلامی و قانونی جمهوری اسلامی ایران را در مدت تفاهم نامه حفظ کرده و موضوع برنامه را از پیش در اختیار طرف اول قرار دهد.
- ۵- ۵ استفاده از برنامه هایی که از پیش هماهنگ نشده اکیداً ممنوع و مسئولیت آن به عهده طرف دوم تفاهم نامه است.
- ۶- ۵ طرف دوم که امضا کننده تفاهم نامه می باشد، برگزار کننده مراسم بوده و حق واگذاری فضا را به شخص، گروه، نهاد و یا اداره ی دیگری ندارد.
- ۷- ۵ توصیه می شود برگزارکننده مراسم قبل از عقد تفاهم نامه حتماً از فضا و جزئیات مورد نظر بازدید بعمل آورده و پیش بینی های لازم را با طرف اول در تمام موارد انجام دهد. عنبر یا عدم اطلاع در این رابطه قابل قبول نیست.

۸- ۵ مدرک معتبر شناسایی طرف دوم به منظور ضمانت تأمین خسارات احتمالی نزد طرف اول به ودیعه گذاشته می شود که در صورت وارد آمدن هرگونه خسارت ناشی از بی احتیاطی و یا عدم توجه به مفاد تفاهم نامه طبق بند ۵-۴ عمل می گردد.

ماده ۶ - تغییر و اصلاح

هرگونه تغییر در مفاد تفاهم نامه، صرفاً با توافق کتبی و قبلی طرفین امکان پذیر است.

ماده ۷ - موارد ویژه

هرگاه به خاطر بروز شرایط بحرانی و حوادث غیر مترقبه (سیل، زلزله و...) یکی از طرفین تفاهم نامه نتواند تعهدات خود را انجام دهد، عدم انجام تعهدات، نقض تفاهم نامه تلقی نخواهد شد.

ماده ۸ - تغییر نشانی

هرگاه یکی از طرفین تفاهم نامه نشانی قانونی خود را در مدت تفاهم نامه تغییر بدهد باید کتباً این تغییر را به طرف دیگر ابلاغ کند و تا وقتی که نشانی جدید به طرف دیگر اعلام نشده است، تمام نامه ها، اوراق و مکاتبات به نشانی قانونی ارسال و تمام آنها ابلاغ شده تلقی خواهد شد.



ماده ۹ - حل اختلاف

در صورت بروز هرگونه اختلاف در خصوص اجرای تفاهم نامه یا اختلاف در تفسیر و تعبیر مفاد تفاهم نامه، موضوع ابتدا از طریق مذاکره فی مابین و در صورت عدم حصول نتیجه، حل اختلاف به کانون داوری استان یزد ارجاع خواهد شد.

ماده ۱۰ - تعداد نسخ / امضای طرفین / تاریخ

این تفاهم نامه در ۱۰ ماده، در تاریخ ۱۴۰۲/۰۲/۲۵ تنظیم و امضا شد که دارای ۳ نسخه با اعتبار واحد است و با ابلاغ کامل از مفاد آن به امضای طرفین می رسد.

نام و امضاء طرف دوم

سازمان نظام مهندسی ساختمان  
استان یزد

نام و امضاء طرف اول

اداره کل کتابخانه های عمومی استان یزد



شماره: ۱۷۳۱-۲  
تاریخ: ۱۴۰۱/۰۱/۳۱  
پوسته: ...



«اجرای مقررات ملی ساختمان ضامن پایداری ساختمان‌ها»

**جناب آقای مهندس یادگاری مدیر کل محترم اداره راه و شهرسازی استان یزد**  
**سرکار خانم دوست فاطمی ها مدیر کل محترم کتابخانه های عمومی استان یزد**  
**جناب آقای عابدی مدیر کل محترم اداره فرهنگ، ارشاد اسلامی استان یزد**  
**جناب آقای بهرامی رئیس محترم دفتر نمایندگی وزارت خارجه در استان یزد**

موضوع: ارسال دعوتنامه مراسم اختتامیه نمایشگاه و کارگاه آموزشی اتو واگنر

با سلام و احترام

با عنایت به پایان زمان نمایشگاه های ۲ ماهه آثار اتو واگنر (۱۸۴۱-۱۹۱۸) و گابریل گورکیان در یزد و همچنین پایان کارگاه علمی- کاربردی مشترک سازمان با دانشگاه های یزد و اتریش با عنوان یزد، جالشها - راهکارها، بدینوسیله دعوتنامه مراسم اختتامیه ارسال می گردد.

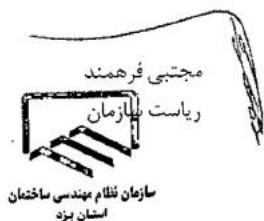

رونوشت:

- جناب آقای زکی پور ریاست محترم کتابخانه مرکزی جهت دعوت به مراسم
- جناب آقای برقی رئیس محترم امور هنری اداره کل فرهنگ و ارشاد اسلامی یزد جهت دعوت به مراسم
- اعضای محترم هیئت مدیره سازمان جهت دعوت به مراسم
- اعضای محترم کمیسیون تخصصی معماری و شهرسازی جهت دعوت به مراسم

اقدام کننده: احسان نوری نماینده سازمان در برگزاری نمایشگاه



تاریخ: ۱۴۰۱/۰۱/۳۱  
شماره: ۰۰۳۶۵۱۵  
پوسته: ...

سازمان نظام مهندسی ساختمان  
استان یزد

Instagram: @nezamohandes\_iya  
t.me/yazd\_ceo  
www.yazdnezan

«اجرای مقررات ملی ساختمان ضامن پایداری ساختمان‌ها»

**جناب آقای دکتر شریفی**

**ریاست محترم دانشکده هنر و معماری دانشگاه یزد**

موضوع: درخواست برگزاری مسابقه اسکیس اتو واگنر در محل دانشکده هنر و معماری (خانه رسولیان)

با سلام و احترام

به استحضار می رساند این سازمان با همکاری انجمن فرهنگی سفارت اتریش در ایران اقدام به برگزاری نمایشگاه اتو واگنر از ۵ اسفند لغایت ۳ اردیبهشت ۱۴۰۱ در یزد و ورکشاپ جنبی آن با همکاری دانشگاه پلی تکنیک وین نموده است. با توجه به جلسات مشترک هم اندیشی با نمایندگان دانشگاه ها و فراخوان منتشر شده جهت مشارکت همه دانشکده های معماری و شهرسازی استان که موجب ثبت نام ۵۲ دانشجو گردیده است، این سازمان در نظر دارد جهت انتخاب ۲۰ دانشجو از میان افراد داوطلب برای تشکیل تیم های ورکشاپ در تاریخ ۱۲ اسفند ماه ۱۴۰۰ مسابقه اسکیس برگزار نماید.

لذا بدینوسیله خواهشمند است جهت صدور مجوز و اختصاص آتلیه های آن دانشکده واقع در خانه رسولیان طبق مذاکرات انجام شده با جناب عالی و آقای دکتر فرح زا (مدیر گروه محترم معماری) برای برگزار مسابقه اسکیس مذکور از ساعت ۹ صبح لغایت ۱۳ با رعایت کامل پروتکل های بهداشتی طبق پیوست نامه ۲۱۷۲۸۷ مورخ ۱۴۰۰/۱۱/۲۷ ستاد کرونا استان و با نظارت کامل نمایندگان این سازمان دستور مساعدت و اقدام لازم صادر فرمایید.

مجتبی فرهمند  
ریاست سازمان

رونوشت:

جناب آقای دکتر صادقیان شاهی معاون محترم امور دانشجویی جهت استحضار و هماهنگی لازم

\*اقدام کننده: مهندس احسان نوری - نماینده سازمان در برگزاری نمایشگاه و ورکشاپ اتو واگنر

آیین اختتامیه نمایشگاه اتو واگنر: شهری انتها

روابط عمومی  
سازمان نظام مهندسی  
ساختمان استان یزد

📍 نظام مهندسی ساختمان استان یزد:  
[https://t.me/yazd\\_ceo](https://t.me/yazd_ceo)  
📍 شهرستان ها:  
<https://t.me/yazdnezamshahrestan>  
📍 اینستاگرام:  
[Instagram.com/nezammohandesi\\_yazd](https://www.instagram.com/nezammohandesi_yazd)  
📍 تارنما:  
[www.yazdnezam.ir](http://www.yazdnezam.ir)  
📞 تلفن: 3155

9:07 pm

آیین اختتامیه نمایشگاه اتو واگنر: شهری انتها

روابط عمومی  
سازمان نظام مهندسی  
ساختمان استان یزد

📍 نظام مهندسی ساختمان استان یزد:  
[https://t.me/yazd\\_ceo](https://t.me/yazd_ceo)  
📍 شهرستان ها:  
<https://t.me/yazdnezamshahrestan>  
📍 اینستاگرام:  
[Instagram.com/nezammohandesi\\_yazd](https://www.instagram.com/nezammohandesi_yazd)  
📍 تارنما:  
[www.yazdnezam.ir](http://www.yazdnezam.ir)  
📞 تلفن: 3155

9:08 pm

وبسایت شهرداری اتریش

deutsch | bosanski | hrvatski | srpski | türkiye

City of Vienna

Topics | City map

Education & Research | Business & Media | Culture & History | Environment & Leisure | Health & Social Services | Transportation & Urban Planning | Living, Housing & Working

wien.at | English | Politics & Administration | International Relations | International Activities

Bilingual Glossary | Citizenship | City Government | Elections | Gender Mainstreaming | Immigration and Residence | Information and Communications Technology | International Relations

Comparison | International Activities

- Development-cooperation
- Liaison offices
- Viennese-balls

Vienna and the EU | Vienna in international networks

Organisation of the City Administration | Press and Information Services | Register Offices | Restitution Matters | Statistics

### Exhibition on Otto Wagner in Iran

In the Iranian city of Yazd, the travelling exhibition "Unlimited City: Otto Wagner (1841-1918)" has offered an overview of the famous Austrian architect's work.



The exhibition "Unlimited City: Otto Wagner (1841-1918)" has been touring Iran since 2018. Tehran, Abadan, Kish Island and now Yazd have been the stops on its tour so far. The prime collection of photos and drawings provides an overview of Otto Wagner's work, with permanent expert support by Wien Museum.

Otto Wagner was the first architect who adopted a new utilitarian style to reflect modern life. His major works include Vienna's historic urban rail network and station buildings – the Stadtbahn – as well as Steinhof church and the Postsparkasse building in Vienna.

#### A library serves as exhibition space

The Iranian city of Yazd is thousands of years old, and is therefore part of the UNESCO World Heritage list. The city's ultramodern Central Library is a fitting venue for the Otto Wagner exhibition "Unlimited City". 2 further exhibitions have focused on Otto Wagner and photography at the Yazd Centre of Engineering, and at Yazd Art & Cultural Centre, experts explored Otto Wagner's influence on art and architecture in Iran and Central Europe. Exhibits included rare aerial photos of villas in Tehran that were only brought to light after meticulous research, for example in the university archives of ETH Zurich.

#### Accompanying lectures

The exhibition was supplemented by a series of lectures on architecture and cultural heritage, held in cooperation with Wien Museum, the Austrian Professional Association of Architects, and the Yazd Construction Engineering Organisation, as well as the Vienna University of Technology and the Austria Pavilion at EXPO Dubai 2020.

The City of Vienna is a permanent partner of the events displaying Otto Wagner's work, which are held in cooperation with the Austrian Cultural Forum at Tehran and Bonartes Photo Institute. The Austrian Cultural Forum is the only institution for Western culture in the whole of Iran that has been open without interruption for over 60 years, even during and after the 1979 revolution. It holds events and language courses throughout the country.

englisch | bosanski | hrvatski | srpski | türkiye

Stadt Wien

Themen | Virtuelles Amt | Stadtplan | Video | Mein Bezirk

Bildung & Forschung | Arbeit & Wirtschaft | Gesundheit & Soziales | Bauen & Wohnen | Verkehr & Stadtentwicklung | Umwelt & Klimaschutz | Kultur & Freizeit

wien.at | Politik & Verwaltung | Europa und Internationales | Internationale Aktivitäten der Stadt

Europa und Internationales

- Globaler Vergleich
- Internationale Aktivitäten der Stadt
- Auslandsbüros
- Bälle
- EZA und Humanitäre Hilfe
- Netzwerke und Kooperationen

### Otto-Wagner-Ausstellung im Iran

Seite vorlesen

In der iranischen Stadt Yazd zeigte die Wanderausstellung "Unlimited City: Otto Wagner (1841-1918)" einen Überblick über das Schaffen des österreichischen Künstlers.



Die Ausstellung "Unlimited City: Otto Wagner (1841-1918)" tourt seit 2018 durch den Iran und war bislang in Teheran, in Abadan und auf der Insel Kish zu sehen. Die Ausstellung gibt anhand von Fotografien und Zeichnungen einen Überblick über Wagners Schaffen. Ständiger fachkundiger Begleiter der Ausstellung ist das Wien Museum.

Otto Wagner erfand als erster den neuen Nutzstil. Dieser sollte dem modernen Leben entsprechen. Davon zeugen in Wien die Stadtbahn, die Kirche am Steinhof und die Postsparkasse.

#### Bibliothek als Ausstellungsort

In der tausende Jahre alten UNESCO-Weltkulturerbestadt Yazd wurde die Unlimited City-Ausstellung in der modernen Zentralbibliothek der Stadt gezeigt. 2 weitere Ausstellungen widmeten sich Otto Wagner und der Fotografie im Haus der Ingenieure. Im Kultur- und Kunsthaus von Yazd ging man dem Einfluss der Otto-Wagner-Schule im Iran und in Zentraleuropa nach. Dabei wurden auch historische Aufnahmen von Villen in Teheran gezeigt, die erst durch akribische Recherche – etwa in Archiven der ETH Zürich – zutage gefördert wurden.

#### Begleitende Vorträge

Als Begleitprogramm zu den Ausstellungen fanden Vorträge in Kooperation mit dem Wien Museum, der Zentralvereinigung der ArchitektInnen Österreichs und der Yazd Construction Engineering Organization, der Technischen Universität, dem Österreich-Pavillon der EXPO Dubai 2020 und dem Fotoinstitut Bonartes zu Architektur und kulturellem Erbe statt.

Die Stadt Wien ist Partner der Otto-Wagner-Veranstaltungen, die in Kooperation mit dem Österreichischen Kulturforum Teheran organisiert werden. Das Kulturforum ist die einzige westliche Kulturvertretung, die seit über 60 Jahren durchgehend geöffnet war und auch in und nach der Revolution 1979 ihren Betrieb weitergeführt hat. Sie ist im ganzen Land mit Veranstaltungen aktiv und bietet Sprachkurse an.

<https://www.wien.gv.at/politik/international/aktivitaeten/otto-wagner-iran.html>



انجمن مرکزی معماران وین و اتریش سفلی و بورگن لند

## Otto Wagner Ausstellung

WIEN, NÖ, BGLD

Die Stadt Yazd in Iran war von Februar 24, 2022 bis April 25, 2022 Gastgeber für drei Ausstellungen über und um Otto Wagner.

"Unlimited City: Otto Wagner (1841-1918)", Zentral Bibliothek der Yazd Provinz

"An Architect as Media Strategist: Otto Wagner and the Photography", Mahandas (Engineer) House, Yazd

"Gabriel Guevrekian and the Viennese Modernism", mit Fotos von gfa Archiv, ETH Zürich und Wolfgang Thaler, The Treasury of Culture and Art of Yazd

Die Ausstellung "Unlimited City: Otto Wagner (1841-1918)" war bereits 2018 und auf den Anlass von den hundertsten Todestag von Wagner in Niavaran Cultural Center in Tehran, 2019 in Abadan Museum of Contemporary Art und 2020 in International Gallery of Contemporary Art, Kish Island in Iran gezeigt worden. Als Begleitprogramm waren Online Vorträge und Workshops für die Studierenden der Architektur an Yazd Universitäten und in Kooperation mit in Österreich lebenden ProfessorInnen und Wagner SpezialistInnen organisiert.

Die virtuelle Tour durch die Ausstellung ist unter <https://oktt.org/otto-wagner-yazd/> zu finden.

### Online Vorträge

- 3. APRIL 2022, Andreas Nierhaus, Wien Museum: The beauty of the big city: Otto Wagner's metropolitan architecture
- 10. APRIL 2022, Michael Hirschbichler, Academy of fine Arts Vienna, Stained Grounds
- 24. APRIL 2022, (Yazd) August Sarnitz, Academy of fine Arts Vienna: Otto Wagner - urban designer and architect
- 27. APRIL 2022, Fabian Kahr, Querkraft Architects: The Austrian Pavilion at EXPO Dubai 2020
- 11. MAI 2022, Christian Kühn, Technical University of Vienna: The "Rationalism" of Otto Wagner
- 18. MAI 2022, Hannes Stiefel, Academy of fine Arts Vienna: Cultural Heritage Protection - a transformative Practice
- 25. MAI 2022, Monika Faber, Photostiftel Bonartes: Otto Wagner's use of Photographs Workshop Kollaboration mit Yazd Universitäten Maria Auböck, János Kárász, Auböck + Kárász Landscape Architects, Academy of fine Arts Vienna Hannes Stiefel, Academy of fine Arts Vienna



<https://zv-architekten.at/laender/wien-noe-bgl-d/aktuelles-1/otto-wagner>



سایت نظام مهندسی یزد

جدیدترین اخبار

- وکتاری طرح تکلیف و اعاده مدارق اراضی شهری به مهندسین شهروند
- وبسار آموزشی برنامه جعبه ابزار مهندسین هرج و مرج و تاخر
- ارائه خدمات رایگان مهندسین به دانشجو دانشجویان های انتخاب نشده از سوی
- باشتری تخصصی در قراردادهای خدمات مهندسین باهدف تسهیل و تسریع امور
- قرارداد وکتاری فرقه های تخصصی دانشجو های دانشجوین حرفه ای مهندس و
- میدانی تخصصی باهدف تسهیل خدمات دانشجویان با افتتاح شعبه ۳۳ تن استاذ
- ر و امکانات مهندسین برای خدمات امکان پذیر شد
- رو به دانش انجمن مهندسین اتحاد برای مهندسان امکان پذیر شد
- مهندسین برنامه روزانه کارهای مهندسین امکانپذیر
- اعلامیه فروش مهندسین دربارتها مهندسین و معلمان مهندسین یزد

معماران نظام مهندسین سازمانها با هدف ارتقاء دانش فنی مهندسین مهندسان و توسعه ای خدمات مهندسین با تاراج ۲ هجری ایران با دعای و تاج به و بعد از آن با دعای فرهنگ اتریش در تهران و با تکیه بر تشویقات تارایی شهرداری و معاری شهر های یزد و مین دیدایی فرهنگی تخصصی با دعای شهر فنی شهروندی (۱۳۸۸-۱۳۸۹) که دعای مهندسین اتریش معمار برنامه یزد و تهران) شهر اتریش و دانشگاه علمی شهر کارگاه آموزشی و نشست های تخصصی در هون تو مان از تاریخ ۱۲ لغت تا ۱۴ لغت ۱۳۸۸ (تسهیلات ۳۰) میگذرد. برای تکمیل دعای

نمایشگاه معماران اتریشی و معماران شهر مین در تهران میگذرد از ۱۲ لغت تا ۱۴ لغت در دانشگاه تهران به دعای مین آرد و امروز در برده دانشگاه مهندسی فنی برنامه یزد در تهران می آید. از جهت آرد های مشابه پس از آن برنامه تخصصی دانشجو حرفه اهد شهری مین و اتریش (برنامه های مین و فنی مهندسین شهر مین تا امروز که بوده بود پس تکرار اتریش و معمارین او) معماران و شهروندان قرار تاراج است.

نمایشگاه شهر مین (۱۳۸۸-۱۳۸۹)

آرشیو آبیانه اتریشین: معماران، روزی شهرداری شعبه ۳، کتابخانه مرکزی

نمایشگاه یزد معماران در نقش استادیوسات برنامه با تکیه بر مین

آرشیو آبیانه اتریشین: معلمان مهندسین هرج و مرجی یزد اتریش، بازار به اتریشین، خانه مهندسین

نمایشگاه (کارایی کاروان) و مهندسی مین

آرشیو آبیانه اتریشین: معلمان فنی مین مین، تکمیل فرهنگ و معمار یزد

فصل دعای  
۱. معماران مهندسین حرفه ای  
۲. معماران مهندسین

https://yazdnezam.ir/node/1525

سایت انجمن فرهنگی سفارت اتریش

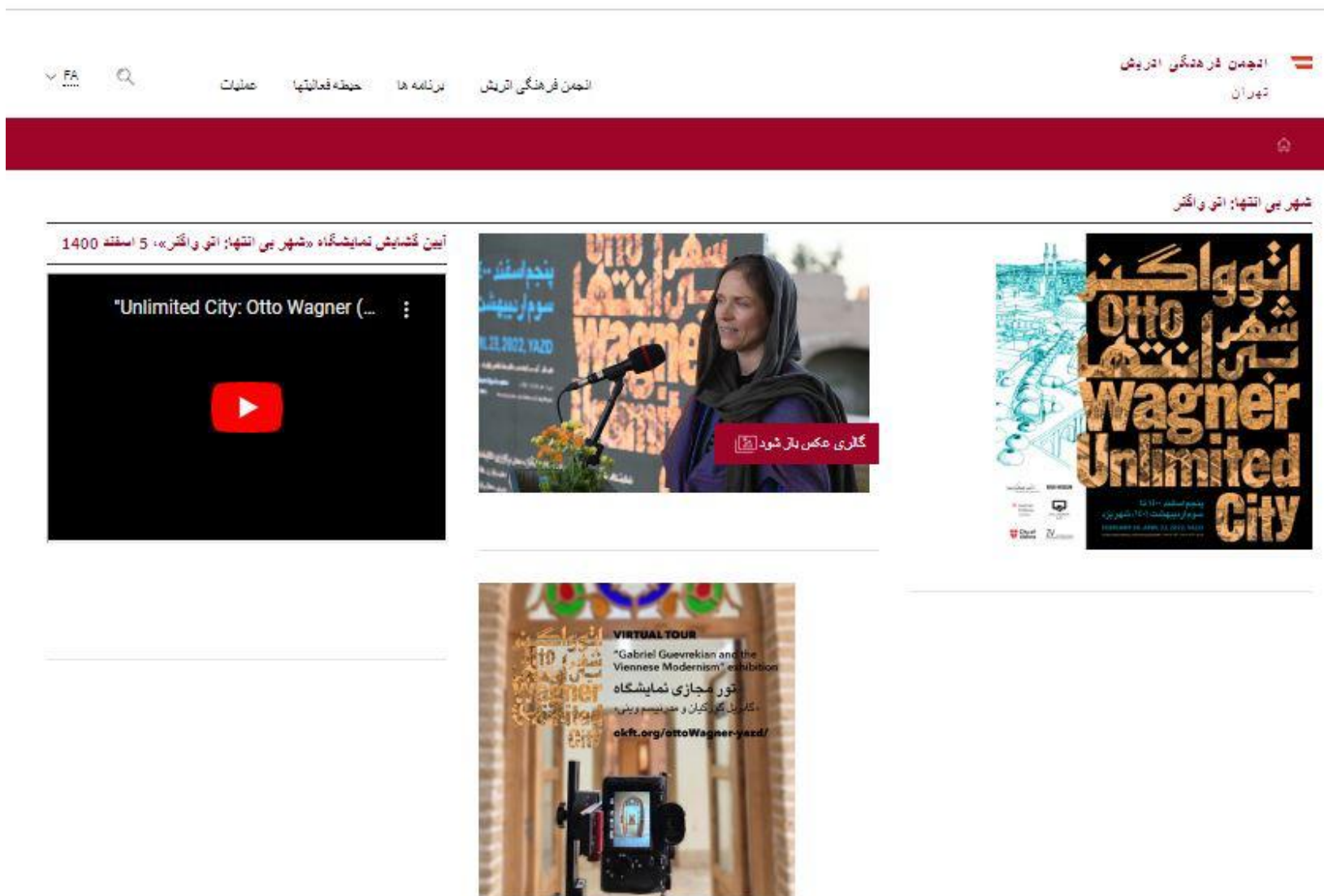

[https://www.bmeia.gv.at/no\\_cache/fa/kf-teheran/](https://www.bmeia.gv.at/no_cache/fa/kf-teheran/)





خانه - اخبار معماری - مجموعه نمایشگاه های «اتو واگنر» - یزد

**مجموعه نمایشگاه های «اتو واگنر» - یزد**

یکشنبه ۱۳۹۰/۰۳/۰۴ - اخبار معماری - ثبت نظر

سازمان نظام مهندسی ساختمان استان یزد و انجمن فرهنگی معماران ایزدین برپایه برگزار می کنند:

**مجموعه نمایشگاه های «اتو واگنر» - یزد**

نمایشگاه اتو واگنر (۱۸۲۸-۱۹۱۸): معمار، برنامه ریز و شهرساز شهیر آلمانی در سه مکان با موضوعات مختلف برگزار می شود. اتو واگنر که در دوران حیات خود در سه مبدع معماری کلاسیک، معماری نو کلاسیک یا آرت نوو و معماری مدرن آمارت از خود میراث گذاشته است که آرت نوو در آثار او کثرت بهمنبرف دارد. بخش مهمی در شکل گیری ویس جدید و ارتباط مفهومی میان بافت تاریخی ویس و بافت جدیدین دانسته که پس از بعد سان از برگشتن همچنان مردم این شهر مدیون او هستند.

\* بازدید از نمایشگاه براف عمومی آزاد و رایگان می باشد.

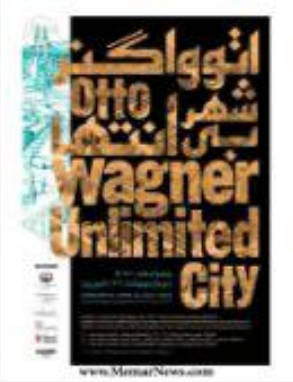

• زمان، مکان و موضوعات نمایشگاه ها:

زمان برگزاری نمایشگاه ها: ۵ اسفند ماه ۱۳۹۰ الی ۳ فروردین ماه ۱۳۹۱

**• نمایشگاه اول:**  
**موضوع:** شهر ویس ایزد - اتو واگنر (۱۸۲۸-۱۹۱۸)  
**مکان:** کتابخانه مرکز آرد یزد واقع در بلوار بسیج  
**ساعت بازدید:** ۸:۰۰ الی ۱۸:۰۰

**• نمایشگاه دوم:**  
**موضوع:** یک صفا در بخش استراریست: رساله ها، اتو واگنر و هنر عثمانی  
**مکان:** خانه مهندسی واقع در خیابان سید گلشن  
**ساعت بازدید:** ۱۰:۰۰ الی ۱۲:۰۰ و ۱۳:۰۰ الی ۲۱:۰۰

**• نمایشگاه سوم:**  
**موضوع:** تأثیر کورکاب و مترجم ویس  
**مکان:** گنجینه فرهنگ و هنر یزد واقع در میدان جانب  
**ساعت بازدید:** ۱۷:۰۰ الی ۲۱:۰۰

تاریخ نوشتار  
 منبع خبر: www.MemarNews.com  
 مطالب معماری خود را در کانال تلگرام معمار نیوز دنبال نمایید.

<https://memarnews.com/%d9%85%d8%ac%d9%85%d9%88%d8%b9%d9%87-%d9%86%d9%85%d8%a7%db%8c%d8%b4%da%af%d8%a7%d9%87-%d9%87%d8%a7%db%8c-%d8%a2%d8%ab%d8%a7%d8%b1-%d8%a7%d8%aa%d9%88-%d9%88%d8%a7%da%af%d9%86%d8%b1-%db%8c/>

پنجمین ۲۰ شهریور ۱۴۰۱ | September 2022 11

هنر آنلاین English | العربية

خانه | نمایش | تجسمی | موسیقی | سینما | مد و لباس | فرهنگ و ادبیات | معماری | فیلم | گزارش تصویری | استان ها | وزارت ارشاد | آرشيو | درباره ما

---

**پیشنهادترین ها**

این نگودانتت شبیه جوانان در نمایشگاه سنکج

روندهایی از تازهترین دیوارنگاره میدان ولی عصر در آستانه اربعین حسینی راه قدس از کربلا می‌گذرد

اعطای نشان درسه یک هنری به کارگردان پیشکسوت سینمای انیمیشن

عزل شاکری، بازیگر «هفت خان اسفندیار» شد

درخشش سیندی و تاینده با «بنک جهانی سوم» در اقیانوس وینز

اشرف حجازی به مستند آمریکایی رسید

«همراه با خاطره‌ها» اجرای برگزیده آثار مجید انطassi در تالار وحدت

نگودانتت تجربه جوانان در سنکج برگزار شد | وزیر فرهنگ: تجربه هنر ملی و دینی ایران است» همایشی زینتی هنر و دین

فرانس آمار داور دو جشنواره بین‌المللی شد

نمایشگاه گریس «هر روز زندگی» در کتاری، سهراب

برگزاری وبسارهای هفته جهانی ساختمان سبز

### نمایش آثار معماری اتو واگنر در یزد

نمایشگاه آثار معماری اتو واگنر از مجموعه آثار موزه وین اتریش در یزد برگزار می‌شود.



به گزارش هنرآنلاین، نمایشگاه آثار اتو واگنر (۱۸۶۱-۱۹۱۸)، معمار، برناهمرز و شهرساز شهیر اتریشی در سه مکان با موضوعات مختلف برگزار می‌شود.

اتو واگنر که در دوران حیات خود در سه سنگ معماری- کلاسیک، معماری نئو کلاسیک با آرث نوو و معماری مدرن- آثاری از خود بجای گذاشته است که آرث نوو در آثار او کثرت بیشتری دارد و نقش مهمی در شکل‌گیری وین جدید و ارتباط محلول میان بافت تاریخی وین و بافت جدیدش داشته که پس از صد سال از درگذشتش همچنان مردم این شهر بدون او هستند.

سازمان نظام مهندسی ساختمان استان یزد با همکاری انجمن فرهنگی سعادت اتریش در ایران این نمایشگاه را برگزار می‌کند.

**\* نمایشگاه اول:**

موضوع: شهر بی‌انها؛ اتو واگنر (۱۸۶۱-۱۹۱۸)

مکان: کتابخانه مرکزی یزد واقع در بلوار بسیج

ساعت بازدید: ۸:۰۰ الی ۱۶:۰۰

**\* نمایشگاه دوم:**

موضوع: یک معمار در نقش استراتژیست رسانه‌ها؛ اتو واگنر و هنر عکاسی

مکان: خانه مهندس واقع در خیابان سعد کلسرخ

ساعت بازدید: ۸:۰۰ الی ۱۴:۰۰ و ۱۸:۰۰ الی ۲۱:۰۰

**\* نمایشگاه سوم:**

موضوع: کاربیل گورکمان و مفریدسم وین

مکان: کتابخانه فرهنگ و هنر یزد واقع در میدان خان

ساعت بازدید: ۱۷:۰۰ الی ۲۱:۰۰

این مجموعه نمایشگاه تا سوم اردیبهشت ۱۴۰۱ میزبان بازدیدکنندگان است.

**آخرین اخبار**

فیلم «Nevada» برگزیده دو جشنواره آمریکایی و ایتالیایی شد

مریت و بهسازی حوضه فروریسی با استفاده از ظرفیت‌های علمی و دانشگاهی

نمایشگاه سوشیومسی محسن گل‌محمدزاده در فرهنگسرای نیاوران

مجموعه آثار نخست بزرگسال نوزدهمین جشنواره نمایش عروسکی تهران -سازگ

نمایش برتری و تنوع هنرهای آسیای جنوب شرقی در سنکج

http://www.honaronline.ir/%D8%A8%D8%AE%D8%B4-%D9%85%D8%B9%D9%85%D8%A7%D8%B1%DB%8C-9/170917-%D9%86%D9%85%D8%A7%DB%8C%D8%B4-%D8%A2%D8%AB%D8%A7%D8%B1-%D9%85%D8%B9%D9%85%D8%A7%D8%B1%DB%8C-%D8%A7%D8%AA%D9%88-%D9%88%D8%A7%DA%AF%D9%86%D8%B1-%D8%AF%D8%B1-%DB%8C%D8%B2%D8%AF

برگزاری نمایشگاه اتو واگنر؛ تعامل یزد و وین

انتقال تجربیات از آتریش به ایران

مهندسان آتریش: سازمان نظام مهندسی ساختمان آستان قدس از راستی حفاظت بافت تاریخی آستان به دنبال تعامل با یزد و آتریش برگزار کرد...

با نظر از روابط عمومی سازمان نظام مهندسی ساختمان آستان قدس، مهندس محسن فرهادی از تهران به سفر آتریش رفتند. آن آند که یزد به...

روز ۱۱ برگزاری دیدارهای فرهنگی به عنوان یکی از مهمترین محورهای توسعه زیرساختهای فرهنگی یزد، یزد و آتریش به جهت اینکه...

مهندس فرهادی راجع به توسعه شهری و حفاظت از میراث جهانی آستان قدس از دیدگاه آتریشی و همچنین تجربیات آستان قدس فرهنگی همچون...

روز ۱۲ به آتریش به اهمیت ارتباط بین‌المللی و نقش نظام مهندسی در ارتقای کیفیت خدمات مهندسی در سطح بین‌المللی و همچنین...

رایج سازمان نظام مهندسی ساختمان آستان قدس، آستان قدس که آستان قدس از راستی حفاظت بافت تاریخی آستان قدس به دنبال تعامل با یزد و آتریش...

روز ۱۳ به آتریش به معرفی یزد به عنوان یک شهر باستانی و دیدار از بناهای تاریخی یزد و آتریش و همچنین دیدار از مراکز علمی و فرهنگی یزد و آتریش...

https://mohandesan.org/fa/news/details/8480/%D8%A8%D8%B1%DA%AF%D8%B2%D8%A7%D8%B1%DB%8C-%D9%86%D9%85%D8%A7%DB%8C%D8%B4%DA%AF%D8%A7%D9%87-%D8%A7%D8%AA%D9%88%D9%88%D8%A7%DA%AF%D9%86%D8%B1%D8%9B-%D8%AA%D8%B9%D8%A7%D9%85%D9%84-%DB%8C%D8%B2%D8%AF-%D9%88-%D9%88%DB%8C%D9%86



The screenshot shows the Fars News website interface. At the top, there is a navigation bar with the site's logo and various menu options. The main content area features a news article titled 'نمایشگاه زاید و یزد در حوزه سلامت مخاطبان فراهم شد' (Zayd exhibition and Yazd provided for health audience). The article includes a large photograph of the exhibition at night, showing illuminated buildings and structures. Below the photo, there is a video player showing a man in a suit speaking. The article text is in Persian, discussing the exhibition and its significance. The browser's address bar shows the URL: <https://www.farsnews.ir/yazd/news/14001029000125/%D8%B2%D9%85%DB%8C%D9%86%D9%87-%D8%A7%D9%86%D8%AA%D9%82%D8%A7%D9%84-%D8%AA%D8%AC%D8%B1%D8%A8%DB%8C%D8%A7%D8%AA-%D9%88%DB%8C%D9%86-%D9%88-%DB%8C%D8%B2%D8%AF-%D8%AF%D8%B1-%D8%AD%D9%88%D8%B2%D9%87-%D8%B5%D9%86%D8%B9%D8%AA-%D8%B3%D8%A7%D8%AE%D8%AA%D9%85%D8%A7%D9%86-%D9%81%D8%B1%D8%A7%D9%87%D9%85-%D8%B4%D8%AF>

<https://www.farsnews.ir/yazd/news/14001029000125/%D8%B2%D9%85%DB%8C%D9%86%D9%87-%D8%A7%D9%86%D8%AA%D9%82%D8%A7%D9%84-%D8%AA%D8%AC%D8%B1%D8%A8%DB%8C%D8%A7%D8%AA-%D9%88%DB%8C%D9%86-%D9%88-%DB%8C%D8%B2%D8%AF-%D8%AF%D8%B1-%D8%AD%D9%88%D8%B2%D9%87-%D8%B5%D9%86%D8%B9%D8%AA-%D8%B3%D8%A7%D8%AE%D8%AA%D9%85%D8%A7%D9%86-%D9%81%D8%B1%D8%A7%D9%87%D9%85-%D8%B4%D8%AF>

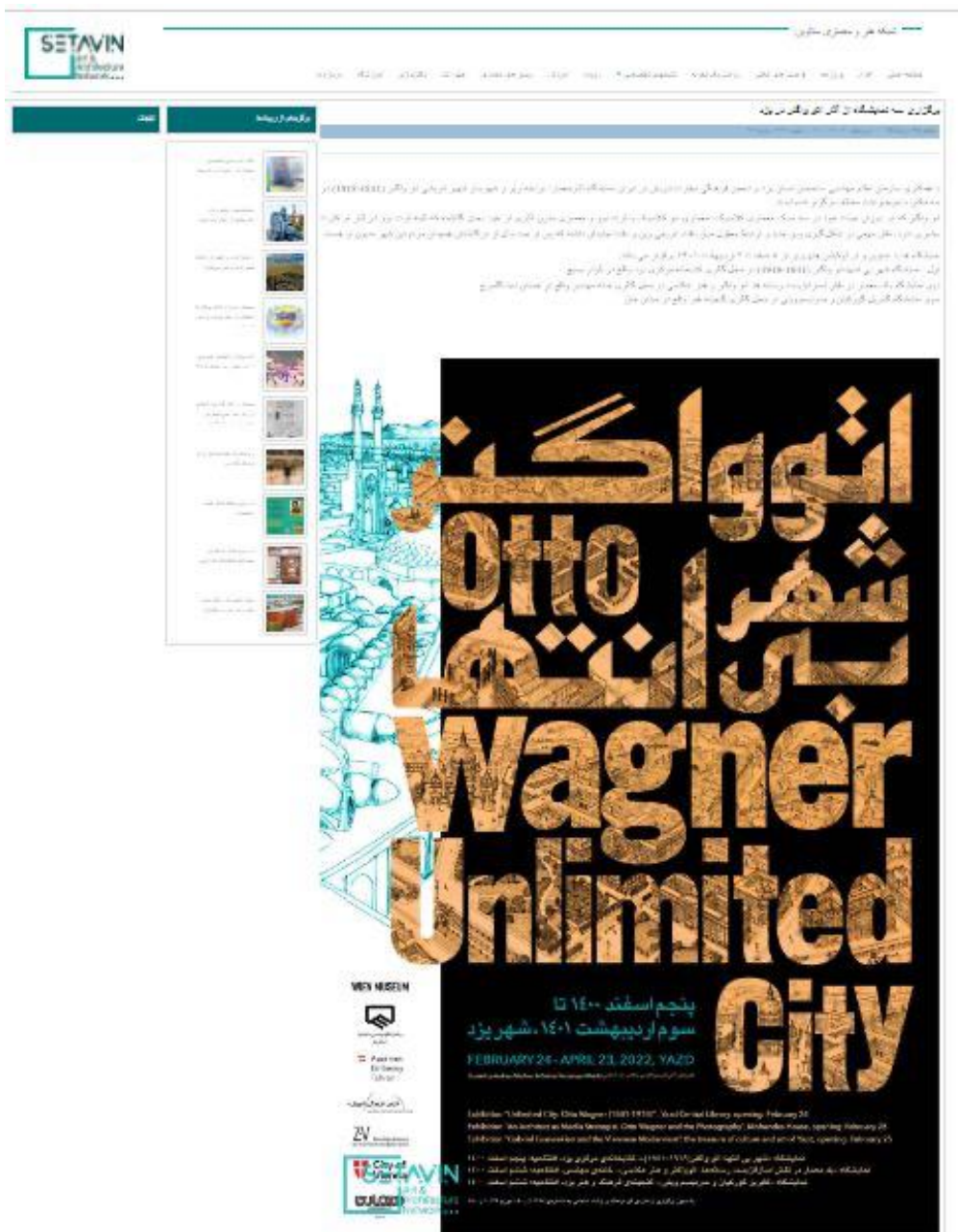

[https://setavin.com/4661-  
 %D8%A8%D8%B1%DA%AF%D8%B2%D8%A7%D8  
 %B1%DB%8C-%D8%B3%D9%87-  
 %D9%86%D9%85%D8%A7%DB%8C%D8%B4%DA  
 %AF%D8%A7%D9%87-%D8%A7%D8%B2-  
 %D8%A2%D8%AB%D8%A7%D8%B1-  
 %D8%A7%D8%AA%D9%88-  
 %D9%88%D8%A7%DA%AF%D9%86%D8%B1-  
 %D8%AF%D8%B1-%DB%8C%D8%B2%D8%AF](https://setavin.com/4661-%D8%A8%D8%B1%DA%AF%D8%B2%D8%A7%D8%B1%DB%8C-%D8%B3%D9%87-%D9%86%D9%85%D8%A7%DB%8C%D8%B4%DA%AF%D8%A7%D9%87-%D8%A7%D8%B2-%D8%A2%D8%AB%D8%A7%D8%B1-%D8%A7%D8%AA%D9%88-%D9%88%D8%A7%DA%AF%D9%86%D8%B1-%D8%AF%D8%B1-%DB%8C%D8%B2%D8%AF)

The screenshot shows the Asianews website interface. At the top, there is a navigation bar with the date 'Sunday Sep 11, 2020' and various menu items. The main content area features a large article titled 'تلاش برای گذراندن نمایشگاه اتو واگنر و کارگاه آموزشی' (Efforts to pass the Auto Wagner exhibition and workshop). The article includes a large photograph of a cityscape, likely Tehran, and a text block starting with 'رویداد - حضور آلمانی با تأکید بر آینده تعاملات فرهنگی و اقتصادی و نوآوریهای مناسب بازمانده از کرونا'. The website also has a sidebar with various news categories and a search bar.

<https://www.asianews.ir/fa/newsagency/7812/%D8%B9%D9%84%D8%A7%D9%82%D9%87-%D9%85%D9%86%D8%AF-%D8%A8%D9%87-%DA%AF%D8%B3%D8%AA%D8%B1%D8%B4-%D8%AA%D8%B9%D8%A7%D9%85%D9%84-%D8%A8%D8%A7-%D9%85%D9%87%D9%86%D8%AF%D8%B3%DB%8C%D9%86-%DB%8C%D8%B2%D8%AF%DB%8C-%D9%88-%D8%A7%DB%8C%D8%B1%D8%A7%D9%86%DB%8C-%D9%87%D8%B3%D8%AA%DB%8C%D9%85>



The screenshot shows the website 'Aryajavan.ir' with a navigation menu at the top. The main content area features a large image of a poster for the 'Otto Wagner Unlimited City' exhibition in Shiraz. The text on the page discusses the exhibition, mentioning its dates (1910-1941) and its location in Shiraz. The page also includes a sidebar with various news items and a search bar.

<https://www.aryajavan.ir/Fa/News/791619/%D9%86%D9%85%D8%A7%DB%8C%D8%B4-%D8%A2%D8%AB%D8%A7%D8%B1-%D9%85%D8%B9%D9%85%D8%A7%D8%B1%DB%8C-%D8%A7%D8%AA%D9%88-%D9%88%D8%A7%DA%AF%D9%86%D8%B1-%D8%AF%D8%B1-%DB%8C%D8%B2%D8%AF>



همزمان با روز مهندس برگزار شد:

## افتتاح نمایشگاه عکس اتو واگنر؛ شهر بی‌انتها در کتابخانه مرکزی یزد

نمایشگاه عکس «اتو واگنر؛ شهر بی‌انتها» به همت سازمان نظام مهندسی ساختمان استان یزد با همکاری سفارت اتریش در تهران و به میزبانی کتابخانه مرکزی یزد افتتاح شد.



به گزارش روابط عمومی اداره کل کتابخانه‌های عمومی یزد، در آیین افتتاح این نمایشگاه که رقیه دوست فاطمی‌ها، مدیرکل کتابخانه‌های عمومی استان یزد؛ مجید جوادیان‌زاده، مدیرکل فرهنگ و ارشاد اسلامی استان و حامد شیشه‌بری، مدیرکل دفتر فنی استانداری حضور داشتند، مجتبی فرمند، رئیس سازمان نظام مهندسی ساختمان استان یزد و بریجیت گشی‌یر، رایزن فرهنگی سفارت اتریش در تهران در خصوص اهداف برگزاری این نمایشگاه و دلایل انتخاب یزد به عنوان سومین میزبان این نمایشگاه در کشور، به ایراد سخرانی پرداختند.

پخش پیام ویدئویی ولف دیتريش هایم، سفیر اتریش در ایران به مناسبت گشایش این نمایشگاه نیز از دیگر برنامه‌های این آیین بود. گفتنی است، نمایشگاه عکس «اتو واگنر؛ شهر بی‌انتها» همزمان با روز مهندس در نگارخانه کتابخانه مرکزی یزد آغاز به کار کرد و تا چهارم اردیبهشت ۱۴۰۱ در این مکان برپا خواهد بود.

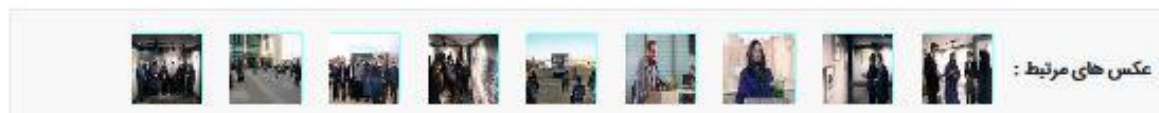

<https://yazd.iranpl.ir/portal/home/?news/1152225/1153017/1339644/%D8%A7%D9%81%D8%AA%D8%AA%D8%A7%D8%AD-%D9%86%D9%85%D8%A7%DB%8C%D8%B4%DA%AF%D8%A7%D9%87-%D8%B9%DA%A9%D8%B3-%D8%A7%D8%AA%D9%88-%D9%88%D8%A7%DA%AF%D9%86%D8%B1%D8%9B-%D8%B4%D9%87%D8%B1-%D8%A8%DB%8C%E2%80%8C%D8%A7%D9%86%D8%AA%D9%87%D8%A7-%D8%AF%D8%B1-%DA%A9%D8%AA%D8%A7%D8%A8%D8%AE%D8%A7%D9%86%D9%87-%D9%85%D8%B1%DA%A9%D8%B2%D8%B8C-%DB%8C%D8%B2%D8%AF>



موسسه انستیتو مطالعات میراث فرهنگی ایران

2022



رئیس سازمان نظام مهندسی ساختمان استان:

### زمینه انتقال تجربیات وین و یزد در حوزه صنعت ساختمان فراهم است

رئیس سازمان نظام مهندسی ساختمان استان برد و سفیر اتریش در ایران به منظور هماهنگی لازم جهت برگزاری نمایشگاه اتو واگنر و کنفرانس معاملات نوسانه دیدار و گفتگو کردند.

19-01-2022 10:09 (T) - 39840008

به گزارش یزدرسا به نقل از روابط عمومی سازمان نظام مهندسی ساختمان استان یزد، مهندس مجتبی فرهمند در دیدار با سفیر اتریش گفت: از آنجا که یزد به عنوان تنها شهر ثبت شده ایران در فهرست میراث جهانی یونسکو به حساب می آید روابط فرهنگی و انتقال تجربیات با اتریش مخصوصاً در بخش حفاظت از شهرهای تاریخی از اهمیت بسزایی برخوردار است.

وی از برگزاری رویدادهای فرهنگی به عنوان یکی از اصلی ترین محورهای توسعه زیرساختهای فرهنگی نام برد و افزود: به جهت اینکه برگزاری نمایشگاه «اتو واگنر» می تواند شروع خوبی برای ارتباطات فرهنگی بین دو کشور ریشه دار ایران و اتریش باشد سازمان نظام مهندسی با تمام توان این رویداد فرهنگی را با همکاری سفارت اتریش برگزار خواهد کرد.

<http://yazdrasa.ir/hu/-/%D8%B2%D9%85%DB%8C%D9%86%D9%87-%D8%A7%D9%86%D8%AA%D9%82%D8%A7%D9%84-%D8%AA%D8%AC%D8%B1%D8%A8%DB%8C%D8%A7%D8%AA-%D9%88%DB%8C%D9%86-%D9%88-%DB%8C%D8%B2%D8%AF-%D8%AF%D8%B1-%D8%AD%D9%88%D8%B2%D9%87-%D8%B5%D9%86%D8%B9%D8%AA-%D8%B3%D8%A7%D8%AE%D8%AA%D9%85%D8%A7%D9%86-%D9%81%D8%B1%D8%A7%D9%87%D9%85-%D8%A7%D8%B3%D8%AA>



The screenshot shows a news article on the Moj News website. The main headline is "علاقه مند به گسترش تعامل با مهندسان بزرگ و ایرانی هستیم" (We are interested in expanding cooperation with large and Iranian engineers). The article text discusses the expansion of cooperation with large and Iranian engineers, mentioning the "Auto Wagner" workshop and exhibition. It highlights the importance of such events for the automotive industry and the role of the "Auto Wagner" organization in facilitating these interactions. The article also mentions the participation of experts and the exchange of experiences between Iranian and international professionals.

<https://www.mojnews.com/%D8%A8%D8%AE%D8%B4-%DB%8C%D8%B2%D8%AF-87/415121-%D8%B9%D9%84%D8%A7%D9%82%D9%87-%D9%85%D9%86%D8%AF-%D8%A8%D9%87-%DA%AF%D8%B3%D8%AA%D8%B1%D8%B4-%D8%AA%D8%B9%D8%A7%D9%85%D9%84-%D8%A8%D8%A7-%D9%85%D9%87%D9%86%D8%AF%D8%B3%D8%A7%D9%86-%DB%8C%D8%B2%D8%AF%DB%8C-%D8%A7%D9%86%DB%8C-%D9%87%D8%B3%D8%AA%DB%8C%D9%85#gsc.tab=0>

خبرگزاری جمهوری اسلامی ایران
IRNA

### سفیر اتریش: کتابخانه مرکزی فضای مطلوبی را برای آینده سازان یزد فراهم کرده است



**ایرنا -** سفیر اتریش، در ایران با تئیس انجمن فرهنگ کتابخوانی گفت: این هیئت هیئت است که در کتابخانه مرکزی یزد توجه ویژه‌ای به کودکان، جوانان، افراد دارای معلولیت و دانشمندان شده و چنین فضاهای مطلوبی در شهر اتریش ندارد و به افراد برای ساختن آینده‌های بهتر کمک می‌کند.

به گزارش ایرنا، یاقوت داریوش، قائم مقام سفیر در دیدار از کتابخانه مرکزی یزد با ایرنا، فرموده‌ای از سفر به یزد گفت: در اتریش نیز کتابخانه خوب و بزرگی به خصوص در شهر وین وجود دارد و مردم نیز استقبال خوبی از کتابخانه دارند.

داریوش بعد از کتابخانه‌های خصوصی یزد نیز در جریان این دیدار گفت: این فضاها در شاخص سرانه مطبوعات و انتشار کتاب در میان ایران کشور اروپا بر اساس جمعیت در جایگاه نخست قرار دارد که بسیار توجه و اهتمام مردم به فرهنگ مطالعه است.

یاقوت داریوش با اشاره به این نکته که ۱۵ باب کتابخانه عمومی در استان یزد است که بزرگترین و بهترین آنها کتابخانه مرکزی است که امکانات و خدمات مطلوب و مناسبی را به مراجعه‌کنندگان خود ارائه می‌دهد.

او با شرح قسمت مصفا و بانک قرضی یزد و بخش خصوصی اتریش از جمله این گفت: ما در یزد نیز به وجود بانک به نظر می‌رسد که از منگ تشکیل شده اما خدمات بانک اتریش شهر جهانی یزد، خدمات و اصالت خود را حفظ کرده است.

در این دیدار همچنین در خصوص برگزاری نمایشگاه کتاب شهر یزد اتفاقا برگرفته از کار معمار برجسته اتریشی قرن نوزدهم و بیستم، دانو واگنر، در نگاهخانه کتابخانه مرکزی یزد، بحث و تبادل نظر شد.

در پایان این نشست، سفیر اتریش، در ایران از بخش عالی مختلف کتابخانه مرکزی یزد بازدید کرد و از حضور مدیریت نهاد کتابخانه‌های عمومی استان و به رسم یادگار یک یادگاری از این بخش، عطف به این نهاد شد.

از مجموع ۱۵ باب کتابخانه عمومی استان ۸۸ باب شهروزی و ۷۹ باب روستایی است که به شهروندان خدمات رسانی می‌کند و ۲۸ هزار نفر عضو کتابخانه‌ها هستند و در کتابخانه مرکزی یزد، امکانات بسیار زیادی برای گذران مختلف فراهم است و همه گذران می‌توانند عضو این کتابخانه شوند.

<https://www.irna.ir/news/84618506/%D8%B3%D9%81%DB%8C%D8%B1-%D8%A7%D8%AA%D8%B1%DB%8C%D8%B4-%DA%A9%D8%AA%D8%A7%D8%A8%D8%AE%D8%A7%D9%86%D9%87-%D9%85%D8%B1%DA%A9%D8%B2%DB%8C-%D9%81%D8%B6%D8%A7%DB%8C-%D9%85%D8%B7%D9%84%D9%88%D8%A8%DB%8C-%D8%B1%D8%A7-%D8%A8%D8%B1%D8%A7%DB%8C-%D8%A2%DB%8C%D9%86%D8%AF%D9%87-%D8%B3%D8%A7%D8%B2%D8%A7%D9%86-%DB%8C%D8%B2%D8%AF>

۲۶۰

The screenshot shows the Irib News Agency website interface. At the top, there is a navigation bar with the agency's logo and name in Persian and English. Below this is a search bar and social media icons. The main content area features a news article titled "بازدید سفیر اتریش از کتابخانه مرکزی یزد" (Visit of the Austrian Ambassador to the Central Library of Yazd). The article text describes the visit of Ambassador Wolfgang Dittmann to the library, highlighting the facility's modern amenities and the library's role in the community. An image shows the ambassador and other officials at the library. The website also includes a sidebar with a "آخرین اخبار" (Latest News) section listing various regional news items.

<https://www.iribnews.ir/fa/news/3338109/%D8%A8%D8%A7%D8%B2%D8%AF%DB%8C%D8%AF-%D8%B3%D9%81%DB%8C%D8%B1-%D8%A7%D8%AA%D8%B1%DB%8C%D8%B4-%D8%A7%D8%B2-%DA%A9%D8%AA%D8%A7%D8%A8%D8%AE%D8%A7%D9%86%D9%87-%D9%85%D8%B1%DA%A9%D8%B2%DB%8C-%DB%8C%D8%B2%D8%AF>



The screenshot shows a news article on the 'ranginak' website. The main headline is 'سفیر اتریش از گسترش تعامل با مهندسين يزدي و ايراني استقبال کرد' (Austrian Ambassador Welcomes Expansion of Cooperation with Iranian and Yazdi Engineers). The article text, written in Persian, mentions a meeting with the Austrian ambassador in Tehran, discussing the expansion of cooperation between Iranian and Austrian engineers. It notes that the Austrian ambassador expressed interest in the activities of Iranian engineers and the expansion of cooperation between the two countries. The article is dated 11 September 2020. There are also several smaller news items on the left side of the page, such as 'رکورد ثبت نام در سامانه بکارچه خودرو شکسته شد' (Record of registration in the car job system broken) and 'برایه فرهنگت عشق وایز می شه!' (For your culture, Vize is love!).

<https://ranginak.net/23120016/%D8%B3%D9%81%DB%8C%D8%B1-%D8%A7%D8%AA%D8%B1%DB%8C%D8%B4-%D8%A7%D8%B2-%DA%AF%D8%B3%D8%AA%D8%B1%D8%B4-%D8%AA%D8%B9%D8%A7%D9%85%D9%84-%D8%A8%D8%A7-%D9%85%D9%87%D9%86%D8%AF%D8%B3%D8%8C%D9%86-%DB%8C%D8%B2%D8%AF%DB%8C-%D9%88-%D8%A7%DB%8C%D8%B1%D8%A7%D9%86%DB%8C-%D8%A7%D8%B3%D8%AA%D9%82%D8%A8%D8%A7%D9%84-%DA%A9%D8%B1%D8%AF.html>



The screenshot shows the LISNA website interface. At the top, there is a navigation bar with the LISNA logo and a search bar. Below the navigation bar, there is a main content area with a red header. The main article is titled "مظفر آرتیشر در تهران از کتابخانه مرکزی بزرگترین کرد" (Mazfary Artist in Tehran from the Central Library of the largest Kurd). The article text discusses the exhibition and the artist's work. There is also a sidebar on the left with various links and a right sidebar with additional news items.

https://www.lisna.ir/public-library/item/4109-%D8%B3%D9%81%DB%8C%D8%B1-%D8%A7%D8%AA%D8%B1%DB%8C%D8%B4-%D8%AF%D8%B1-%D8%AA%D9%87%D8%B1%D8%A7%D9%86-%D8%A7%D8%B2-%DA%A9%D8%AA%D8%A7%D8%A8%D8%AE%D8%A7%D9%86%D9%87-%D9%85%D8%B1%DA%A9%D8%B2%DB%8C-%DB%8C%D8%B2%D8%AF-%D8%AF%DB%8C%D8%AF%D9%86-%DA%A9%D8%B1%D8%AF



<https://yazdnezam.ir/node/1498>  
<https://yazdnezam.ir/node/1525>  
<https://yazdnezam.ir/node/1526>  
<https://yazdnezam.ir/node/1527>  
<https://www.yazdnezam.ir/node/1548>  
<https://www.instagram.com/p/CaaQJSTA5qJ/>  
<https://www.instagram.com/p/Cacw6Dtg7I3/>  
<https://www.instagram.com/p/CaeWIsfsA6e/>  
<https://www.instagram.com/p/CafM8X2s6Vv/>  
<https://www.instagram.com/p/CafNJU5MfvU/>  
<https://www.instagram.com/stories/highlights/17913395540438972/>  
[https://www.instagram.com/p/CauqT\\_SsBmt/](https://www.instagram.com/p/CauqT_SsBmt/)  
<https://www.instagram.com/p/Cb-YgUvsO4h/>  
[https://www.instagram.com/p/Cdad\\_mks30k/](https://www.instagram.com/p/Cdad_mks30k/)  
<https://www.instagram.com/p/CaejN9yKjhi/>  
<https://www.instagram.com/p/CaxSMepIN4o/>  
<https://memarnews.com/%d9%85%d8%ac%d9%85%d9%88%d8%b9%d9%87-%d9%86%d9%85%d8%a7%db%8c%d8%b4%da%af%d8%a7%d9%87-%d9%87%d8%a7%db%8c-%d8%a2%d8%ab%d8%a7%d8%b1-%d8%a7%d8%aa%d9%88-%d9%88%d8%a7%da%af%d9%86%d8%b1-%db%8c/>  
<https://memarnews.com/%d9%86%d9%85%d8%a7%db%8c%d8%b4%da%af%d8%a7%d9%87-%d8%a2%d8%ab%d8%a7%d8%b1-%d9%85%d8%b9%d9%85%d8%a7%d8%b1%db%8c-%d8%a7%d8%aa%d9%88-%d9%88%d8%a7%da%af%d9%86%d8%b1%d8%9b-%d8%b4%d9%87%d8%b1-%d8%a8/>

<https://www.instagram.com/p/Cag6MyWNkU5/>  
[https://www.instagram.com/p/CamJi\\_TFjoL/](https://www.instagram.com/p/CamJi_TFjoL/)  
<https://www.instagram.com/p/CazVJ1DNSSI/>  
<https://www.instagram.com/p/Ca4RCOTNNI/>  
<https://www.instagram.com/p/Ca4TqtxN9eN/>  
<https://www.instagram.com/p/CbcpiJOtYfu/>  
<https://www.instagram.com/p/CbmlBwrNOI5/>  
<https://www.instagram.com/p/Cb7eK1EtEgE/>  
<https://www.instagram.com/p/Cb-lZD4tnAK/>  
<https://www.instagram.com/p/CcC6K-ZtZco/>  
<https://www.instagram.com/p/CcQHBtyNV0p/>  
<https://www.instagram.com/p/CchLc0SNyv8/>  
<https://www.instagram.com/p/CckOpbeNSn/>  
<https://www.instagram.com/p/Ccm9ktMl8k2/>  
<https://www.instagram.com/p/Ccuoa77tt4R/>  
<https://www.instagram.com/p/CczxCLFIVHk/>  
<https://www.instagram.com/p/Ccz7qfsNNCY/>  
<https://www.instagram.com/p/CdS7WCitODZ/>  
<https://www.instagram.com/p/CdmtacrNDa6/>  
<https://www.instagram.com/p/Cd409Wit6Ji/>  
<https://www.instagram.com/stories/highlights/17953441540714334/>

زندگی در جریان است .....

روزهاتان پرتقالی باد .....





**Construction Engineering System Organization of Yazd Province  
Architecture Commission**

**Title of the volume:**

**Documentary of Otto Wagner exhibition and workshop**

**Project code: 00250**

**Preparing and editing:**

**Mohammad Zare . Ainaz Hosseinian . Ehsan Nouri**

**Summer 2022**